

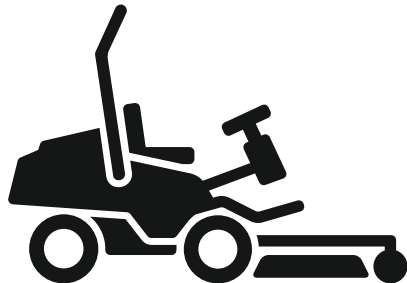

H Husqvarna®



P 520DX, P 525DX, P 525DX Cabin

CS	Návod k použití
HU	Használati utasítás
PL	Instrukcja obsługi
SK	Návod na obsluhu

2-67
68-134
135-203
204-270

Obsah

Úvod.....	2	Technické údaje.....	58
Bezpečnost.....	10	Příslušenství.....	65
Montáž.....	15	Servis.....	65
Provoz.....	20	Záruka.....	65
Údržba.....	28	Prohlášení o shodě.....	66
Odstaňování problémů.....	51	Registrované ochranné známky.....	67
Přeprava, skladování a likvidace.....	55		

Úvod

Kontrola před dodáním a čísla výrobku

obdrželi podepsanou kopii dokumentu o kontrole před dodáním.

Povšimněte si: U tohoto výrobku byla provedena kontrola před dodáním. Ujistěte se, že jste od prodejce

Kontaktní informace servisního pracovníka:	
Tento návod k používání náleží k výrobku s následujícím číslem výrobku / výrobním číslem:	
/	
Motor:	
Převodovka:	

Popis výrobku

Modely P 520DX a P 525DX jsou ridery s vpředu zavěšeným ústrojím. Zdrojem energie je vznětový motor. Pedály pro jízdu vpřed a vzad umožňují obsluhu plynule upravovat rychlost. Výrobky jsou vybaveny pohonem všech kol (AWD) a jsou určeny pro používání se žacími ústrojími Combi s funkcí Bioclip®. P 525DX Cabin je model P 525DX s kabinou.

Zamýšlené použití

Výrobek je určen k sečení trávy v komerčních oblastech. Chcete-li používat výrobek k jiným činnostem, instalujte volitelné příslušenství. Další informace o dostupném příslušenství získáte u svého prodejce Husqvarna.

Pojištění výrobku

Pro svůj nový výrobek byste měli mít pojistné krytí. Pokud si nejste jisti, promluvte si se svou pojišťovnou. Doporučujeme komplexní pojištění, které zahrnuje třetí stranu, požár, poškození, krádež a odpovědnost.

Firmware

Zkontrolujte, zda jsou ve výrobku nainstalovány nejnovější verze softwaru. Obrat'te se na servisního prodejce Husqvarna.

Přehled výrobku (P 520DX, P 525DX)

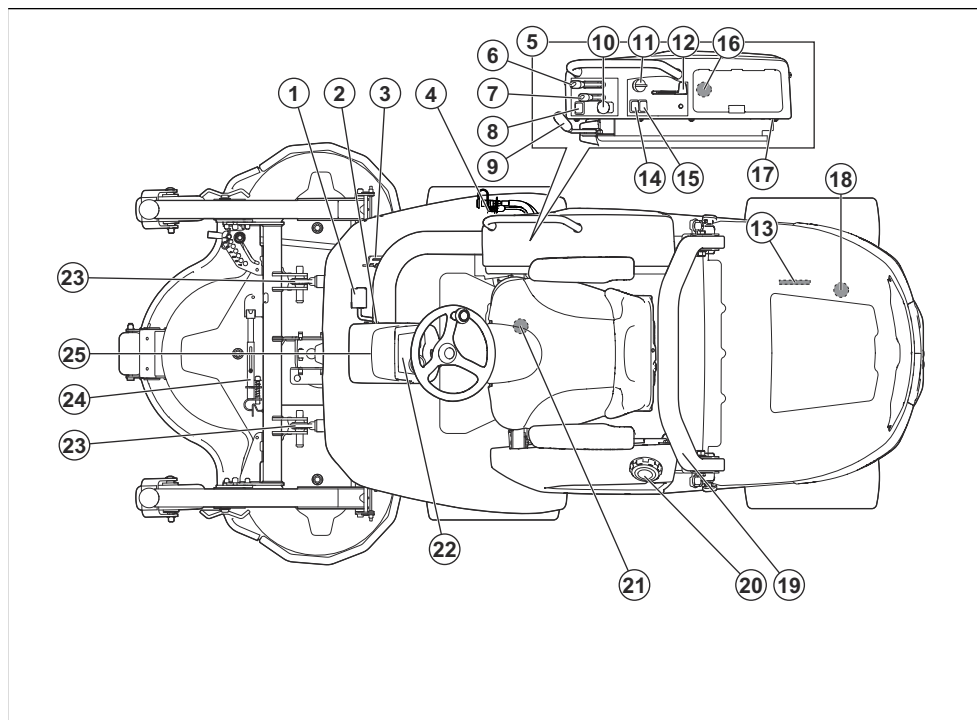

- | | |
|---|---|
| 1. Pedál pro jízdu vpřed | 12. Ovládání plynu |
| 2. Zajišťovací páčka polohy pedálu (není k dispozici u modelu P 520DX) | 13. Typový štítek |
| 3. Pedál pro jízdu vzad | 14. Spínač světlometů |
| 4. Elektrická zásuvka AUX, 12 V (příslušenství pro model P 520DX) | 15. Spínač pro elektrickou zásuvku, 12 V |
| 5. Pravý ovládací panel | 16. Zásuvky USB, 5 V |
| 6. Páka pro hydraulický zdvih | 17. Elektrická zásuvka, 12 V |
| 7. Páka pro nastavení výšky sečení (příslušenství pro model P 520DX) | 18. Obtokový ventil pro zadní převodovku |
| 8. Funkční tlačítko pro hydraulické příslušenství (příslušenství pro model P 520DX) | 19. Ochrana při převrácení (ROPS) |
| 9. Parkovací brzda | 20. Víčko palivové nádrže |
| 10. Tlačítko PTO | 21. Obtokový ventil pro přední převodovku |
| 11. Klíček zapalování | 22. Displej |
| | 23. Zvedací ramena |
| | 24. Servisní vzpěra |
| | 25. Sloupek řízení |

Přehled výrobku (P 525DX Cabin)

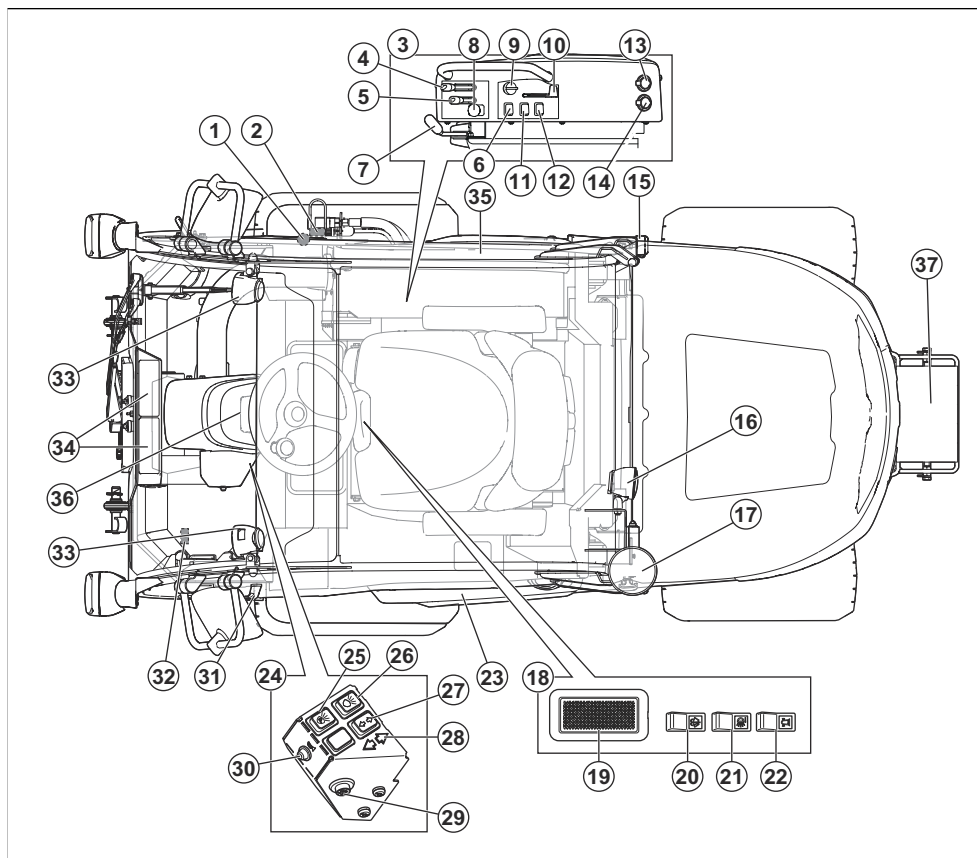

1. Seřizovač průtoku vzduchu pro vyhřívání kabiny

2. Elektrická zásuvka AUX, 12 V

3. Pravý ovládací panel

4. Páka pro hydraulický zdvih

5. Páka pro nastavení výšky sečení

6. Funkční tlačítko hydraulického příslušenství

7. Parkovací brzda

8. Tlačítko PTO

9. Klíček zapalování

10. Ovládání plynu

11. Spínač světlometů

12. Vypínač elektrické zásuvky

13. Zásuvky USB, 5 V

14. Elektrická zásuvka, 12 V

15. Zadní světa

16. Zadní pracovní světa

17. Výstražná světa

18. Ovládací panel ve střeše kabiny

19. Spínač vnitřního světla v kabině

20. Spínač stěračů čelního skla

21. Spínač zadních pracovních světel na kabině

22. Spínač výstražných světel na kabině

23. Dvířka

24. Ovládací panel

25. Spínač parkovacích světel

26. Spínač tlumených světel

27. Spínač směrového světla

28. Kontrolka směrového světla

29. Spínač výstražného světla

30. Bzučák

31. Rukojeť

32. Větrací rozpěrka

33. Přední pracovní světa

34. Vzduchový ventilátor a filtrace vzduchu

35. Nouzový východ

36. Displej

37. Protizávaží

Elektrické zásuvky

Výrobek je vybaven těmito zásuvkami:

- 12V zásuvka
- Zásuvky USB
- Elektrická zásuvka AUX 12 V (příslušenství pro model P 520DX)

Informace o pojistkách pro elektrickou zásuvku naleznete v části *Přehled pojistek na strani 38*.

Informace o zásuvkách naleznete v části *Přehled výrobku (P 520DX, P 525DX) na strani 3*.

Elektrickou zásuvku můžete zapnout nebo vypnout vypínačem na ovládacím panelu.

Počítadlo hodin

Výrobek má na displeji 2 počítadla hodin. Tato počítadla ukazují celkový počet hodin provozu motoru (A) a délku aktuální doby provozu motoru (B). Poslední číslice počítadla provozních hodin zobrazuje desetinu hodiny (6 minut).

Doba se zapnutým zapalováním, ale vypnutým motorem, se nezapočítává.

Povšimněte si: Počítadlo celkové doby provozu (A) zobrazuje pouze celé hodiny.

Povšimněte si: Provozní doba je doba, po kterou byl motor zapnut během jednoho dne. Nová doba provozu začíná, když je motor alespoň 6 h vypnutý.

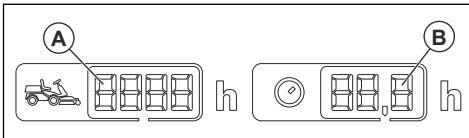

Husqvarna Connect

Výrobek je vybaven bezdrátovou technologií a může se připojit k zařízením s nainstalovanou aplikací Husqvarna Connect. Husqvarna Connect je bezplatná aplikace pro mobilní zařízení. Aplikace Husqvarna Connect dodá vašemu výrobku Husqvarna doplňkové funkce:

- Funkce zamknutí a odemknutí, bránící neoprávněnému použití výrobku.
- Rozšířené informace o výrobku.
- Informace o dílech a servisu a nápověda pro tyto položky.

Husqvarna Fleet Services™

Husqvarna Fleet Services™ je cloudové řešení, které poskytuje správci komerčního strojového parku přehled o všech výrobcích. Další informace o službě Husqvarna Fleet Services™, viz část www.husqvarna.com.

Připojení k výrobku pomocí aplikace Husqvarna Fleet Services™

1. Stáhněte si aplikaci Husqvarna Fleet Services™ do svého mobilního zařízení.
2. Přihlaste se do aplikace Husqvarna Fleet Services™.
3. Postupujte podle pokynů pro spárování výrobku s aplikací Husqvarna Fleet Services™.

Světla

Výrobek je vybaven pracovním světlem a dálkovým světlem.

- Nastavením vypínače do polohy (A) zhasnete světla.

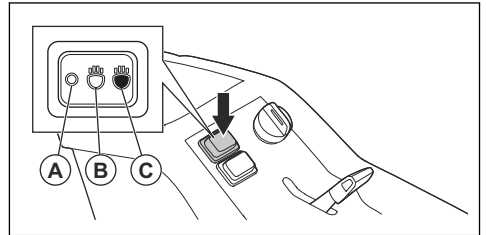

- Nastavením vypínače do polohy (B) rozsvítíte pracovní světlo.
- Nastavením vypínače do polohy (C) rozsvítíte také dálkové světlo.

Pracovní světlo zůstane svítit 3 minuty po nastavení klíčku zapalování do polohy STOP. Pokud jsou světlomety zapnuté, na displeji se zobrazí symbol světlometu. Další informace jsou uvedeny v části *Displej na strani 7*.

Pedály pro jízdu vpřed a vzad

Rychlost je možné plynule regulovat pomocí 2 pedálů. Levý pedál (A) se používá k pohybu vpřed a pravý pedál (B) k pohybu vzad. Výrobek při uvolnění pedálu zabrzdí.

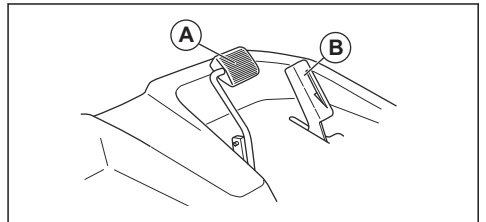

Zvedací páka hydraulického zdvihu žacího ústrojí

Zvedací páka hydraulického zdvihu se používá ke zvedání a spuštění žacího ústrojí. Hydraulický zdvih využívá hydraulický tlak a motor musí být spuštěný, aby zdvih fungoval.

V sekací poloze se žací ústrojí pohybuje v rovině se zemí.

- Poloha (A) nastaví žací ústrojí do sekací polohy.
- Poloha (B) spustí zvedací ramena dolů.
- Neutrální poloha (C).
- Poloha (D) nastaví žací ústrojí do přepravní polohy.

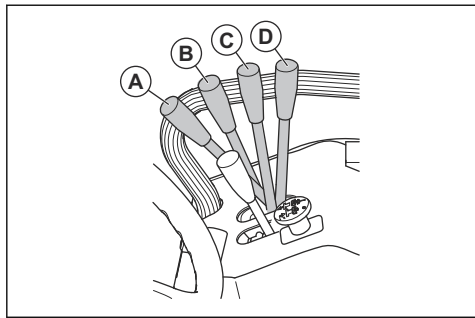

VÝSTRAHA: Žací ústrojí lze vždy zvednout a spustit. Hydraulická síla může způsobit vážné zranění.

Funkční tlačítko hydraulického příslušenství

Funkční tlačítko je vedle zvedací páky pro hydraulické příslušenství.

Funkční tlačítko funguje u různých příslušenství jinak. Viz návod k používání příslušenství.

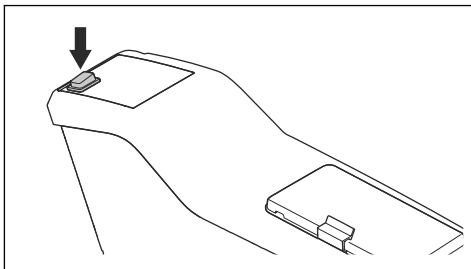

Žací ústrojí

Žací ústrojí tohoto výrobku je typu Combi s funkcí BioClip®. Funkce BioClip® umožňuje využití posečené trávy jako hnojiva. Žací ústrojí Combi lze také používat bez funkce BioClip®. Bez funkce BioClip® se tráva vyhazuje dozadu.

Displej

Displej na přístrojovém panelu zobrazuje informace o stavu výrobku.

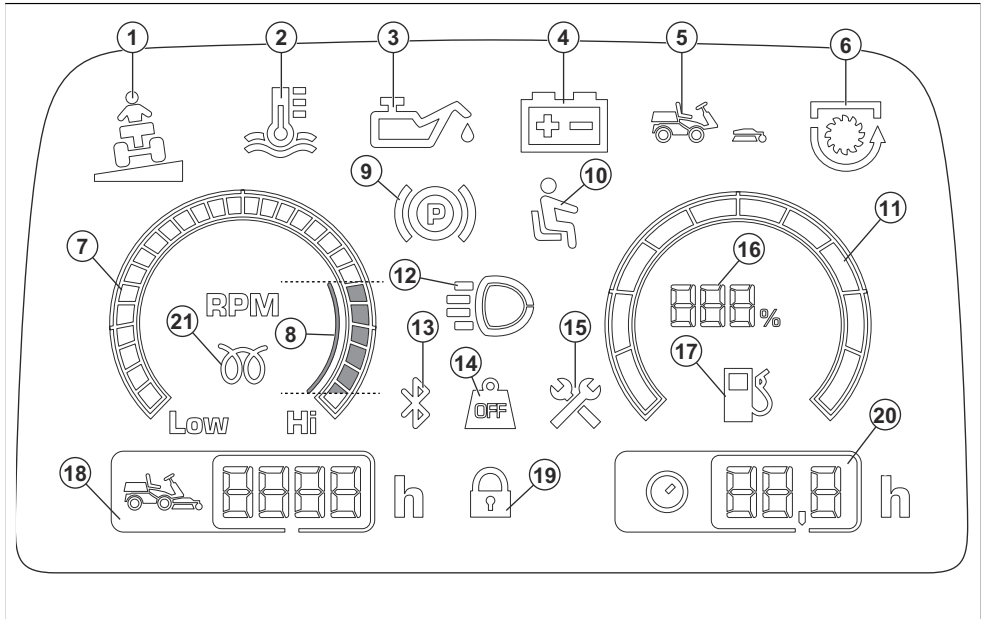

1. Kontrolka náklonu (neplatí pro tento výrobek)
2. Kontrolka teploty chladicí kapaliny motoru

Povšimněte si: Když se rozsvítí kontrolka teploty motoru, spustí se zvuková výstraha. Okamžitě vypněte spínač PTO a přesuňte ovládání plynu do polohy nízkých otáček. Zvuková výstraha se vypne, jakmile teplota motoru klesne pod limit výstrahy.



VAROVÁNÍ: Neotáčejte klíčkem zapalování do polohy STOP, když se rozsvítí výstražná kontrolka. Můžete tím poškodit motor.

3. Kontrolka tlaku motorového oleje
4. Ukazatel stavu nabití baterie
5. Kontrolka žacího ústrojí (neplatí pro tento výrobek)
6. Kontrolka vývodové hřídele
7. Otáčkoměr
8. Doporučené otáčky motoru při práci s výrobkem
9. Kontrolka parkovací brzdy
10. Kontrola přítomnosti obsluhy (OPC)
11. Palivoměr
12. Kontrolka pracovního nebo dálkového světla
13. Bluetooth®

14. Přenos váhy odpojen (neplatí pro tento výrobek)
15. Servisní kontrolka
16. Palivoměr s měřením v krocích po 5 %
17. Kontrolka nízké hladiny paliva
18. Počítadlo hodin. Celková doba provozu v hodinách.
19. Digitální zámek
20. Počítadlo hodin. Pracovní den, hodiny/den. Viz část *Počítadlo hodin na strani 5.*
21. Kontrolka žhavicí svíčky

Povšimněte si: Vzhled displeje se může u různých modelů lišit.

Povšimněte si: Po otočení klíčku zapalování z polohy STOP do polohy ON (Zapnuto) se na krátkou dobu rozsvítí všechny symboly. Poté se budou zobrazovat pouze používané symboly.

Vyhřívání kabiny

Model P 525DX Cabin je vybaven vyhříváním kabiny, jehož účelem je zvýšení teploty v kabině. Vyhřívání kabiny lze také použít k odstranění námrazy z oken v chladném počasí.

Symbols na výrobku



VAROVÁNÍ: Buďte opatrní a výrobek používejte správně. Tento výrobek může způsobit obsluze a dalším osobám vážné zranění.



Pečlivě si prostudujte návod k použití a ujistěte se, že pokynům rozumíte, než tento výrobek budete používat.



Rotující nože. Udržujte části těla v bezpečné vzdálenosti od krytu, když je motor spuštěný.



Varování: rotující části. Udržujte části těla v bezpečné vzdálenosti.



Varování: otáčející se řemenice. Udržujte části těla v bezpečné vzdálenosti, když je motor spuštěný.



Varování: nebezpečí zranění rozdrcením.



Varování: nebezpečí zranění rozdrcením. Zvedací ramena se pohybují velkou silou, udržujte části těla v bezpečné vzdálenosti.



Pozor na odmrštěné a odražené předměty.



Horký povrch.



Výrobek nikdy nepoužívejte, pokud jsou v blízkosti osoby, zejména děti, nebo zvířata.



Než začnete couvat, podívejte se dozadu.



Nikdy nesekejte trávu napříč svahem. Nesekejte trávu na svahu se sklonem větším než 10°. Viz část *Sečení trávy na svazích na strani 13*.



Na výrobku ani vybavení nepřevázejte žádné osoby.



Při převrácení výrobku hrozí nebezpečí úrazu.



Pokud žací ústrojí není připojeno, používejte velmi nízké otáčky.



Pokud je žací ústrojí připojeno, používejte pouze plné otáčky.



Pohyb dopředu.



Neutrál.



Pohyb dozadu.



Parkovací brzda.



Zatáhněte parkovací brzdu.



Uvolněte parkovací brzdu.



Tento výrobek vyhovuje příslušným směrnicím ES.



Tento výrobek vyhovuje platným předpisům Spojeného království.



Štítek s emisemi hluku do okolí podle směrnic a předpisů Evropské unie a Spojeného království a nařízení o regulaci hluku v australském Novém Jižním Walesu „Protection of the Environment Operations (Noise Control) Regulation 2017“. Garantovaná hladina akustického výkonu tohoto výrobku je uvedena v části *Technické údaje na strani 58* a na štítku.



Vždy používejte schválenou ochranu sluchu.



Vždy používejte bezpečnostní pás, když je ochranný rám ROPS nahoře.



ON

Aktivujte výrobek.



Vypněte motor.



Otáčky motoru – rychlé.



Otáčky motoru – pomalé.



Palivo.



Nože jsou zapojené.



Nože jsou odpojené.



Hladina oleje.



Skenovatelný kód



Označení týkající se ochrany životního prostředí. Výrobek ani obal výrobku nelze zlikvidovat jako domácí odpad. Odevzdejte jej ve stanici pro recyklaci elektrických a elektronických zařízení.



Nepoužívejte bezpečnostní pás, když je ochranný rám ROPS dole.



Povšimněte si: Další symboly/štítky na výrobku se týkají certifikačních požadavků pro některé komerční oblasti.

Typový štítek

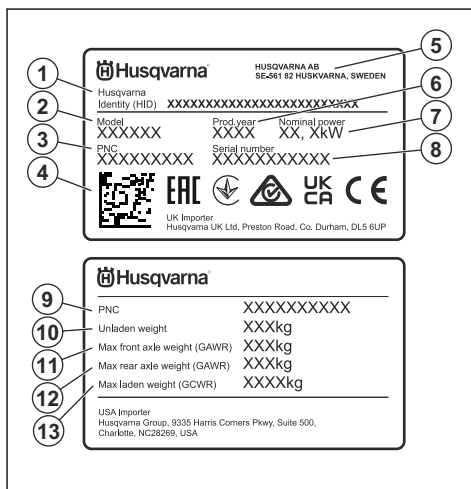

1. Identifikační údaje Husqvarna (HID) s objednacím číslem, výrobním závodem a linkou, datem, pořadovým číslem a kontrolním číslem
2. Název modelu
3. Objednací číslo (PNC)
4. Skenovatelný kód
5. Výrobce a adresa výrobce
6. Rok výroby
7. Jmenovitý výkon
8. Výrobní číslo s datem výroby, rokem, týdnem a pořadovým číslem
9. Objednací číslo (PNC)
10. Pohotovostní hmotnost
11. Maximální zatížení přední nápravy (GAWR)
12. Maximální zatížení zadní nápravy (GAWR)
13. Maximální celková hmotnost (GCWR)

Emise Euro V



VÝSTRAHA: Manipulace s motorem vede k zneplatnění typového schválení EU tohoto výrobku.

Poškození výrobku

Neneseme odpovědnost za poškození výrobku, pokud:

- byl výrobek nesprávně opraven.
- byl výrobek opraven pomocí součástí od jiného výrobce nebo součástí, které nejsou výrobcem schváleny.
- má výrobek příslušenství od jiného výrobce nebo příslušenství, které není výrobcem schváleno.
- výrobek nebyl opraven ve schváleném servisním středisku nebo schváleným odborníkem.

Bezpečnost

Definice týkající se bezpečnosti

Varování, upozornění a poznámky slouží jako upozornění na specifické důležité části návodu.



VÝSTRAHA: Používá se v případě nebezpečí úrazu nebo usmrcení obsluhy nebo okolních osob, pokud nejsou dodrženy pokyny uvedené v této příručce.



VAROVÁNÍ: Používá se v případě nebezpečí poškození výrobku, dalších materiálů či škod na majetku v blízkém okolí, pokud nejsou dodrženy pokyny uvedené v této příručce.

Povšimněte si: Používá se k poskytnutí dalších informací, které jsou nezbytné v dané situaci.

Obecné bezpečnostní pokyny



VÝSTRAHA: Tento výrobek může amputovat ruce a nohy a odmršťovat předměty. Nedodržení bezpečnostních pokynů může vést k vážnému zranění nebo usmrcení.



VÝSTRAHA: Nepokračujte v používání výrobku, pokud je poškozené řezací zařízení. Poškozené řezací zařízení může odmrstit předměty, kterou mohou způsobit vážné zranění nebo usmrcení. Poškozené nože ihned vyměňte.



VÝSTRAHA: Tento výrobek vytváří během provozu elektromagnetické pole. Toto pole může za určitých okolností narušovat funkci aktivních či pasivních implantovaných lékařských přístrojů. Za účelem snížení rizika možného zranění nebo smrtelného úrazu doporučujeme osobám s implantovanými lékařskými přístroji poradit se před použitím výrobku s lékařem

a s výrobcem implantovaného lékařského přístroje.



VÝSTRAHA: Před použitím výrobku si přečtěte následující varování.

- Buďte stále opatrní a používejte zdravý rozum. Vyhnete se všem situacím, o kterých se domníváte, že jsou nad vaše možnosti. Pokud si nejste jisti, jak provozovat tento výrobek po přečtení návodu k používání, obraťte se na odborníka.
- Před spuštěním výrobku je nutné, abyste si pozorně přečetli návod k používání a pokyny na výrobku a porozuměli všem uvedeným informacím.
- Naučte se bezpečně používat výrobek a jeho ovládací prvky a naučte se výrobek rychle vypnout.
- Naučte se identifikovat bezpečnostní štítky.
- Udržujte výrobek čistý, aby bylo zajištěno, že jsou značky a nálepky čitelné.
- Mějte na paměti, že obsluha je odpovědná za nehody a škody vzniklé jiným osobám nebo na jejich majetku.
- Nepřepravujte žádné osoby. Výrobek musí používat pouze jedna osoba.

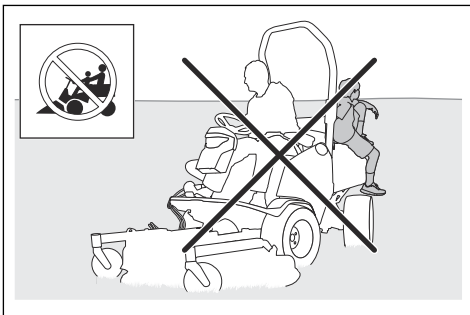

- Nenechávejte výrobek stát bez dozoru se spuštěným motorem. Před opuštěním výrobku vždy zastavte nože, použijte parkovací brzdou, vypněte motor a vytáhněte klíček zapalování.
- Výrobek používejte pouze za denního světla nebo za jiných dobrých světelných podmínek. Udržujte

výrobek v bezpečné vzdálenosti od děr a dalších terénních nerovností. Uvědomte si další možná rizika.

- Nepoužívejte výrobek za nepříznivého počasí (např. za mlhy, deště, ve vlhkém nebo mokřím prostředí, za silného větru, velmi nízkých teplot, bouřky atd.).
- Najděte si a označte velké kameny a další pevné předměty, abyste do nich nenarazili.
- Odstraňte z prostoru předměty, jako jsou kameny, hračky, dráty apod., které by mohly být zachyceny nebo odmrštěny noží.

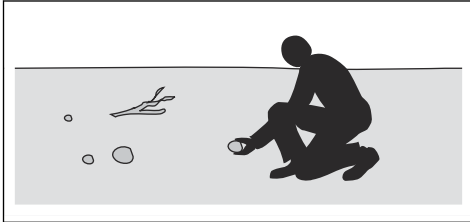

- Nenechte děti ani jiné osoby neoprávněné obsluhovat tento výrobek, aby jej používaly nebo na něm prováděly údržbu. Věk obsluhy může být upraven místními zákony.
- Zajistěte, aby se při spuštění motoru, zapínání pohonu nebo během jízdy nenacházel nikdo v blízkosti výrobku.
- Pokud sečete v blízkosti silnice nebo přejíždíte silnici, sledujte dopravní situaci.
- Nikdy výrobek nepoužívejte, když jste unaveni, pod vlivem alkoholu či jiných drog nebo když užíváte léky, které mohou negativně ovlivnit váš zrak, odhad, koordinaci nebo úsudek.
- Neměňte nastavení regulace otáček motoru.
- Vždy zaparkujte výrobek na rovině a vypněte motor.

Bezpečnostní pokyny ohledně dětí



VÝSTRAHA: Před použitím výrobku si přečtěte následující varování.

- Nebudete-li dbát na bezpečnost dětí v blízkosti výrobku, může dojít k vážným nehodám. Stroj a sečení trávy děti často přitahují. Je velmi pravděpodobné, že děti nezůstanou na místě, kde jste je naposledy viděli.
- Udržujte děti mimo prostor, který má být posečen. Zajistěte, aby na děti dohlížela dospělá osoba.
- Sledujte okolí a vypněte stroj, pokud děti vstoupí do pracovní oblasti. Velmi opatrně postupujte v blízkosti rohů, keřů, stromů nebo dalších objektů, které vám mohou bránit ve výhledu.
- Před sečením a během sečení při couvání se dívejte dozadu a dolů, aby bylo zajištěno, že nejsou v blízkosti výrobku malé děti.

- Nevozte děti na výrobku. Mohou spadnout a vážně se zranit nebo mohou bránit v bezpečném manévrování se strojem.
- Nenechte děti obsluhovat výrobek.

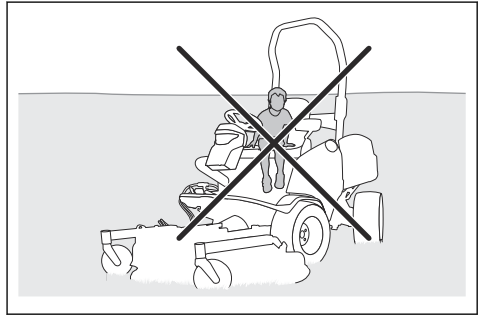

Bezpečnostní pokyny pro provoz



VÝSTRAHA: Nedotýkejte se motoru ani výfukového systému během nebo přímo po provozu. Motor a výfukový systém se během provozu značně zahřívají. Nebezpečí popálení, požáru a poškození majetku v blízkém okolí. Během provozu výrobku se držte dál od keřů a jiných objektů.



VÝSTRAHA: Před použitím výrobku si přečtěte následující varování.

- Před sečením a během sečení při couvání se dívejte za sebe a dolů. Dávejte pozor na velké i malé překážky.
- Před zatočením snižte rychlost.
- Před přejezdem ploch, které se nesekají, zastavte nože.



VAROVÁNÍ: Před použitím výrobku si přečtěte následující upozornění.

- Než začnete provozovat výrobek, odstraňte z přívodu studeného vzduchu k motoru trávu a nečistoty. Pokud je zablokovaný přívod studeného vzduchu, hrozí riziko poškození motoru.
- Okolo kamenů a jiných větších objektů se pohybujte opatrně a zajistěte, aby do nich nože nenarazily.
- Nejezděte s výrobkem přes předměty. Vypněte a zkontrolujte výrobek a žací ústrojí, pokud jste přejeli přes objekt nebo do něj narazili. V případě potřeby před opětovným spuštěním proveďte opravu.

Osobní ochranné prostředky



VÝSTRAHA: Před použitím výrobku si přečtěte následující varování.

- Při použití výrobku je nutné používat schválené osobní ochranné prostředky. Osobní ochranné prostředky nemohou zcela eliminovat nebezpečí úrazu, ale v případě nehody pomáhají snížit míru poranění. Požádejte prodejce, aby vám pomohl vybrat správné vybavení.
- Vždy používejte schválenou ochranu sluchu. Dlouhodobé vystavování působení hluku může vést k trvalému poškození sluchu.
- Používejte odolnou obuv s protiskluzovou podrážkou. Doporučujeme používat obuv s ocelovými špičkami. Nepoužívejte otevřenou obuv ani nepracujte naboso.

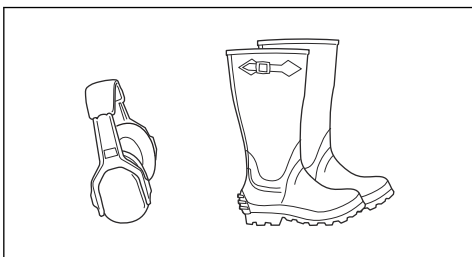

- Při určitých činnostech používejte ochranné rukavice, například při nasazování, prohlídce nebo čištění žacího ústrojí.
- Nenoste volné oblečení, šperky a další předměty, které by se mohly zachytit v pohybujících se dílech.
- Mějte poblíž lékárničku a hasicí přístroj.

Bezpečnostní zařízení na produktu



VÝSTRAHA: Před použitím výrobku si přečtěte následující varování.

- Nepoužívejte výrobek s poškozenými bezpečnostními zařízeními nebo se zařízeními, která nefungují správně. Pravidelně kontrolujte bezpečnostní zařízení. Pokud jsou bezpečnostní zařízení poškozená, obraťte se na servis Husqvarna.
- Neprovádějte úpravy na bezpečnostním zařízení. Nepoužívejte výrobek, pokud nejsou ochranné desky, ochranné kryty, bezpečnostní spínače nebo další ochranné prostředky připevněné nebo pokud jsou poškozené.

Ochranný rám při převrácení (ROPS)

ROPS je ochranný rám, který snižuje riziko úrazu při převrácení. Při provozu výrobku na svahu používejte ochranný rám ROPS a bezpečnostní pás.

Bezpečnostní pás

Bezpečnostní pás pomáhá zabránit zranění v případě nehody nebo převrácení. Bezpečnostní pás používejte, pouze když je ochranný rám ROPS vyklopený. Zkontrolujte, zda je bezpečnostní pás správně zapnutý a není poškozený.

Kontrola přítomnosti obsluhy (OPC)

Systém OPC se aktivuje, jakmile se obsluha zvedne ze sedadla. Na displeji se rozsvítí kontrolka OPC. Systém OPC aktivuje bezpečnostní obvod. Další informace jsou uvedeny v části *Kontrola provozních podmínek na strani 12*.

Kontrola klíčku zapalování

- Klíček zapalování zkontrolujete spuštěním a vypnutím motoru. Viz část *Nastartování motoru na strani 23* a *Vypnutí motoru na strani 26*.
- Zkontrolujte, zda se motor spustí, když otočíte klíčkem zapalování do startovací polohy.
- Zkontrolujte, zda se motor okamžitě zastaví, když otočíte klíčkem zapalování do polohy zastavení.

Kontrola provozních podmínek

Řádné provozní podmínka jsou následující:

- Motor lze nastartovat pouze tehdy, když je pohon nožů odpojený.
- Motor je možné spustit pouze s aktivovanou parkovací brzdou.
- Pohon nožů může pracovat pouze tehdy, když obsluha sedí na sedadle.

Kontrolujte provozní podmínky každý den.

1. Pokuste se spustit motor se zapnutým pohonem nožů. Při řádných provozních podmínkách motor nenastartuje.
2. Pokuste se spustit motor bez aktivované parkovací brzdy. Při řádných provozních podmínkách motor nenastartuje.
3. Nastartujte motor, zapněte pohon nožů a vstaňte ze sedadla. Při řádných provozních podmínkách se nože žacího ústrojí zastaví.

Kontrola pedálu pro jízdu vpřed a pedálu pro jízdu vzad

1. Nastartujte výrobek.
2. Zajistěte, aby pedály pro jízdu vpřed a vzad nebyly zablokované a bylo možné je volně ovládat.
3. Chcete-li se rozjet dopředu, opatrně sešlápněte pedál pro jízdu vpřed.
4. Brzdění se provádí uvolněním pedálu pro jízdu vpřed. Zkontrolujte, zda se při uvolnění pedálu pro jízdu vpřed aktivuje brzda.
5. Stejný postup proveďte u pedálu pro jízdu vzad.

Povšimněte si: Výrobek je vybaven brzdou, která se aktivuje při uvolnění pedálů. Chcete-li rychlost snížit rychleji, sešlápněte druhý pedál.

- Ujistěte se, že se výrobek nepohybuje, když nejsou sešlápnuty pedály pro jízdu vpřed a vzad.

Parkovací brzda



VÝSTRAHA: Pokud parkovací brzda nefunguje, výrobek se může uvést do pohybu a způsobit zranění nebo jiné škody. Zajistěte pravidelnou kontrolu a seřízení parkovací brzdy.

Další informace jsou uvedeny v části *Kontrola parkovací brzdy na strani 34.*

Tlumič výfuku

Tlumič výfuku je určen k omezení úrovně hluku na minimum a k usměrnění výfukových plynů směrem od obsluhy.

Nepoužívejte výrobek bez tlumiče výfuku nebo s poškozeným tlumičem. Poškozený tlumič zvyšuje úroveň hluku a nebezpečí požáru.



VÝSTRAHA: Tlumič výfuku je během provozu a po použití velmi horký, i když motor pracuje na volnoběžné otáčky. Aby se zabránilo požáru, dbejte zvýšené opatrnosti v blízkosti hořlavých materiálů a plynů.

Kontrola tlumiče výfuku

- Pravidelně kontrolujte tlumič výfuku, aby bylo zajištěno, že je řádně upevněný a že není poškozený.

Ochranné kryty

Chybějící nebo poškozené ochranné kryty zvyšují nebezpečí poranění od pohybujících se dílů a horkých povrchů. Než začnete používat výrobek, zkontrolujte ochranné kryty. Ochranné kryty musí být správně upevněné a nesmí mít praskliny či jiná poškození. Vyměňte vadné kryty.

Sečení trávy na svazích



VÝSTRAHA: Před použitím výrobku si přečtěte následující varování.

- Při sečení trávy na svazích se zvyšuje riziko, že nebudete mít výrobek pod kontrolou a že se převrátí. Může dojít k zranění nebo smrti. Na svazích je nezbytné sekat trávu opatrně. Pokud nelze do svahu couvat nebo pokud se na něm necítíte jistě, nesekejte na něm.
- Odstraňte kameny, větve a jiné překážky.

- Sekejte po spádnici, nikoli po vrstevnici.
- Nesekejte směrem ze svahu se zdviženým žacím ústrojím.
- Nepoužívejte výrobek na svahu se sklonem větším než 10°.

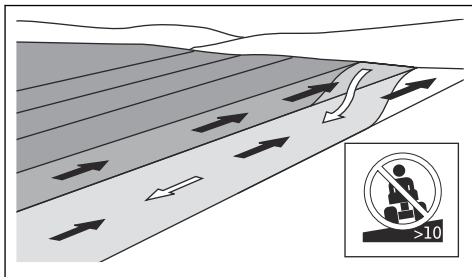

- Na svahu nestartujte ani nezastavujte.
- Na svazích se pohybujte pomalu.
- Neprovádějte náhlé změny v rychlosti a směru.
- Nezatáčejte více, než je nezbytné. Při sjíždění svahu zatáčejte pomalu a plynule. Pohybujte se malou rychlostí. Otáčejte kola opatrně.
- Sledujte terén a nepřejíždějte vyjeté koleje, díry a vyvýšeniny. Na nerovném terénu hrozí větší nebezpečí převrácení výrobku. Vysoká tráva může překážky skrýt.
- Nesekejte trávu v blízkosti okrajů, děr a příkrých břehů. Výrobek se může náhle převrátit, pokud se kola pohybují na okraji prudkého svahu nebo jámy nebo pokud kola ztratí kontakt se zemí. Pokud výrobek spadne do vody, hrozí nebezpečí utonutí.

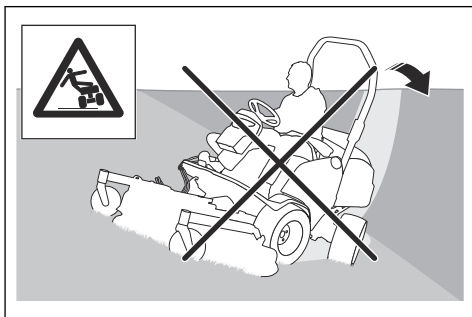

- Nesečte mokrou trávu. Je kluzká a pneumatiky mohou ztratit přilnavost a výrobek může dostat smyk.
- Nepokládejte nohu na zem při pokusu udržet výrobek více stabilní.
- Pokud je připojeno příslušenství nebo jiné předměty, které mohou zhoršit stabilitu výrobku, jezděte opatrně.
- Chcete-li, aby byl produkt stabilnější, připevněte vyvažovací závaží nebo protizávaží. Další informace získáte u svého prodejce. Na P 525DX použijte

protizávaží, protože vyvažovací závaží nelze na produkty AWD použít.

Bezpečnost při manipulaci s palivem



VÝSTRAHA: Při manipulaci s palivem dbejte zvýšené opatrnosti. Je velmi hořlavé a může způsobit zranění a škody na majetku.



VÝSTRAHA: Před použitím výrobku si přečtěte následující varování.

- Palivovou nádrž nedoplňujte v uzavřených prostorech.
- Motorová nafta a její výpary jsou jedovaté a velmi hořlavé. Při manipulaci s naftou zamezte zranění a požáru.
- Při spuštění motoru neotvírejte víčko palivové nádrže a nedoplňujte palivovou nádrž.
- Před doplňováním paliva nechte motor vychladnout.
- Při manipulaci s palivem nekuřte.
- Nedoplňujte palivo v blízkosti jisker a otevřeného ohně.
- Pokud je palivový systém netěsný, nestartujte motor, dokud nebudou netěsnosti opraveny.
- Nedoplňujte palivo nad doporučenou hladinu paliva. Teplo z motoru a slunce podporují expanzi paliva a palivo může přetéci, pokud je nádrž příliš naplněná.
- Nedoplňujte nadměrné množství. Pokud vylijete palivo na výrobek, utřete jej a počkejte až se vypaří; teprve poté stroj nastartujte. Pokud si potřísníte oblečení, převlékněte se.
- Palivo skladujte pouze ve schválených nádobách.
- Skladujte výrobek a palivo takovým způsobem, aby bylo eliminováno nebezpečí úniku paliva nebo výparů, které mohou způsobit škody.
- Palivo vypouštějte venku do schváleného kanystru v dostatečné vzdálenosti od otevřeného ohně.

Bezpečnostní pokyny týkající se baterií



VÝSTRAHA: Poškozená baterie může způsobit výbuch a zranění. Pokud je baterie deformovaná nebo poškozená, obraťte se na schválený servis Husqvarna.



VÝSTRAHA: Před použitím výrobku si přečtěte následující varování.

- V blízkosti baterií používejte ochranné brýle.
- V blízkosti baterie nenoste hodinky, šperky ani jiné kovové předměty.
- Uchovávejte baterii mimo dosah dětí.

- Baterii nabíjejte v prostoru s dobrým prouděním vzduchu.
- Při nabíjení baterie zajistěte, aby nebyly hořlavé materiály blíže než 1 m.
- Použijte baterie zlikvidujte řádným způsobem. Viz *Likvidace na strani 57*.
- Z baterie mohou vycházet výbušné plyny. V blízkosti baterie nekuřte. Udržujte baterii v bezpečné vzdálenosti od otevřeného ohně a jisker.

Bezpečnost při přepravě

- Při přepravě výrobku používejte schválené přepravní vozidlo.
- Výrobek je těžký a může způsobit zranění rozdrčením částí těla. Při nakládání a vykládání výrobku na vozidlo nebo přívěs dbejte zvýšené opatrnosti.
- Přeprava výrobku může být omezena národními nebo místními předpisy trhu.
- Za bezpečné upevnění výrobku během přepravy zodpovídá obsluha přepravního vozidla. Viz část *Bezpečné upevnění výrobku na přívěs před přepravou na strani 55*.

Bezpečnostní pokyny pro údržbu



VÝSTRAHA: Výrobek je těžký a může způsobit úraz nebo poškodit majetek nebo blízké okolí. Neprovádějte údržbu na motoru nebo žacíím ústrojí, pokud nejsou splněny následující podmínky:

- Motor je vypnutý.
- Výrobek je zaparkován na rovné ploše.
- Je aktivovaná parkovací brzda.
- Je vytažený klíček zapalování.
- Je odpojené žací ústrojí.
- Hlavní spínač je v poloze vypnuto. Další informace jsou uvedeny v části *Nastartování motoru na strani 23*.



VÝSTRAHA: Výfukové plyny obsahují oxid uhelnatý, jedovatý a velmi nebezpečný plyn bez zápachu. Nenechávejte výrobek spuštěný v uzavřených prostorech nebo prostorech s nedostatečným prouděním vzduchu.



VÝSTRAHA: Před použitím výrobku si přečtěte následující varování.

- Pro zajištění nejlepšího výkonu a bezpečnosti pravidelně provádějte údržbu výrobku podle plánu údržby. Další informace naleznete v části .
- Elektrické součásti mohou způsobit úraz elektrickým proudem. Při spuštění motoru se nedotýkejte

kabelů. Neprovádějte zkoušku systému zapalování pomocí prstů.

- Nestartujte motor s demontovanými ochrannými kryty. Pohybující se nebo horké díly mohou způsobit velmi nebezpečné poranění.
- Před prováděním údržby poblíž motoru nechte výrobek vychladnout.
- Nože jsou ostré a mohou způsobit řezná zranění. Před manipulací s noži je omotejte ochranným materiálem nebo použijte ochranné rukavice.
- Při čištění vždy uveďte žací ústrojí do servisní polohy. Neparkujte výrobek poblíž okraje příkopu nebo svahu, abyste získali přístup k žacímu ústrojí.



VAROVÁNÍ: Před použitím výrobku si přečtěte následující upozornění.

- Neprotáčejte motor, pokud je vyjmutá zapalovací svíčka nebo odpojený kabel zapalování.
- Zkontrolujte, zda jsou všechny matice a šrouby řádně utažené a zda je vybavení v dobrém stavu.
- Neměňte nastavení omezovačů. V případě příliš vysokých otáček motoru může dojít k poškození součástí výrobku. Informace o nejvyšších povolených otáčkách motoru naleznete v části *Technické údaje na strani 58*.
- Výrobek byl schválen pouze se zařízeními, která dodal nebo doporučil výrobce.

Montáž

Montáž žacího ústrojí Combi 132, Combi 155

Povšimněte si: Před montáží žacího ústrojí zkontrolujte, zda jsou žací ústrojí a výrobek na vodorovném povrchu.

1. Přesunutím zvedací páky do polohy (B) spusťte zvedací ramena.

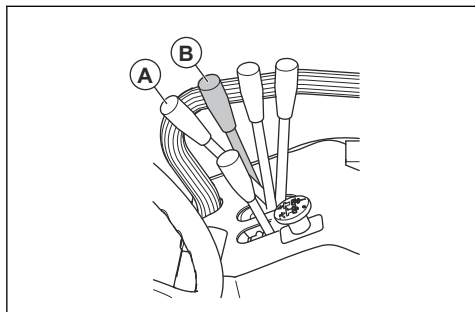

VÝSTRAHA: Nenastavujte zvedací páku do sekací polohy (A). Síla působící na zvedací pružinu může způsobit vážné zranění.

2. Před žacím ústrojím použijte výrobek velmi obezřetně.
3. Umístěte zvedací ramena do spoje žacího ústrojí.
4. Zatáhněte parkovací brzdu.
5. Vypněte motor.

6. Namontujte šrouby (C) a upevněte kolíky (D) na zvedací ramena.

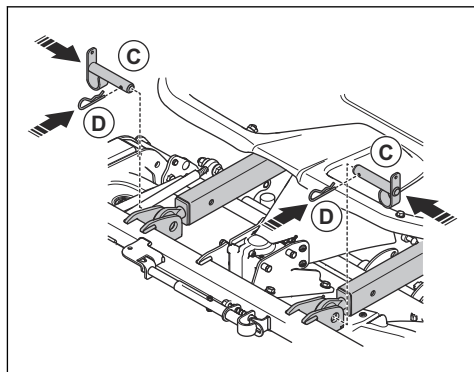

7. Vyšroubujte 2 šrouby a sejměte servisní poklop.

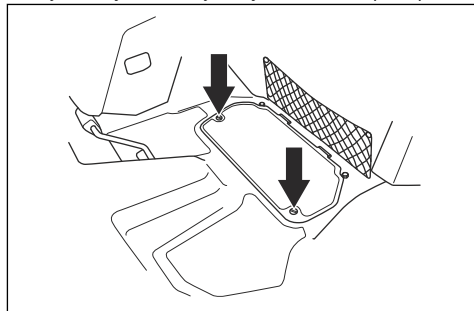

8. Vytáhněte spojku hnací hřídele dozadu a připevněte hnací hřídel k PTO.

Povšimněte si: Zkontrolujte, zda šipka na symbolu ukazuje k výrobku.

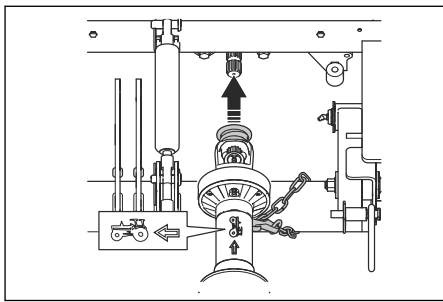

9. Veďte zadní zajišťovací řetěz okolo zvedacího nosníku.
10. Připevněte zajišťovací řetěz k hnací hřídeli.
11. Vytáhněte spojku hnacího hřídele dozadu a připevněte hnací hřídel k hřídeli úhlové převodovky žacího hřídele.

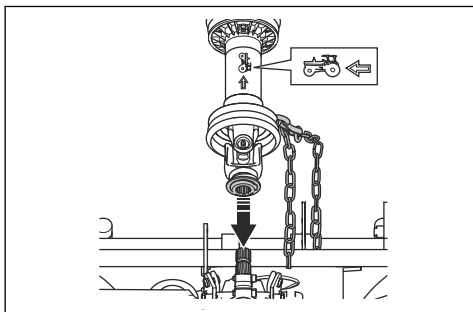

12. Odklopte pryžové pouzdro nad kloubem hřídele.
13. Veďte přední zajišťovací řetěz okolo trubky.
14. Připevněte zajišťovací řetěz k hnací hřídeli.
15. Připevněte servisní poklop a dotáhněte šrouby.
16. Nastartujte motor.
17. Žací ústrojí zvednete posunutím zvedací páky dozadu. Zvedejte do bodu, kdy se otočná kolečka žacího ústrojí nedotýkají země.
18. Vypněte motor.
19. Vytáhněte pružinu (E) a připevněte zvedací oka k žacímu ústrojí (F).

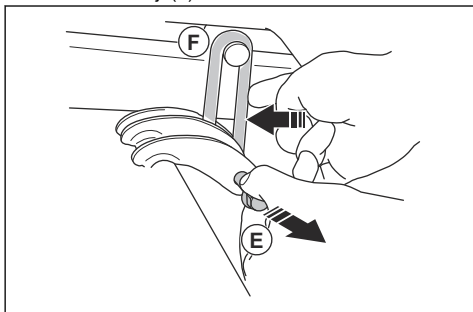

20. Proveďte kontrolu rovnoběžnosti žacího ústrojí. Další informace jsou uvedeny v části *Kontrola rovnoběžnosti žacího ústrojí na strani 34.*

Montáž žacího ústrojí Combi 132 X, Combi 155 X

1. Namontujte žací ústrojí. Další informace jsou uvedeny v části *Montáž žacího ústrojí Combi 132, Combi 155 na strani 15.*
2. Protáhněte hydraulické hadice ze žacího ústrojí skrze očko.

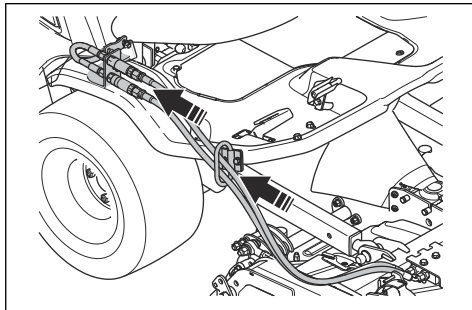

3. Připojte hydraulické hadice ke spojce na výrobku. Příruba a zářez musí být správně zarovnaný.

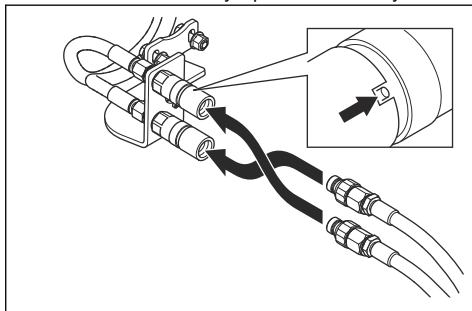

Povšimněte si: Poloha hydraulických hadic ovládá provozní funkci páky pro nastavení výšky sečení. Chcete-li změnit provozní funkci páky pro nastavení výšky sečení, změňte polohu hydraulických hadic.

Demontáž žacího ústrojí

1. Zaparkujte výrobek na rovné ploše.
2. Vypněte motor.
3. Dvakrát až třikrát přesuňte páku pro nastavení výšky sečení dopředu a dozadu, aby se uvolnil zbývající tlak.
4. U modelů Combi 132 X a Combi 155 X uvolněte spojku a odpojte hydraulické hadice.
5. Zatáhněte parkovací brzdou.

6. Žací ústrojí spustíte dolů posunutím zvedací páky dopředu. Zastavte, než se otočná kolečka dotknou země.
7. Umístěte pružinu (A) a vyjměte zvedací oka (B).

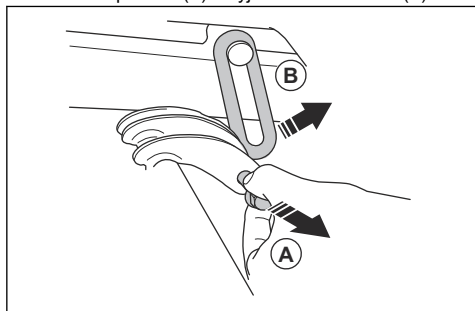

8. Nastartujte motor.
9. Přesunutím zvedací páky do polohy (C) spustíte zvedací ramena.

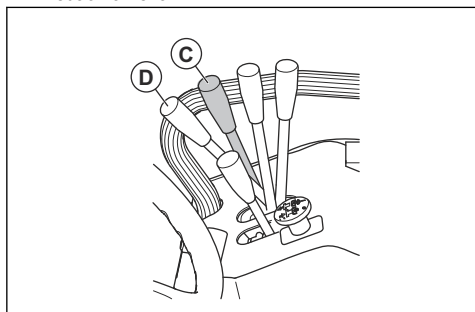

VÝSTRAHA: Nenastavujte zvedací páku do sekací polohy (D). Hydraulická síla může způsobit vážné zranění.

10. Vypněte motor.
11. Vyšroubujte 2 šrouby a sejměte servisní poklop.

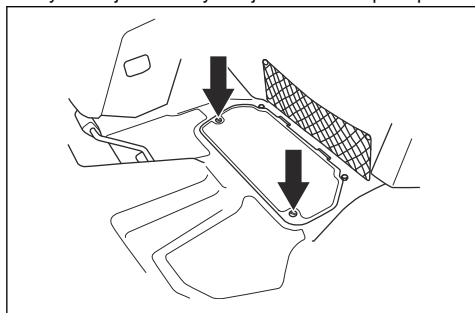

12. Zvedněte pryžové pouzdro z kloubu hřídele.
13. Zatáhněte dozadu spojku hnacího hřídele a demontujte hnací hřídel z hřídele úhlové převodovky žacího ústrojí a z hřídele PTO.

14. Odmontujte zajišťovací řetězy.
15. Vyměňte kolíky (E) a šrouby (F) ze zvedacích ramen.

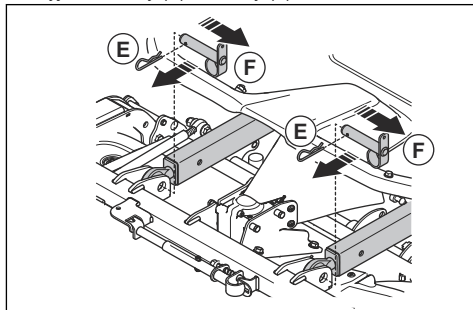

Demontáž a montáž kabiny

1. Demontujte dveře kabiny. Další informace jsou uvedeny v části *Demontáž a montáž dveří na strani 19*.
2. Demontujte nouzové dveře. Další informace jsou uvedeny v části *Demontáž a montáž nouzových dveří na strani 19*.
3. Sundejte gumové pásky a otevřete kryt motoru.
4. Odpojte akumulátor.

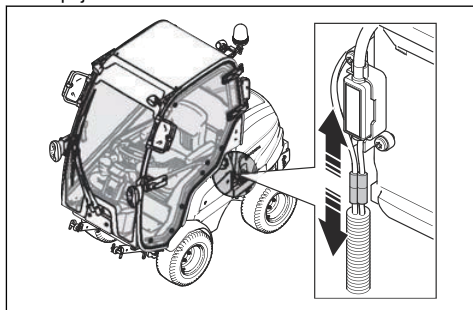

5. Demontujte servisní víko. Další informace jsou uvedeny v části *Demontáž servisního víka na strani 31*.
6. Demontujte kryt pojistkové skříňky. Další informace jsou uvedeny v části *Demontáž krytu řídicí jednotky na strani 31*.

7. Odpojte kabel ovládání kabiny. Kabel má černou zástrčku.

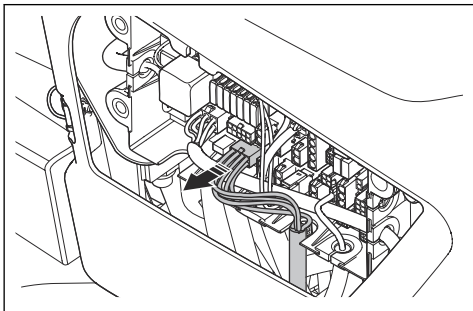

8. Umístěte pryžovou průchodku do prázdné drážky.

9. Odpojte 2 konektory od spínače světlometů.

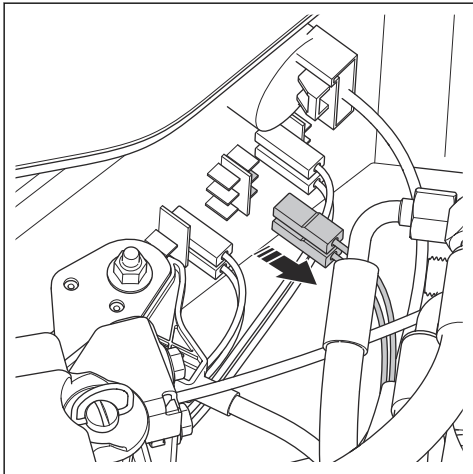

10. Demontujte kabelové přemostění z konektoru a namontujte konektor na spínač světlometů.

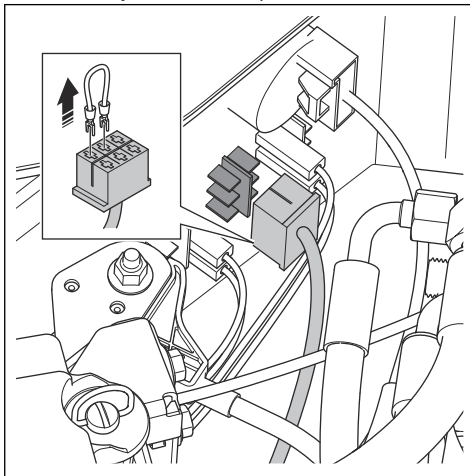

11. Zapněte a vypněte spínač světlometů a ověřte, zda světlometry fungují správně.

12. Vložte hadřík pod hadice pro vyhřívání kabiny.

Povšimněte si: Před odpojením hadic zkontrolujte, zda je vytápění kabiny vypnuté, aby nedošlo k úniku chladicí kapaliny.

13. Odpojte hadice pro vyhřívání kabiny.

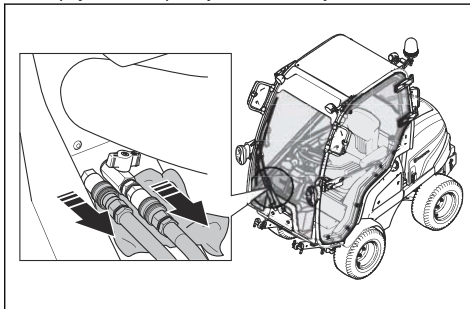

14. Vyšroubujte 2 šrouby a 2 podložky za sedadlem (A).

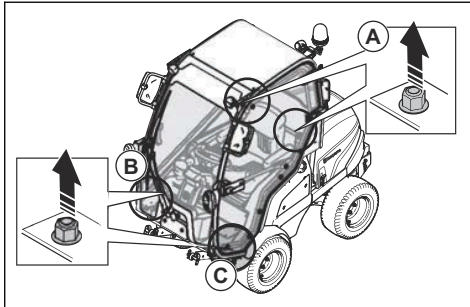

15. Vyšroubujte šroub a podložku za hadicemi pro vyhřívání kabiny (B).
16. Odmontujte šroub s podložkou v přední části dveří (C).
17. Sklopte sedadlo dopředu.
18. Vedte 2 popruhy skrze dveře a nouzový východ.

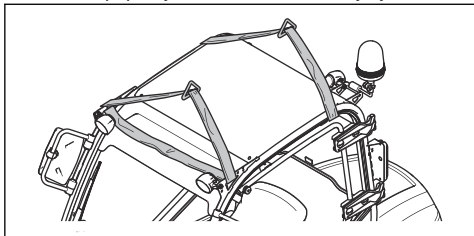

19. Udělejte 2 otáčky popruhů skrze kabínu.
20. Připevňte popruhy do zvedacích ok kabiny.

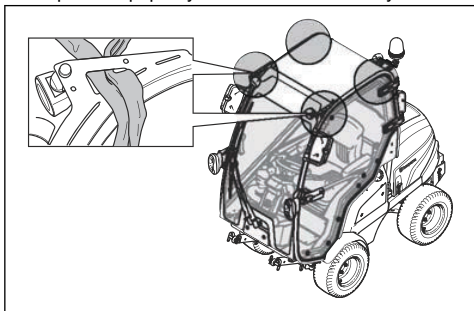

21. Opatrně zvedněte kabínu za popruhy pomocí zvedacího zařízení.
22. Zvedněte kabínu 10 cm nad výrobek.



VAROVÁNÍ: Zkontrolujte, zda je kabína zvednutá nad šrouby.

23. Opatrně posuňte kabínu dopředu.
24. Umístěte kabínu na podpěru kabiny. Viz část *Skladování kabiny na strani 57*



VÝSTRAHA: Po demontáži kabiny musí být instalován ochranný rám ROPS. Další informace jsou uvedeny v části *Vyklopení a sklopení ochranného rámu proti převrácení (ROPS) na strani 19.*

25. Montáž proveďte v opačném pořadí.

Demontáž a montáž dveří

1. Otevřete dveře pod úhlem 90 stupňů.
2. Vytáhněte plynovou pružinu a povolte kulový kloub.
3. Zvedněte dveře a vyjměte je.
4. Montáž proveďte v opačném pořadí.

Demontáž a montáž nouzových dveří

1. Otevřete rukojeť s uzávěrem na nouzových dveřích.
2. Vyjměte čep závěsu.
3. Otevřete dveře pod úhlem 90 stupňů.
4. Zvedněte nouzové dveře a vyjměte je.
5. Montáž proveďte v opačném pořadí.

Vyklopení a sklopení ochranného rámu proti převrácení (ROPS)

- Chcete-li rám ROPS sklopit, demontujte 2 šrouby a sklopte rám dozadu. Vyklopení rámu ROPS proveďte opačným postupem.

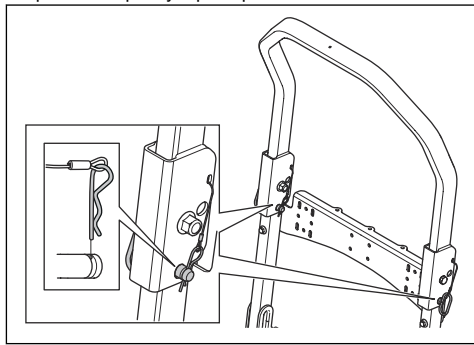

VÝSTRAHA: Dodržujte bezpečnostní pokyny určené pro rám ROPS a bezpečnostní pás.

- Nepoužívejte bezpečnostní pás, když je ochranný rám ROPS sklopený.

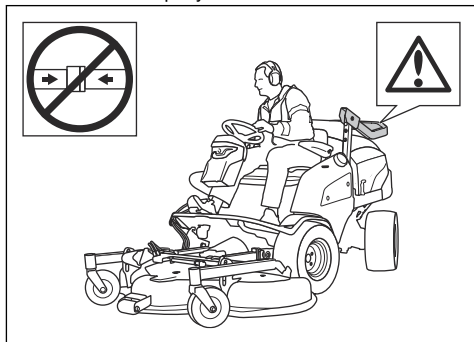

- Vždy používejte bezpečnostní pás, když je ochranný rám ROPS vyklopený.

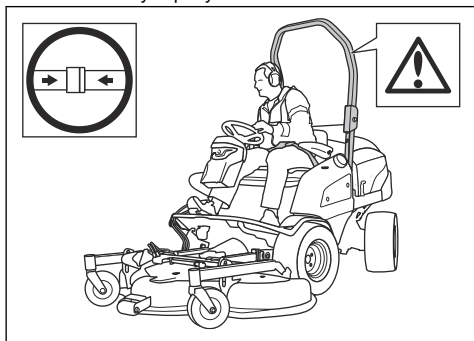

- Zkontrolujte, zda je rám ROPS správně zajištěn a nevykazuje poškození.

Provoz

Úvod



VÝSTRAHA: Před používáním produktu je třeba, abyste si přečetli a porozuměli kapitole o bezpečnosti.

Doplňování paliva



VÝSTRAHA: Nafta je vysoce hořlavá. Palivo doplňujte opatrně ve venkovním prostoru. Další informace jsou uvedeny v části *Bezpečnost při manipulaci s palivem na strani 14.*



VÝSTRAHA: Nepoužívejte palivovou nádrž jako podpěru.



VAROVÁNÍ: Používání nesprávného typu paliva může vést k poškození motoru.

- Aby motorová nafta vyhovovala emisním předpisům, musí splňovat normu EN590 nebo ASTM D975 a mít obsah síry nižší než 500 ppm nebo 0,05 % hmotnosti. Další informace o kvalitě paliva naleznete v návodu k používání od společnosti Kubota.
- Používejte motorovou naftu s minimálním cetanovým číslem 45. Nepoužívejte motorovou naftu se směsí RME, která obsahuje více než 5 % paliva na bázi minerálních olejů.

Povšimněte si: Je-li teplota nižší než 0 °C (+ 32 °F), je nutné použít palivo pro chladné počasí. Další informace získáte u svého servisního prodejce Husqvarna.

- Před každým použitím zkontrolujte hladinu paliva a v případě potřeby ji doplňte.
- Nedoplňujte palivo nad značku maximální hladiny na palivové nádrži.

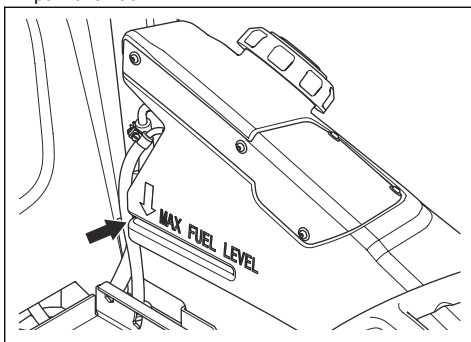

Seřízení sedadla (P 520DX, P 525DX)



VÝSTRAHA: Neupravujte nastavení sedadla během obsluhy výrobku.

1. Chcete-li nastavit odpružení sedadla, otočte páku (A). Vytažením páky nahoru zvýšíte odpružení a zatažením páky dolů snížíte odpružení.

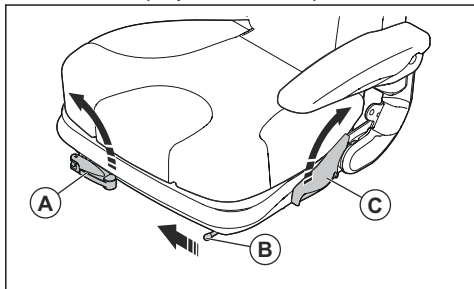

2. Chcete-li nastavit polohu sedadla dopředu nebo dozadu, zatáhněte za páku (B) ve směru ke středu sedadla. Nastavte sedadlo do správné polohy.
3. Chcete-li nastavit opěradlo, zatáhněte za páku (C) na levé straně sedadla. Nastavte opěradlo do správné polohy.

2. Chcete-li nastavit odpružení sedadla, posuňte páku (C) doleva. Vytažením páky nahoru zvýšíte odpružení a zatažením páky dolů snížíte odpružení (D).

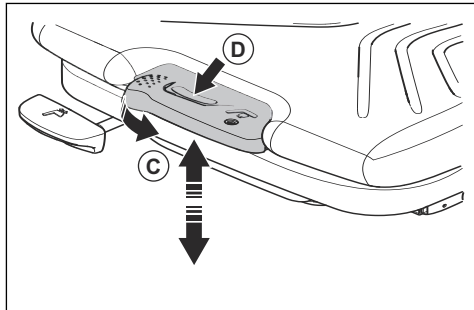

3. Chcete-li nastavit opěradlo, zatáhněte za páku (E) na levé straně sedadla. Nastavte opěradlo do správné polohy.

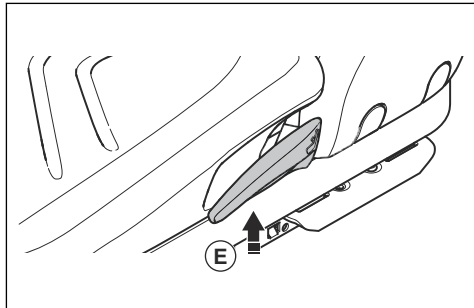

Nastavení sedadla (příslušenství pro model P 520DX, P 525DX)



VÝSTRAHA: Neupravujte nastavení sedadla během obsluhy výrobku.

1. Chcete-li nastavit polohu sedadla dopředu nebo dozadu, vytáhněte páku (A) pod předním okrajem sedadla. Nastavte sedadlo (B) do správné polohy.

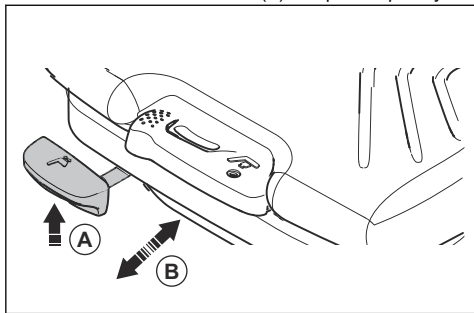

4. Chcete-li nastavit bederní opěrku, zatačte páku (F) na levou stranu opěradla. Větší oporu nastavíte otočením páky proti směru hodinových ručiček.

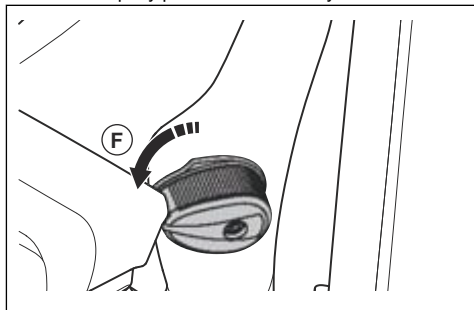

Vypínače pro bezpečnostní signály – P 525DX Cabin

Vypínače pro bezpečnostní signály naleznete na panelu nalevo od volantu.

- Klakson (A)
- Parkovací světlo (B)
- Tlumená světla (C)

- Směrové světlo (D)
- Výstražná světla (E)

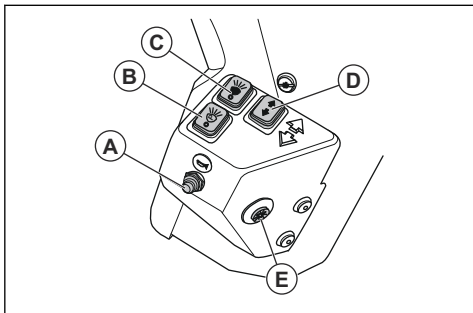

Sklopení sedadla dopředu (P 520DX, P 525DX)

- Vytáhněte zajišťovací páčku nahoru a sklopte sedadlo dopředu.

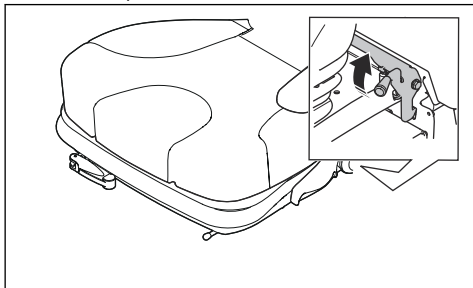

Sklopení sedadla dopředu (P 525DX Cabin)

1. Demontujte 2 knoflíky a 2 podložky.

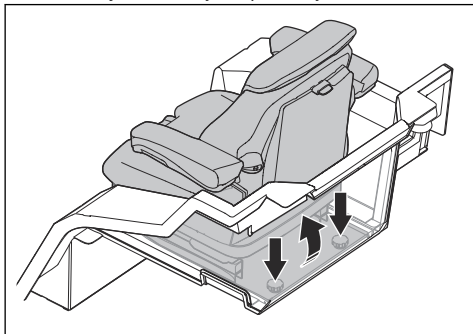

2. Sklopte sedadlo dopředu.

Zvedání žacího ústrojí

1. Zatlacením tlačítka PTO vypněte pohon žacího ústrojí.

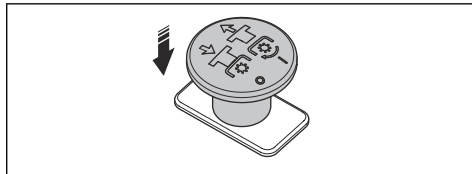

2. Posunutím zvedací páky do přepravní polohy zvedněte žací ústrojí.

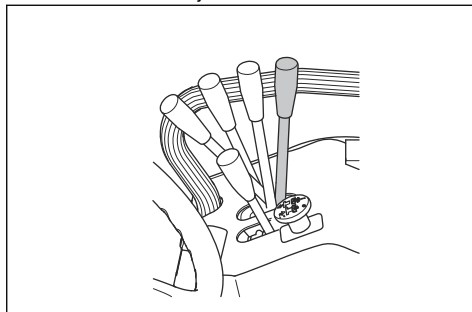

Povšimněte si: Žací ústrojí lze mírně zvednout i když je pohon nožů aktivní. Tuto funkci můžete použít na velmi vysoké trávě nebo nerovném povrchu.



VÝSTRAHA: Zvedání žacího ústrojí se zapnutým pohonem může způsobit odmrštění předmětů a vážný nebo smrtelný úraz.

Spuštění žacího ústrojí do sekací polohy

1. Posunutím zvedací páky hydraulického zdvihu dopředu spustíte žací ústrojí do sekací polohy (A)

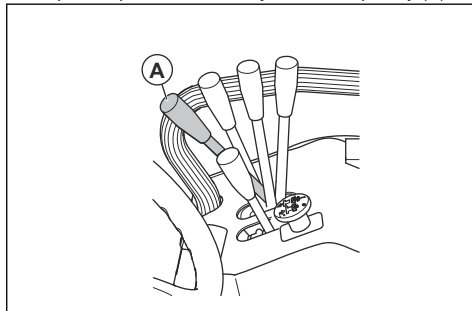

2. Vytažením tlačítka PTO zapnete pohon nožů žacího ústrojí.

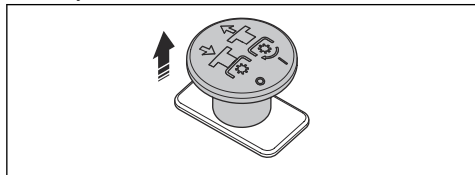

Nastartování motoru

1. Stiskněte a otočte hlavní spínač do polohy ON (Zapnuto).

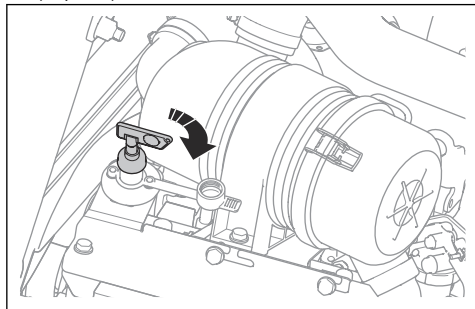

2. Zatáhněte parkovací brzdou.
3. Zatlačením tlačítka PTO vypněte provoz žacího ústrojí.

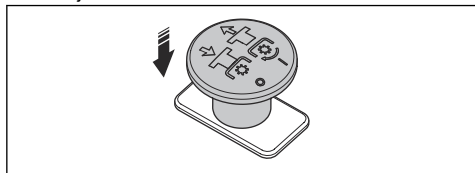

4. Přesuňte ovládání plynu do střední polohy.

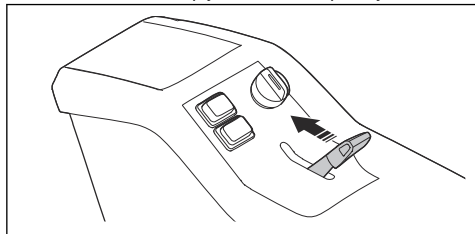

5. Klíč zapalování otočte do polohy ON (Zapnuto). Počkejte, až se rozsvítí kontrolky na displeji.
6. Otočte klíčkem zapalování do polohy šipky. Držte jej v této poloze, dokud motor nenastartuje.

7. Po spuštění motoru ihned uvolněte klíček zapalování do polohy ON (Zapnuto), aby nedošlo k poškození startéru.

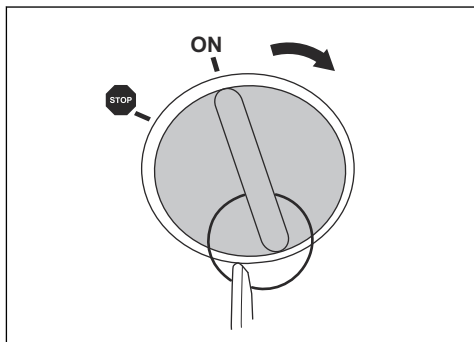

VAROVÁNÍ: Nezapínejte startér na déle než 6 sekund. Pokud motor nespustí, před dalším pokusem počkejte 15 sekund.

8. Nechte motor běžet na ½ plynu 3 až 5 minut, než jej začnete více zatěžovat.
9. Posuňte ovládání plynu do polohy plného plynu.



VAROVÁNÍ: Zapojení nožů způsobuje nápor na hnací řemen a spojku. Nepoužívejte plný plyn, dokud není žací ústrojí spuštěno do sekací polohy.

Obsluha výrobku

1. Nastartujte motor.
2. Uvolnění parkovací brzdy.

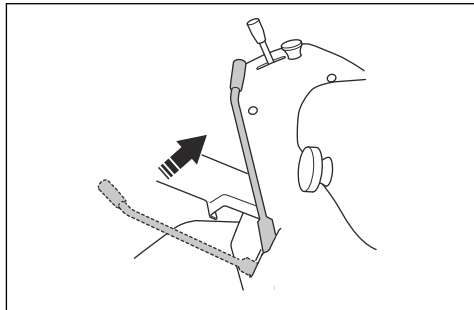

3. Opatrně sešlápněte jeden z pedálů. Rychlost se zvyšuje s tím, do jaké míry pedál sešlápnete. Použijte pedál (A) k pohybu vpřed a pedál (B) k pohybu vzad.

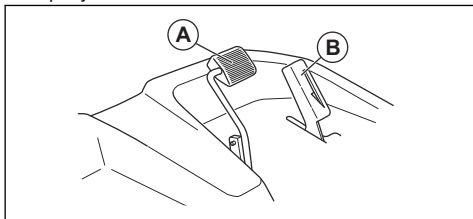

4. Uvolněním pedálu zabrzdíte. Pokud chcete brzdit intenzivně, sešlápněte druhý pedál.
5. Vytažením tlačítka PTO zapnete provoz nožů na žacím ústrojí.

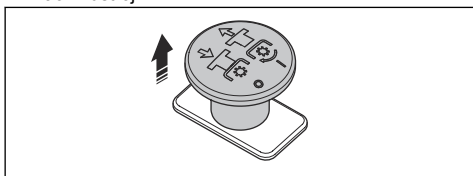

Nastavení poloh pedálu pro jízdu vpřed (P 525DX, P525DX Cabin)

Pedál pro jízdu vpřed lze nastavit na přepravní rychlost nebo pracovní rychlost pomocí zajišťovací páčky.

1. Přesunutím zajišťovací páčky z polohy (A) do polohy (B) nastavíte pedál na pracovní rychlost.

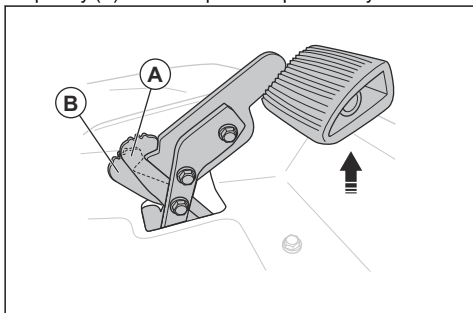

2. Zvedněte pedál, dokud se zajišťovací páčka nepřesune do polohy (A), aby se pedál nastavil na přepravní rychlost.

Nastavení tlaku hydraulických zvedacích ramen na zem

Hydraulická zvedací ramena jsou vybavena zvedací pružinou, která pomáhá zvýšit nebo snížit tlak na zem z otočného kolečka na žacím ústrojí.

1. Sejměte žací ústrojí. Další informace jsou uvedeny v části *Demontáž žacího ústrojí na straně 16*.

2. Zatáhněte parkovací brzdou.
3. Posunutím páky hydraulických zvedacích ramen dozadu zcela zvedněte hydraulická zvedací ramena.
4. Otočte klíčkem zapalování do polohy STOP.
5. Chcete-li zvýšit nebo snížit tlak na zem, vyjměte čep a šroub a přesuňte zvedací pružinu do požadované polohy.

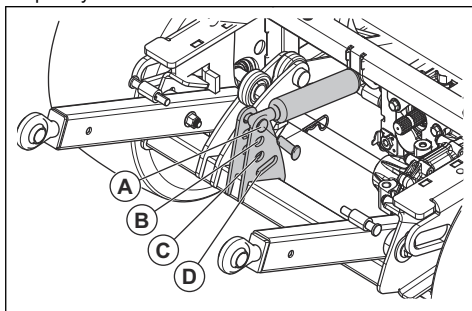

- a) Pro nejnižší tlak na půdu použijte polohu (A). Poloha (A) se používá například v případě, že je k výrobku připojena žací ústrojí.
- b) Pro zvýšení tlaku na půdu použijte polohu (B) nebo (C).
- c) Poloha (D) slouží k odpojení zvedací pružiny. Poloha (D) se používá například v případě, že je k výrobku připojena sněžová radlice.

Nastavení výšky sečení Combi 132, Combi 155

1. Zaparkujte výrobek na rovné ploše.
2. Zatáhněte parkovací brzdou.
3. Posunutím páky hydraulických zvedacích ramen dozadu zcela zvedněte žací ústrojí.
4. Otočte klíčkem zapalování do polohy STOP.
5. Vyšroubujte knoflík mechanismu nastavení výšky sečení na straně žacího ústrojí.

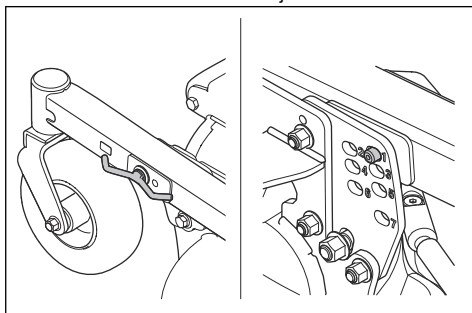

6. Umístěte knoflík mechanismu nastavení výšky sečení do 1 z otvorů na nastavovací desce.

Povšimněte si: Výška sečení je znázorněna pomocí čísel 1 až 7. Viz níže uvedená tabulka.

Číslo	Výška sečení, mm/palce
1	30/1,2
2	40/1,6
3	52/2
4	64/2,5
5	76/2,3
6	93/3,7
7	112/4,4

- Dotáhněte knoflík mechanismu nastavení výšky sečení.
- Proveďte výše uvedené kroky na druhé straně žacího ústrojí.
- Odmontujte pojistný čep na páce nastavení výšky sečení v levém horním rohu žacího ústrojí.

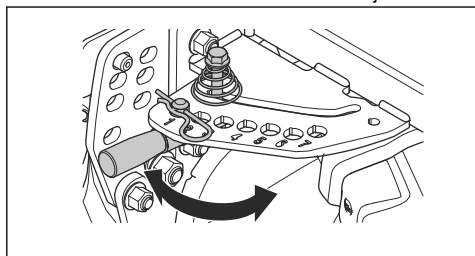

- Zatlačte páku nastavení výšky sečení dolů a vytáhněte páku vodorovně.
- Umístěte páku do otvoru se stejným číslem, jako je na nastavovací desce.

Povšimněte si: Zkontrolujte, zda je stejné číslo zvoleno ve všech nastavovacích bodech.

- Přípevněte pojistný čep na páku nastavení výšky sečení.
- Seřídte rovnoběžnost žacího ústrojí. Další informace jsou uvedeny v části *Seřízení rovnoběžnosti žacího ústrojí na strani 34*.

Nastavení výšky sečení (Combi 132 X, Combi 155 X)

- Zaparkujte výrobek na rovné ploše.
- Posunutím zvedací páky hydraulického zdvihu dopředu spustíte žací ústrojí do sekací polohy.

- Chcete-li nastavit výšku sečení, posuňte páku pro nastavení výšky sečení dopředu a dozadu.

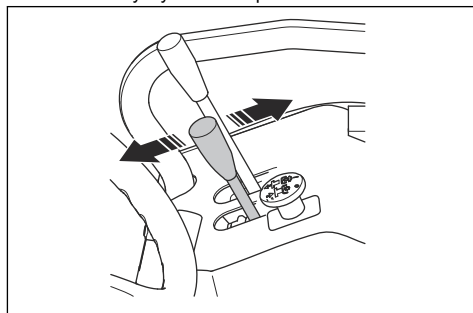

Povšimněte si: Zvolená výška sečení je znázorněna pomocí čísel 1 až 7 na žacím ústrojí. Viz níže uvedená tabulka.

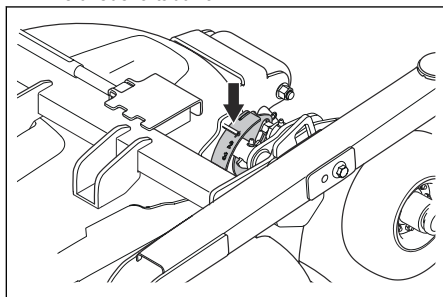

Číslo	Výška sečení, mm/palce
1	30/1,2
2	40/1,6
3	52/2
4	64/2,5
5	76/2,3
6	93/3,7
7	112/4,4

- Seřídte rovnoběžnost žacího ústrojí. Další informace jsou uvedeny v části *Seřízení rovnoběžnosti žacího ústrojí na strani 34*.

Ovládání vyhřívání kabiny

1. Vyhřívání kabiny se zapíná (A) a vypíná (B) ventilem na hadici napravo od pedálu pro jízdu vpřed.

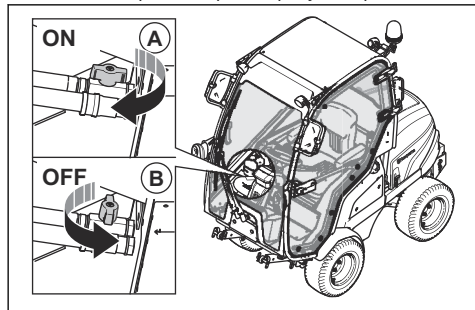

2. Otáčením seřizovače průtoku vzduchu můžete nastavit průtok vzduchu (0–3).

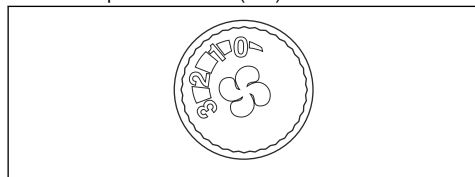

3. Otočením cirkulační páky doprava (A) aktivujete klapku cirkulace vzduchu. Otočením cirkulační páky doleva (B) deaktivujete klapku cirkulace vzduchu.

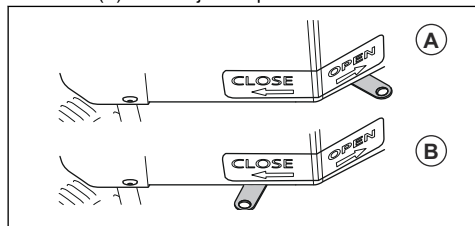

Vypnutí motoru

1. Zaparkujte výrobek na rovné ploše.
2. Zatáhněte parkovací brzdou.
3. Zatláčením tlačítka PTO vypněte pohon žacího ústrojí.

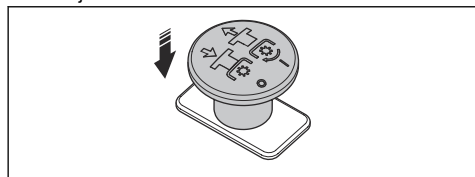

4. Zatláčením páky hydraulických zvedacích ramen dopředu spusťte žací ústrojí na zem.

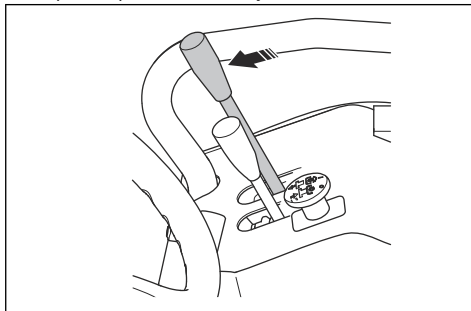

5. Nastavte ovládání plynu dozadu do polohy nízkých otáček.

6. Otočte klíčkem zapalování do polohy STOP.

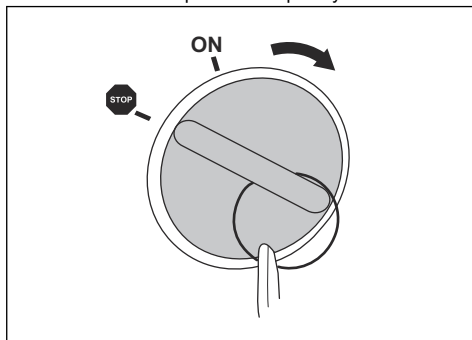

7. Po ukončení provozu nebo před zahájením údržby výrobku přepněte hlavní spínač do polohy OFF (Vypnuto).

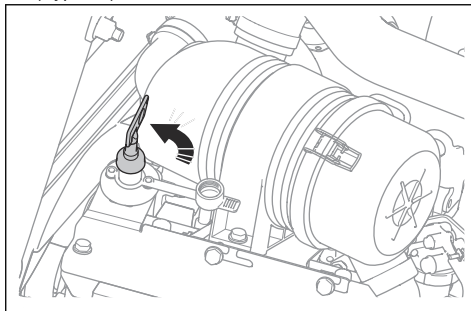

Aktivace a deaktivace parkovací brzdy

1. Chcete-li aktivovat parkovací brzdu, posuňte páku parkovací brzdy zcela dopředu.

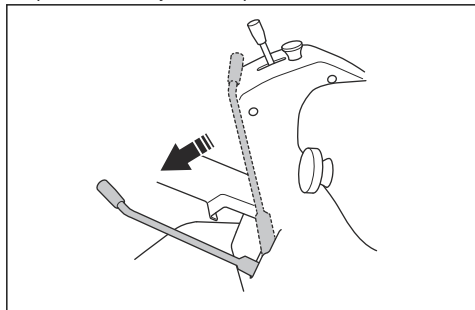

2. Chcete-li uvolnit parkovací brzdu, posuňte páku parkovací brzdy zcela dozadu.

Zapnutí a vypnutí elektrické zásuvky 12 V

- Stisknutím vypínače (A) na pravém ovládacím panelu můžete zapnout nebo vypnout elektrickou zásuvku (B). Napětí elektrické zásuvky je 12 V. Elektrická zásuvka je vybavena pojistkou, viz část *Přehled pojistek na strani 38*.

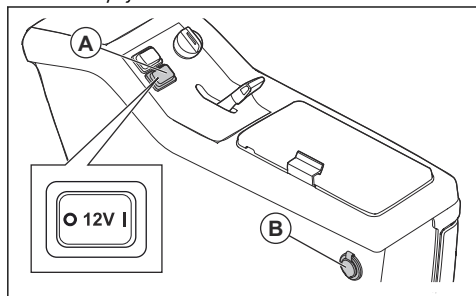

Povšimněte si: Zásuvky AUX 12 V a USB jsou nastavené jako vždy zapnuté.

Jak docílit dobrých výsledků sečení

- Pro zajištění nejlepšího výkonu pravidelně provádějte údržbu výrobku podle plánu údržby. Další informace jsou uvedeny v části .
- Nesekejte na mokřem trávníku. Při sečení mokré trávy mohou být výsledky sečení špatné.
- Začněte s vysokým nastavením výšky sečení a postupně ji snižujte.
- Sečte při vysokých otáčkách nožů (nejvyšší povolené otáčky motoru najdete v části *Technické údaje na strani 58*). Jeďte s výrobkem dopředu nízkou rychlostí. Pokud není tráva příliš vysoká a hustá, můžete dosáhnout dobrých výsledků také sečením při vyšší rychlosti.

- Sečte trávu po nepravidelné dráze.
- Chcete-li dosáhnout nejlepších výsledků, sečte trávu často a používejte funkci Bioclip®.

Vypnutí hydrostatické převodovky

Chcete-li výrobek přemístit se zastaveným motorem, musíte otevřít hydraulické okruhy na přední a zadní převodovce. To se provádí otevřením obtokových ventilů v motorech převodovky.



VAROVÁNÍ: Pokud jsou obtokové ventily otevřené, brzdy výrobku nefungují. Před použitím výrobku je nezbytné obtokové ventily uzavřít.



VAROVÁNÍ: Nevlečte výrobek vysokou rychlostí ani na dlouhé vzdálenosti. To způsobí poškození převodovek.

Zadní převodovka

- Chcete-li otevřít obtokový ventil, povolte pojistnou matici (A) o $\frac{1}{4}$ – $\frac{1}{2}$ otáčky proti směru hodinových ručiček a poté otočte šroubem ventilu (B) o 2 otáčky proti směru hodinových ručiček.

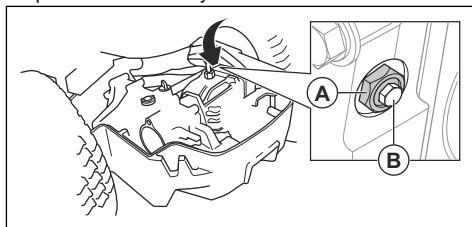

- Chcete-li uzavřít obtokový ventil, zavřete šroub ventilu (B) a utáhněte jej momentem 8 Nm a poté utáhněte pojistnou matici (A) momentem 30 Nm.

Přední převodovka

- Chcete-li otevřít obtokový ventil, povolte pojistnou matici (A) o $\frac{1}{4}$ – $\frac{1}{2}$ otáčky proti směru hodinových ručiček a poté otočte šroubem ventilu (B) o 2 otáčky proti směru hodinových ručiček.

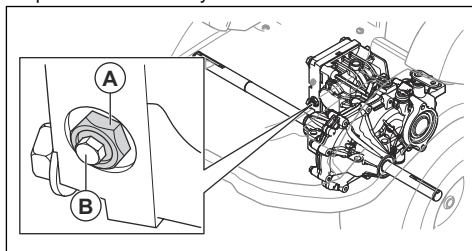

- Chcete-li uzavřít obtokový ventil, zavřete šroub ventilu (B) a utáhněte jej momentem 8 Nm a poté utáhněte pojistnou matici (A) momentem 30 Nm.

Údržba

Úvod



VÝSTRAHA: Než začnete na výrobku provádět údržbu, přečtěte si pozorně kapitolu o bezpečnosti.

X = Údržba, kterou provádí obsluha. Pokyny jsou uvedeny v tomto návodu k používání.

O = Údržba, kterou provádí servisní pracovník. Pokyny nejsou uvedeny v tomto návodu k používání.

Plán údržby

* = Všeobecná údržba, kterou provádí obsluha. Pokyny nejsou uvedeny v tomto návodu k používání.

Povšimněte si: Pokud je v tabulce označen více než jeden interval, kratší interval platí pouze pro první údržbu.

Údržba	Denně	Týdně	První h 50 h	Interval údržby v hodinách			
				100	200	400	800
Zajistěte, aby byly matice i šrouby správně dotaženy.	*						
Zkontrolujte, zda nedochází k úniku paliva, vody nebo oleje.	*						
Očistěte stroj.	X						
Zkontrolujte, zda nejsou vadná bezpečnostní zařízení.	X						
Proveďte mazání. Další informace jsou uvedeny v části <i>Plán mazání na straně 50</i> .		X					
Zkontrolujte, zda jsou hadice přívodu paliva a spojky čisté a nepoškozené.			*	*			
Zkontrolujte, zda jsou hadice a spojky chladicího systému čisté a nepoškozené.			*	*			
Zkontrolujte 12V baterii.		*					
Zkontrolujte elektrické konektory a kabely.			*	*			
Zkontrolujte lanko parkovací brzdy a v případě potřeby seřídte parkovací brzdu.					O		
Zkontrolujte software výrobku a v případě potřeby jej aktualizujte.				O			
Zkontrolujte napnutí řemenů PTO a ujistěte se, že řemeny nejsou opotřebené.			X	X			
Vyměňte řemeny PTO.						O	
Vyměňte spínač PTO.	Každých 10 let O						
Hydraulický systém							
Zkontrolujte, zda jsou hydraulické hadice a hydraulické spojky čisté a nepoškozené.			*	*			
Zkontrolujte hladinu oleje v nádrži hydraulického oleje.		X					
Vyměňte filtr hydraulického oleje.			*			*	
Vyměňte hydraulický olej.						*	

Údržba	Denně	Týdně	První h 50 h	Interval údržby v hodinách			
				100	200	400	800
Motor							
Zkontrolujte, zda není přívod studeného vzduchu k motoru ucpaný.	*						
Zkontrolujte hladinu chladicí kapaliny.	X						
Vyměňte chladicí kapalinu.							O
Zkontrolujte hladinu motorového oleje.	X						
Vyměňte motorový olej.			X	X			
Vyměňte olejový filtr.			X	X			
Vyčistěte vzduchový filtr.	X						
Vyměňte vzduchový filtr.						X	
Vyměňte primární a sekundární palivový filtr.				X			
Zkontrolujte napnutí řemenu alternátoru a v případě potřeby jej napněte.				*			
Vyměňte řemen alternátoru.							O
Zkontrolujte palivové hadice, aby bylo zajištěno, že na nich nejsou praskliny a nedochází k úniku paliva.							*
Vyměňte palivové hadice.	Každých 5 let O						
Žací ústrojí							
Vyčistěte žací ústrojí, prostor pod kryty řemene a pod žacím ústrojím.	*						
Zkontrolujte, zda není poškozeno žací ústrojí.	*						
Zkontrolujte nože žacího ústrojí. V případě potřeby naostřete a vyvažte nože.		O					
Zkontrolujte klínový řemen žacího ústrojí.			X	X			
Vyměňte klínový řemen žacího ústrojí.						X	
Zkontrolujte hladinu oleje v úhlové převodovce.					X		
Vyměňte olej v úhlové převodovce.						X	
Proveďte kontrolu rovnoběžnosti žacího ústrojí.			X	X			
Kola a převodovky							
Zkontrolujte matice kol a utáhněte je správným utahovacím momentem. (84 Nm)			*		*		
Zkontrolujte/upravte rychlost předních a zadních kol.				O			

Údržba	Denně	Týdně	První h 50 h	Interval údržby v hodinách			
				100	200	400	800
Zkontrolujte, zda jsou pneumatiky nahuštěny na správný tlak. Další informace jsou uvedeny v části <i>Technické údaje na strani 58</i> .		X					
Vyměňte olej v převodovkách.						*	
Promažte drážky os kol.				O			
Zkontrolujte hladinu oleje v převodovkách a očistěte magnetickou zátku.						*	

Čištění výrobku



VAROVÁNÍ: Nepoužívejte vysokotlaký čistič ani parní čistič. Voda může vniknout do ložisek a elektrických spojení a způsobit korozi a následné poškození výrobku.

- Bezprostředně po použití výrobek vyčistěte.
- Nečistěte horké povrchy, například motor, tlumič výfuku a výfukový systém. Počkejte, dokud nebudou povrchy chladné, a poté odstraňte trávu a nečistoty.
- Použijte nejprve kartáč a až poté začněte čistit vodou. Odstraňte odřezky trávy a nečistoty z převodovky, přívodu vzduchu a motoru a jejich okolí.
- K čištění výrobku použijte tekoucí vodu z hadice. Nepoužívejte vysoký tlak.
- Nemiřte proud vody na elektrické součásti a ložiska. Čisticí prostředek může způsobit poškození.
- Při čištění žacího ústrojí jej uveďte do servisní polohy a očistěte jej vodou z hadice.
- Když je výrobek čistý, zapněte krátce žací ústrojí, aby se odstranila zbývající voda.

Čištění motoru a tlumiče výfuku

Udržujte motor a tlumič výfuku bez odřezků trávy a nečistot. Odřezky trávy na motoru nasáté palivem nebo olejem zvyšují nebezpečí požáru a riziko přehřívání motoru. Před čištěním nechte motor vychladnout. Vyčistěte jej vodou a kartáčem.

Odřezky trávy okolo chladiče rychle vysychají a zvyšují nebezpečí požáru. Odstraňte odřezky trávy kartáčem nebo vodou, když je tlumič výfuku studený.

Čištění přívodu studeného vzduchu k motoru

- Zkontrolujte, zda není ucpaná mřížka přívodu studeného vzduchu. Odstraňte trávu a nečistoty měkkým kartáčem.

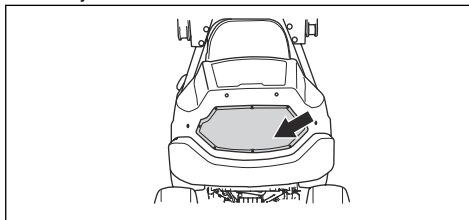

Demontáž krytu

Demontáž a montáž předního krytu sloupku řízení

1. Vyšroubujte 2 šrouby a naklopte přední kryt sloupku řízení dopředu.

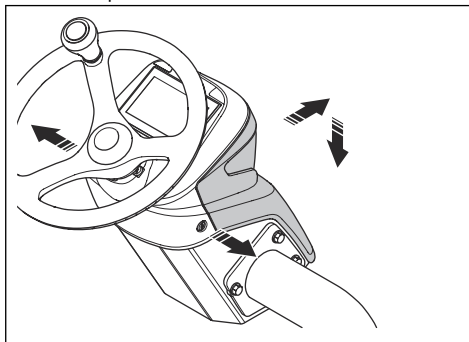

2. Odpojte vodiče.

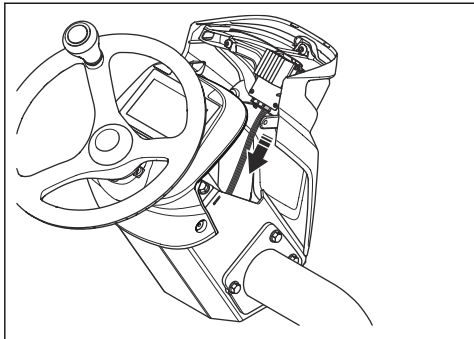

3. Podržte přední kryt sloupku řízení ve svislé poloze a sejměte jej.

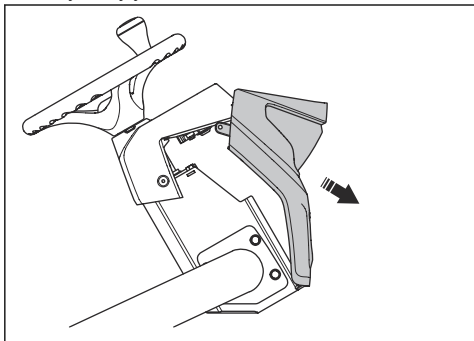

4. Montáž proveďte v opačném pořadí.

Otevření krytu motoru

1. Sundejte gumové pásky na obou stranách krytu motoru.
2. Otevřete kryt motoru dozadu.

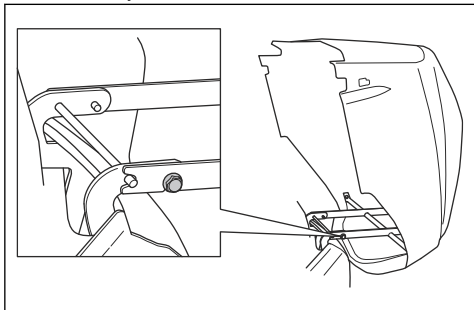

Povšimněte si: Chcete-li zcela demontovat kryt motoru, odmontujte šrouby ze závěsů.

Demontáž servisního víka

1. Povolte 2 šrouby otočením o ¼ otáčky proti směru hodinových ručiček.

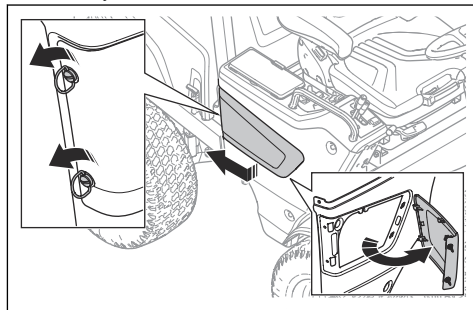

2. Zatažením za servisní víko směrem dozadu jej uvolněte z háčků.

Demontáž krytu řídicí jednotky

1. Otočte 3 šrouby o ¼ otáčky proti směru hodinových ručiček a sejměte kryt.

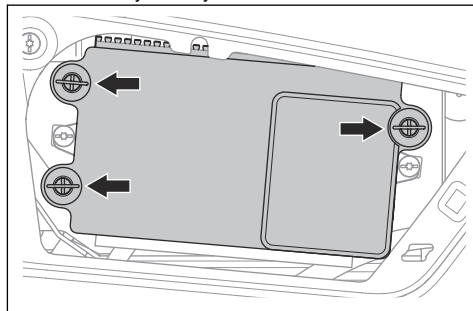

Demontáž pravého bočního krytu

1. Vyšroubujte 5 šroubů a sejměte boční kryt.

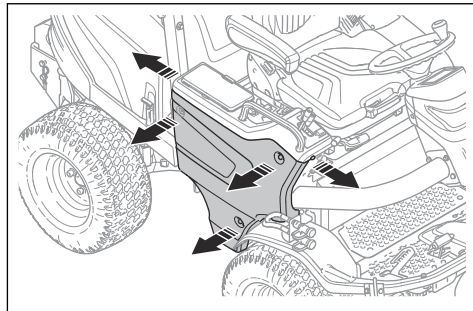

Demontáž servisního poklopu

1. Vyšroubujte 2 šrouby o ¼ otáčky a zvedněte servisní poklop.

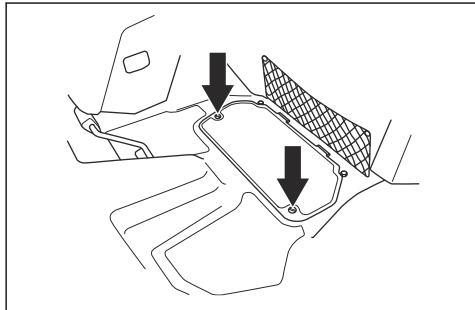

Demontáž krycího plechu

1. Vyšroubujte 2 šrouby a sejměte krycí plech.

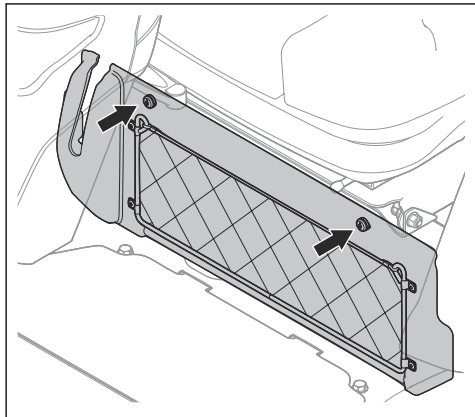

Demontáž krytu převodovky

1. Vyšroubujte 4 šrouby.

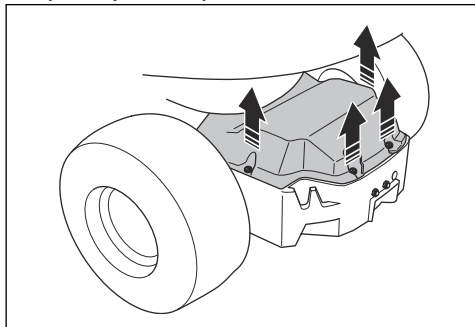

2. Zvedněte a sejměte kryt převodovky.

Výměna světel

1. Demontujte přední kryt sloupku řízení. Další informace naleznete v části *Demontáž a montáž předního krytu sloupku řízení na strani 30*.
2. Odšroubujte 3 šrouby světel.

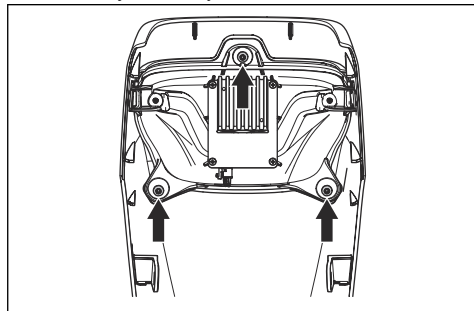

3. Demontujte světla.
4. Montáž proveďte v opačném pořadí.

Výměna tlumeného a dálkového světla (P 525DX Cabin)

1. Vyšroubujte 4 šrouby, které přidržují modul světla, a vyjměte jej.

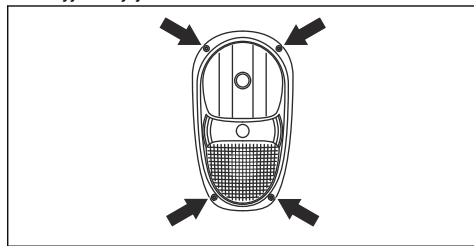

2. Odpojte kabely z prasklé žárovky.
3. Zatlačte pružinovou pojistku a vyjměte světlo.

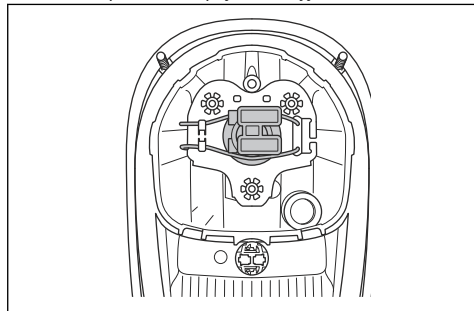

4. Instalujte novou žárovku do pouzdra světla. Další informace jsou uvedeny v části *Technické údaje na strani 58*.
5. Připojte kabely k nové žárovce.
6. Namontujte modul světla a dotáhněte šrouby.

Výměna parkovacího světla

1. Vyšroubujte 4 šrouby, které přidrží modul světla, a vyjměte jej.
2. Odpojte kabely z prasklé žárovky.
3. Vyjměte světlo.
4. Instalujte novou žárovku do pouzdra světla. Další informace naleznete v části *Technické údaje na strani 58*.
5. Připojte kabely k nové žárovce.
6. Namontujte modul světla a dotáhněte šrouby.

Výměna směrového světla

1. Vyšroubujte 4 šrouby, které přidrží modul světla, a vyjměte jej.
2. Odpojte kabely z prasklé žárovky.
3. Otočte světlo proti směru hodinových ručiček a vyjměte jej.

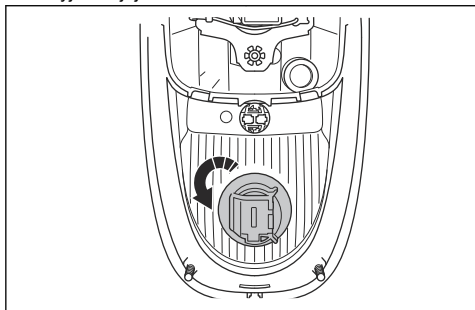

4. Instalujte novou žárovku do pouzdra světla. Další informace naleznete v části *Technické údaje na strani 58*.
5. Připojte kabely k nové žárovce.
6. Namontujte modul světla a dotáhněte šrouby.

Výměna předních pracovních světel (P 525DX Cabin)

1. Odpojte kabely z prasklé žárovky.

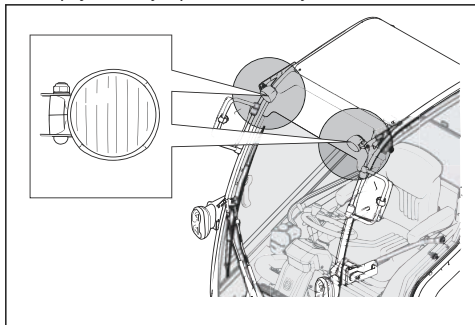

2. Otočte světlo proti směru hodinových ručiček a vyjměte jej.

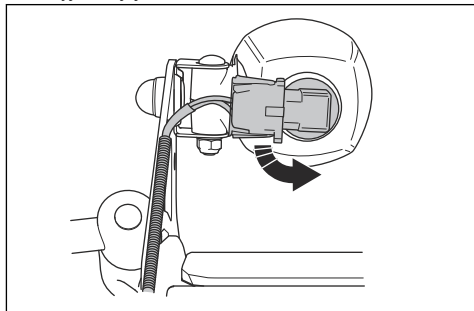

3. Instalujte novou žárovku do pouzdra světla. Další informace jsou uvedeny v části *Technické údaje na strani 58*.
4. Připojte kabely k nové žárovce.

Výměna zadních pracovních světel (P 525DX Cabin)

1. Odpojte kabely od poškozeného světla.

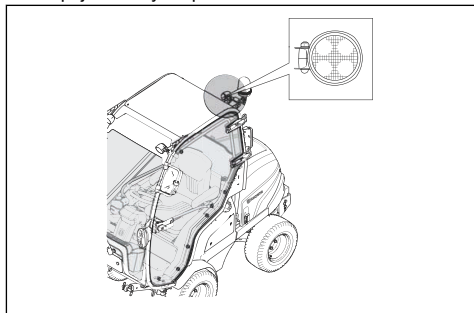

2. Vyšroubujte šroub na konektoru světla.
3. Vyjměte konektor světla s připojeným světlem.
4. Montáž proveďte v opačném pořadí.

Výměna zadních světel (P 525DX Cabin)

1. Chcete-li vyměnit zadní světla, obraťte se na schváleného servisního pracovníka.

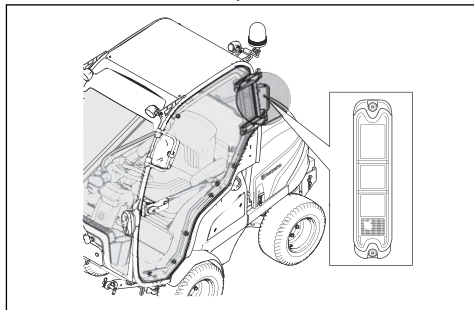

Výměna výstražných světel (P 525DX Cabin)

1. Povolte křídlovou matici.

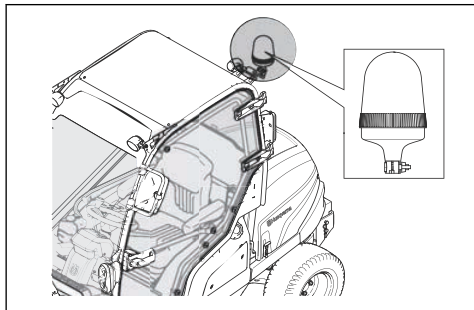

2. Vyjměte světló.
3. Nainstalujte nové světló.

Kontrola parkovací brzdy

1. Zaparkujte výrobek na tvrdém povrchu se sklonem nejvýše 10°.

Povšimněte si: Při kontrole parkovací brzdy neparkujte na travnatém svahu.

2. Zatláchte parkovací brzdu dopředu.

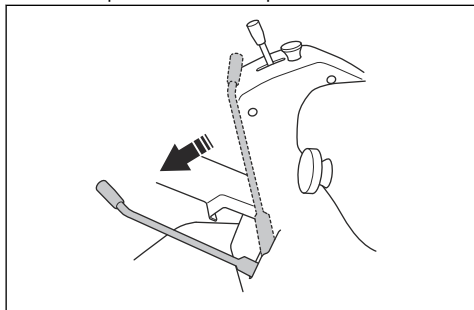

3. Pokud se výrobek začne pohybovat, obraťte se na schválený servis a požádejte o seřízení parkovací brzdy.
4. Zatažením parkovací brzdy dozadu uvolníte parkovací brzdu.

Kontrola rovnoběžnosti žacího ústrojí

1. Zkontrolujte tlak vzduchu v pneumatikách. Další informace jsou uvedeny v části *Tlaky v pneumatikách na strani 40*.
2. Zaparkujte výrobek na rovné ploše.
3. Spusťte žací ústrojí do sekací polohy.
4. Nastavte páku pro nastavení výšky sečení do střední polohy.
5. Změřte vzdálenost mezi zemí a předním a zadním okrajem žacího ústrojí.

- a) Modely Combi 132 a Combi 155 změřte ve 2 oblastech. Zajistěte, aby byl zadní okraj o 6 až 9 mm ($\frac{1}{4}$ – $\frac{3}{8}$ ") výše než přední okraj.

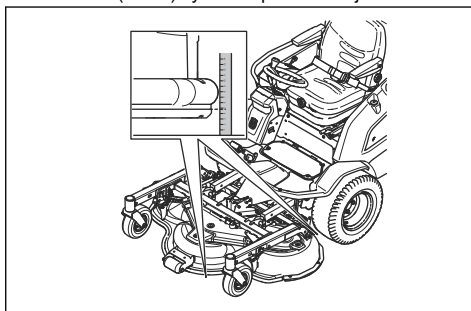

- b) Modely Combi 132 X a Combi 155 X změřte ve 4 oblastech. Zajistěte, aby byl zadní okraj o 6 až 9 mm ($\frac{1}{4}$ – $\frac{3}{8}$ ") výše než přední okraj.

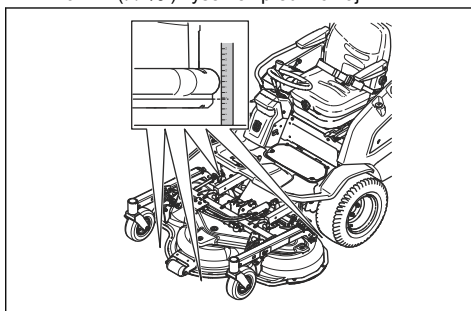

6. V případě potřeby seříďte žací ústrojí. Další informace jsou uvedeny v části *Seřízení rovnoběžnosti žacího ústrojí na strani 34*.

Seřízení rovnoběžnosti žacího ústrojí

1. Otáčením spojovací tyče prodlužte nebo zkratěte. Vysunutím spojovací tyče zvednete zadní okraj žacího ústrojí. Zkrácením spojovací tyče snížíte zadní okraj žacího ústrojí.

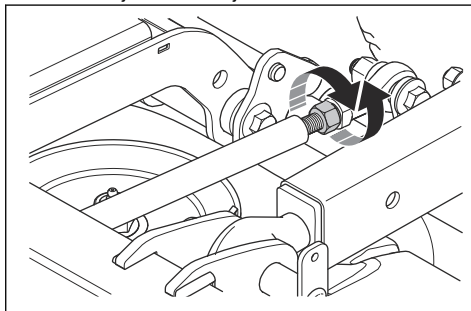

Povšimněte si: U modelu Combi 132 X, Combi 155 X seříďte spojovací tyče řízení na 2 stranách.

2. Dotáhněte matice na spojovací tyči.

3. Zkontrolujte rovnoběžnost. Další informace jsou uvedeny v části *Kontrola rovnoběžnosti žacího ústrojí na strani 34.*

Přehled palivového systému

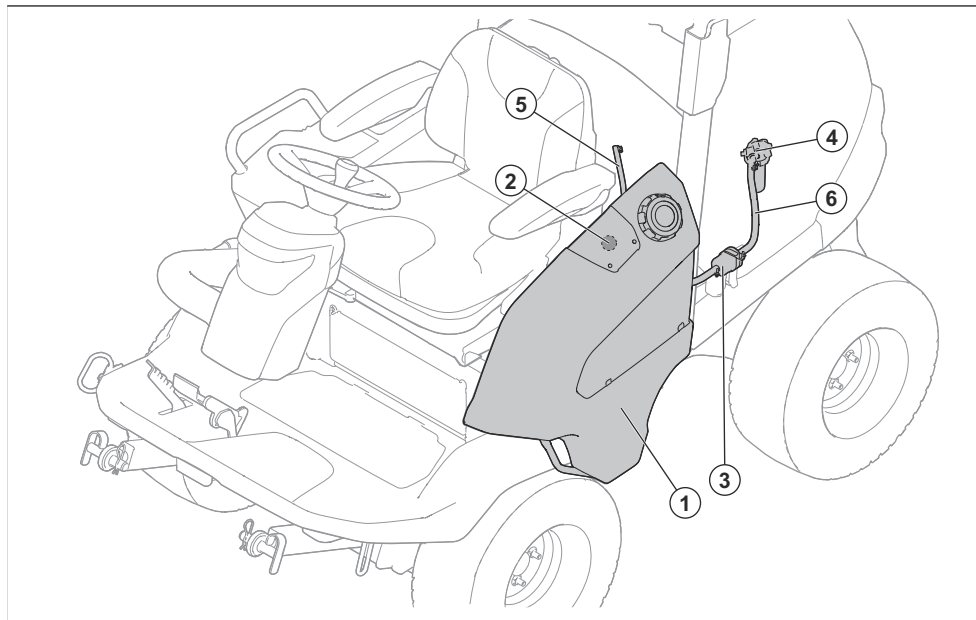

1. Nádrž na motorovou naftu
2. Elektrický palivoměr
3. Předfiltr
4. Palivový filtr
5. Vratné palivové potrubí
6. Hadice přívodu paliva

5. Vyměňte papírový filtr.

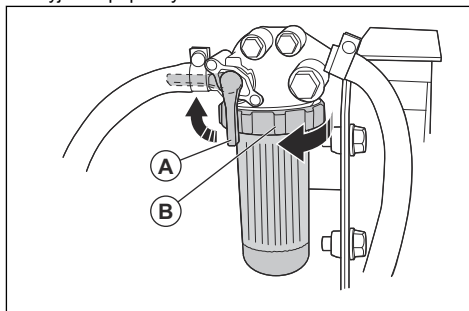

Výměna palivových filtrů

Výměna papírového filtru v hlavním filtru

1. Zvedněte kryt motoru. Další informace jsou uvedeny v části *Otevření krytu motoru na strani 31.*
2. Demontujte vzduchový filtr. Další informace jsou uvedeny v části *Čištění a výměna vzduchového filtru na strani 36.*
3. Zavřete ventil přívodu paliva (A).
4. Otočte pojistnou matici (B) o ½ otáčky proti směru hodinových ručiček a sejměte kryt filtru.

6. Vložte nový papírový filtr do krytu filtru.

7. Otočením pojistné matice o ½ otáčky ve směru hodinových ručiček připevněte kryt filtru.

Výměna palivového předfiltru

Palivový předfiltr se nachází pod skříní baterie na levé straně výrobku.



VÝSTRAHA: Použijte ochranné rukavice pro prevenci podráždění pokožky.

Palivo může vytéci z palivového filtru na vaši pokožku.

1. Demontujte šroub svorky, která přidržuje palivový předfiltr na místě.
2. Vytáhněte palivový filtr ze svorky.
3. Povolte šrouby hadicových spon.
4. Pomocí rovných kleští sejměte hadicové svorky z palivového předfiltru.
5. Vytáhněte palivový předfiltr z konce hadic. Může dojít k úniku malého množství paliva.

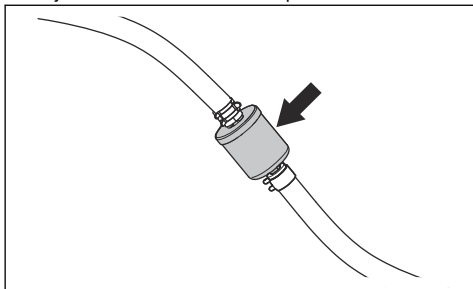

6. Ujistěte se, že je nový palivový předfiltr ve správném směru průtoku paliva. Zatlačte nový palivový předfiltr do konců hadic. Naneste kapalný čisticí prostředek na konce palivového předfiltru, aby se usnadnilo připojení.
7. Zatlačte hadicové svorky proti palivovému předfiltru.

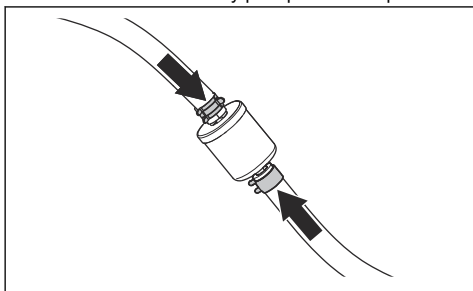

8. Utáhněte šrouby k hadicovým sponám a namontujte palivový předfiltr do svorky.

Čištění a výměna vzduchového filtru



VAROVÁNÍ: Nestartujte motor, když je demontován vzduchový filtr.

1. Zvedněte kryt motoru.

2. Povolte 2 západky držící kryt vzduchového filtru.

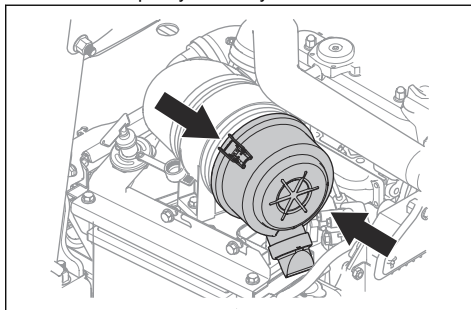

3. Demontujte kryt vzduchového filtru.
4. Vyjměte vložku vzduchového filtru z krytu filtru.

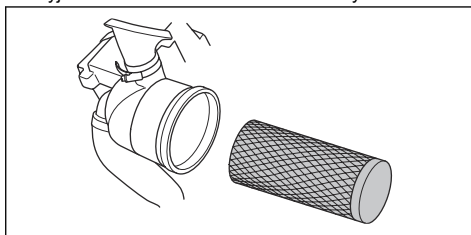

5. Očistěte vnitřní povrch krytu vzduchového filtru suchým hadříkem.
6. Opatrně poklepejte vložkou vzduchového filtru o tvrdý povrch. Pokud nelze vzduchový filtr zcela vyčistit nebo je poškozený, vyměňte jej.



VAROVÁNÍ: Vzduchový filtr nečistěte stlačeným vzduchem.

7. Vložte vložku vzduchového filtru do původní polohy v krytu filtru. Zkontrolujte, zda je vložka vzduchového filtru správně upevněna na horní části přívodu vzduchu.
8. Připevněte kryt vzduchového filtru a zkontrolujte, zda sběrač nečistot míří směrem dolů.

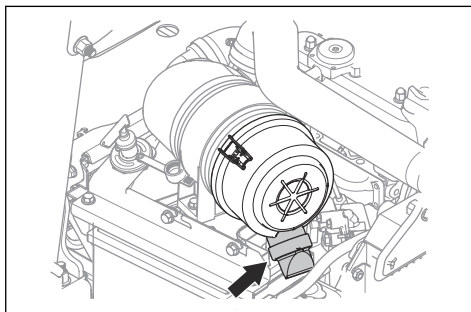

Čištění a výměna vstupního filtru vyhřívání kabiny

1. Povolte 2 knoflíky na krytu systému ventilátoru a sejměte kryt.

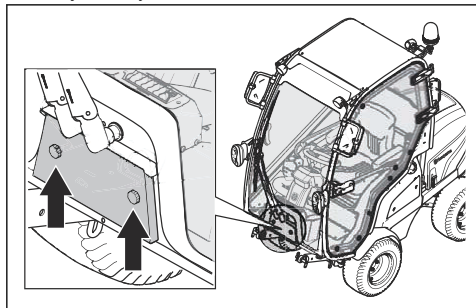

2. Vytáhněte držák filtru.
3. Vyměňte vstupní filtr.
4. Opatrně vyčistěte vstupní filtr kartáčem.
5. Pokud se vstupní filtr nevyčistí, je nutné jej vyměnit.
6. Vložte vstupní filtr do držáku filtru.
7. Připevněte držák filtru a utáhněte knoflíky.

Přehled elektrického systému

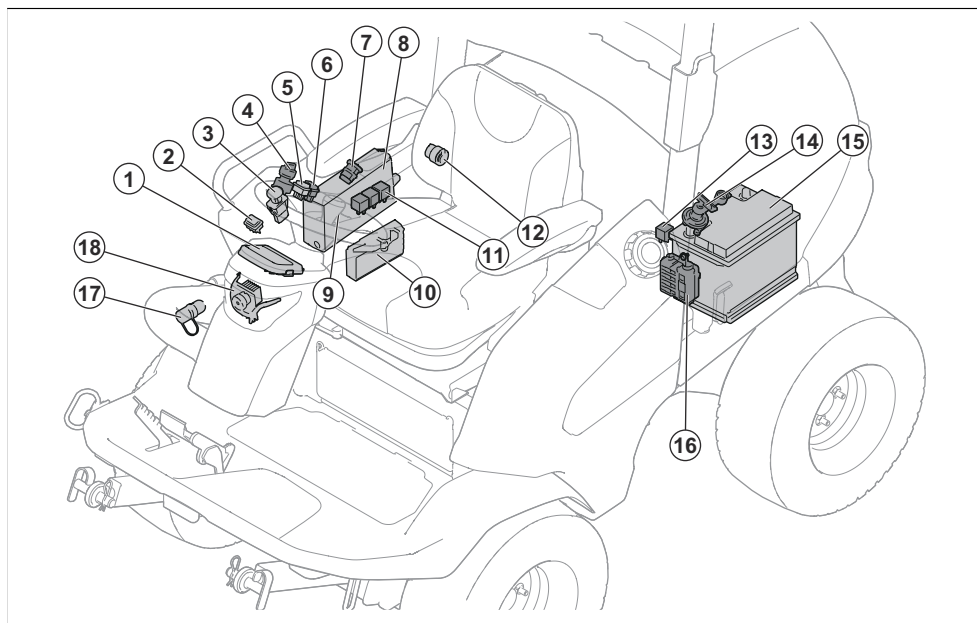

- | | |
|---|--|
| 1. Displej | 10. Řídicí modul sekačky |
| 2. Funkční tlačítko pro hydraulické příslušenství (příslušenství pro model P 520DX) | 11. Relé |
| 3. Tlačítko PTO | 12. Elektrická zásuvka, 12 V |
| 4. Klíček zapalování | 13. Relé |
| 5. Kontrolka světlometu | 14. Hlavní spínač |
| 6. Vypínač elektrické zásuvky | 15. Baterie |
| 7. Zásuvky USB | 16. Pojistková skříňka |
| 8. Řídicí jednotka | 17. Elektrická zásuvka AUX, 12 V (příslušenství pro model P 520DX) |
| 9. Servisní konektor | 18. Světla |

Přehled pojistek

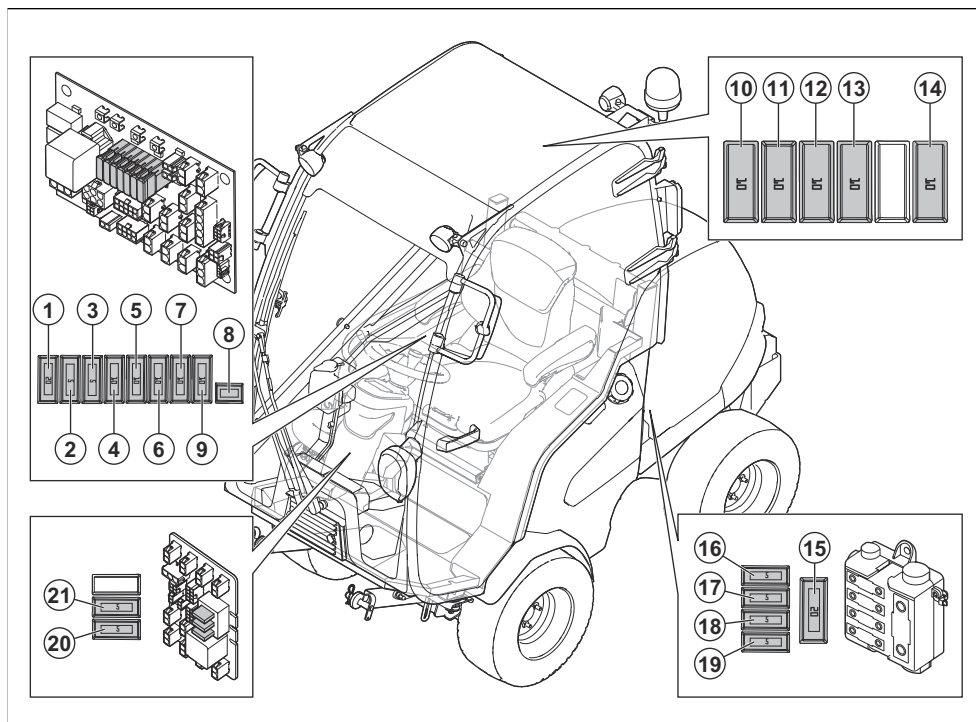

1. Napájení 12 V do řídicího modulu sekačky, 20 A
2. Napájení displeje paliva, 5 A
3. Napájení zapalování, 5 A
4. J14 + 12 V, světlo majáčku, 10 A
5. J16 + 12 V, přídatný spínač, doplňkový výstup, hydraulika, 10 A
6. Parkovací brzda / sedadlo, 10 A
7. Napájení světel, 10 A
8. Napájení kabiny, automatická pojistka
9. USB, zásuvka 12 V, napájení spínače 12 V, 10 A
10. Stěrač čelního skla, 10 A (P 525DX Cabin)
11. Vyhřívání kabiny, 10 A (P 525DX Cabin)
12. Zadní pracovní světlo, 10 A (P 525DX Cabin)
13. Tlumené světlo, 10 A (P 525DX Cabin)
14. Přední pracovní světlo, 10 A (P 525DX Cabin)
15. Bezpečnostní pojistka pro vysoký výkon, 150 A
16. Prázdné místo
17. Pojistka napájení kabiny, 50 A (P 525DX, P 525DX Cabin)
18. Výkonová pojistka motoru/žhavicí svíčky, 50 A
19. Pojistka pro napájení řídicí desky, 50 A
20. Bzučák, 5 A
21. Parkovací světlo, 5 A

Výměna pojistky

Přepálenou pojistku lze identifikovat podle spáleného drátu pojistky.

Seznam pojistek je uveden v přehledu pojistek, viz *Přehled pojistek na strani 38.*

1. Najděte poškozenou pojistku:

- a) Chcete-li vyměnit pojistky 1–9, sejměte pravý boční kryt. Další informace jsou uvedeny v části *Demontáž pravého bočního krytu na strani 31*.

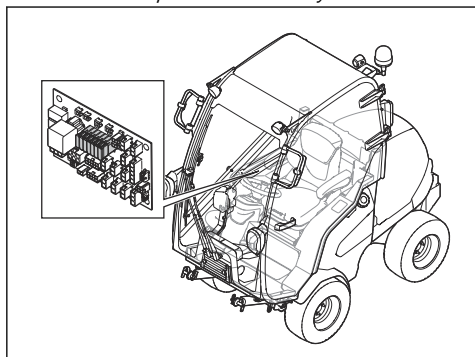

- b) Chcete-li vyměnit pojistky 10–14, sejměte kryt ve střeše kabiny.

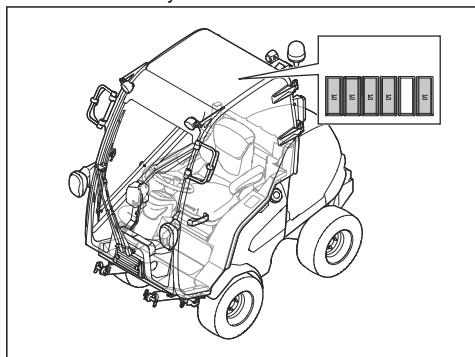

- c) Chcete-li vyměnit pojistky 15–19, otevřete kryt motoru. Další informace jsou uvedeny v části *Otevření krytu motoru na strani 31*. Pojistky se nachází v pojistkové skříňce před baterií.

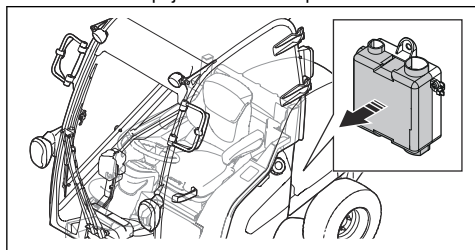

- d) Chcete-li vyměnit pojistky 20–21, sejměte přední kryt sloupky řízení. Další informace jsou uvedeny v části *Demontáž a montáž předního krytu sloupky řízení na strani 30*.

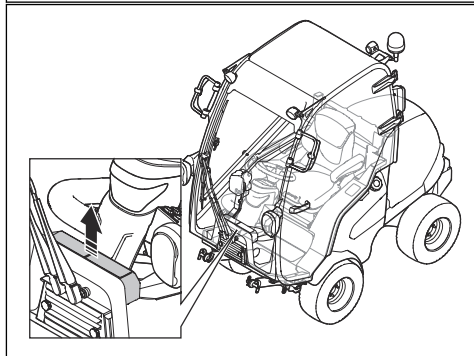
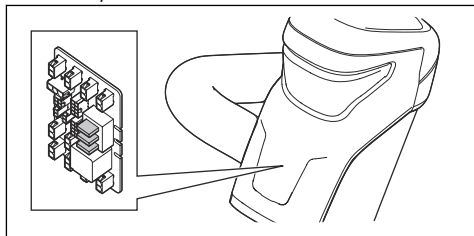

- e) U modelu P 525DX Cabin získáte přístup k přednímu krytu vyšroubováním 4 šroubů na jednotce cirkulace vzduchu. Demontujte jednotku cirkulace vzduchu.

1. Vytáhněte pojistku z držáku.
2. Vyměňte přepálenou pojistku za novou pojistku stejného typu. Další informace jsou uvedeny v části *Přehled pojistek na strani 38*.
3. Namontujte kryty.

Povšimněte si: Pokud se pojistka krátce po výměně znovu přepálí, obvod je pravděpodobně zkratovaný. Před opětovným použitím výrobku vyřešte problém se zkratem. Obrat'te se na schválený servis.

Nabití baterie

- Pokud je baterie tak slabá, že není možné spustit motor, nabijte baterii.
- Používejte standardní nabíječku baterií.



VAROVÁNÍ: Nepoužívejte rychlonabíječky nebo startovací boxy. To by mohlo vést k poškození elektrického systému výrobku.

- Před nastartováním motoru nabíječku vždy odpojte.

Nouzové spuštění motoru

Pokud je baterie tak slabá, že není možné spustit motor, můžete pomocí startovacích kabelů provést nouzové nastartování motoru. Tento výrobek využívá 12V systém se záporným uzemněním. Výrobek, který použijete k nouzovému startování, musí mít také 12V systém se záporným uzemněním.

Připojení startovacích kabelů



VÝSTRAHA: Nebezpečí výbuchu kvůli výbušným plynům vycházejícím z baterie. Nepřipojujte zápornou svorku plně nabitě baterie k záporné svorce slabé baterie nebo do její blízkosti.



VAROVÁNÍ: Nepoužívejte baterii výrobku ke startování jiných vozidel.

1. Zvedněte kryt motoru. Další informace jsou uvedeny v části *Otevření krytu motoru na strani 31*.
2. Připojte jeden konec červeného kabelu ke Kladné svorce (+) slabé baterie (A).

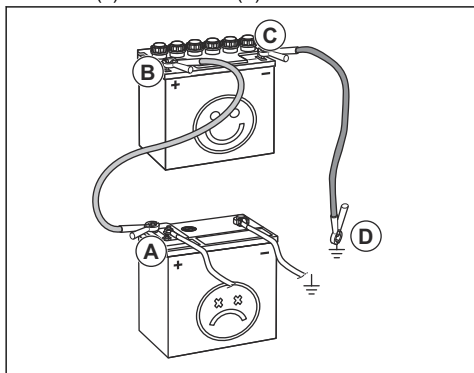

3. Připojte druhý konec červeného kabelu ke Kladné svorce (+) plně nabitě baterie (B).



VÝSTRAHA: Zamezte zkratu konců červeného kabelu s podvozkem.

4. Připojte jeden konec černého kabelu k Záporné svorce (-) plně nabitě baterie (C).
5. Připojte druhý konec černého kabelu ke KOSTŘE (D) z dosahu palivové nádrže a baterie.
6. Namontujte kryty.

Odpojení startovacích kabelů

Povšimněte si: Odpojte startovací kabely v opačném pořadí jejich připojení.

1. Odpojte ČERNÝ kabel od podvozku.
2. Odpojte ČERNÝ kabel od plně nabitě baterie.
3. Odpojte ČERVENÝ kabel od 2 baterií.

Tlaky v pneumatikách

Správný tlak v pneumatikách viz *Technické údaje na strani 58*.

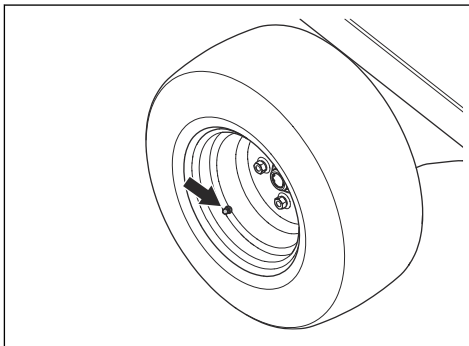

Uvedení žacího ústrojí do servisní polohy

1. Proveďte postup uvedený v části *Demontáž žacího ústrojí na strani 16*, ale neodpojujte zvedací ramena.
2. Odmontujte servisní vzpěru z žacího ústrojí.

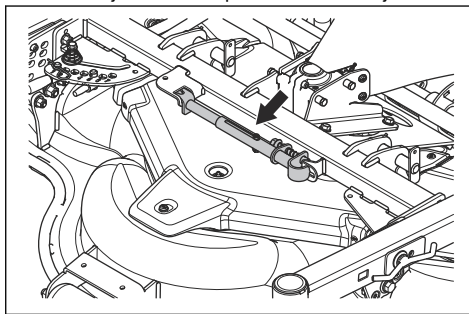

VÝSTRAHA: Když je žací ústrojí v servisní poloze, připevňte servisní vzpěru a bezpečnostní popruhy. Nesprávné použití servisní vzpěry nebo bezpečnostních popruhů může vést k vážnému nebo smrtelnému zranění.

3. Připevněte servisní vzpěru k červenému bodu pod spodní deskou.

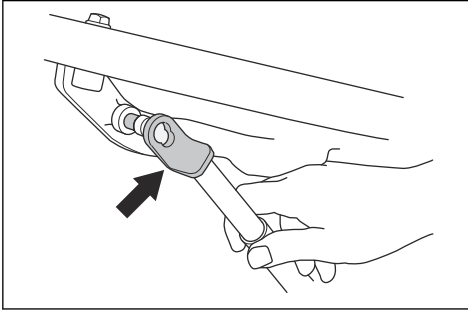

4. Vytáhněte kolík na druhém konci servisní vzpěry. Připevněte servisní vzpěru k červené značce na trubce na žací ústrojí.

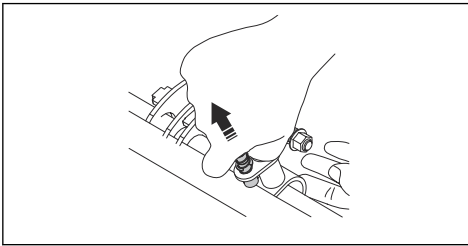

5. Nastartujte motor.
6. Posunutím páky hydraulických zvedacích ramen dozadu zcela zvedněte žací ústrojí.
7. Připevněte 1 konec bezpečnostních popruhů kolem potrubí vedle sloupku řízení (A).

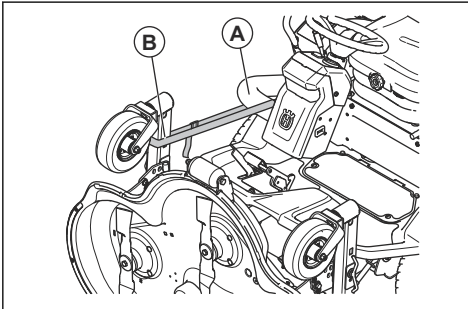

8. Připevněte druhý konec bezpečnostního popruhu okolo otočných koleček žacího ústrojí (B).
9. Chcete-li uvést žací ústrojí do sekací polohy, proveďte postup v opačném pořadí.

Výměna řemenu žacího ústrojí

1. Vyšroubujte 3 šrouby, které přidrží kryt řemenu.
2. Sejměte kryt řemenu.
3. Připevněte servisní vzpěru k napínací pružině.
4. Zatláčte servisní vzpěru a sejměte řemen.

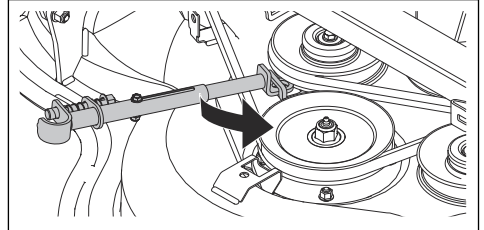

5. Nasadte řemen kolem řemenic, jak je znázorněno na obrázku.

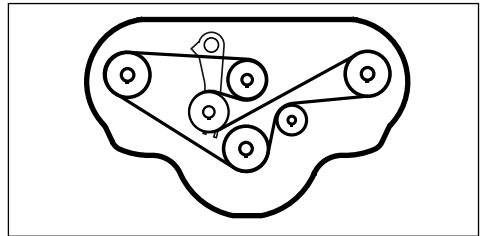

Přehled systému PTO

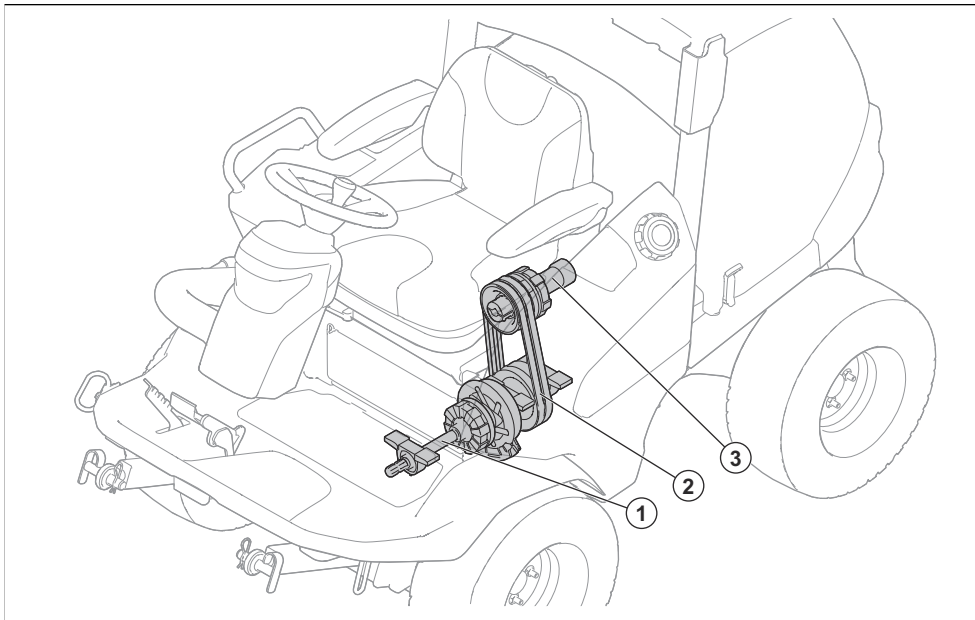

1. Hřídel pomocného pohonu PTO
2. Řemeny
3. Hnací hřídel hydraulického čerpadla

Nastavení řemenů PTO

1. Povolte pojistnou matici (A).
2. Utahujte stavěcí šroub (B), dokud nebude možné otočit objímkou (C) rukou.
3. Přidržte stavěcí šroub (B) a dotáhněte pojistnou matici (A).

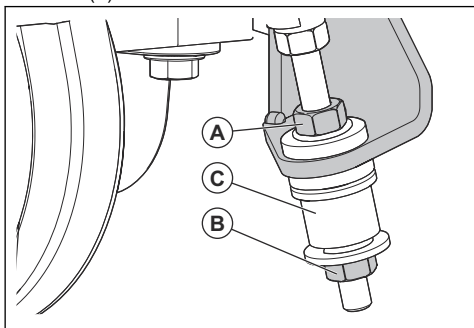

Demontáž a montáž ucpávky BioClip®

1. Uvedte žací ústrojí do servisní polohy.

2. Odšroubujte 3 šrouby, které přidrží ucpávku BioClip®, a vyjměte ucpávku.

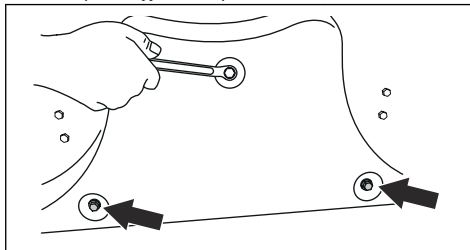

3. Upevněte 3 šrouby M8x15 mm do otvorů pro šrouby ucpávky BioClip®, aby se zabránilo poškození závítů.
4. Uvedte žací ústrojí zpět do sekací polohy.
5. Ucpávku BioClip® instalujte v opačném pořadí.

Kontrola nožů



VAROVÁNÍ: Poškozené nebo nesprávně vyvážené nože mohou způsobit poškození výrobku. Vyměňte poškozené lopatky. Obratěte se na schválený servis a požádejte o naostření a vyvážení tupých nožů.

1. Uvedte žací ústrojí do servisní polohy.

2. Prohlédněte nože a zkontrolujte, zda nejsou poškozené; v případě potřeby je naostřete.

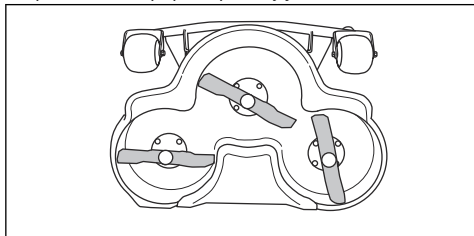

3. Dotáhněte šrouby nože správným utahovacím momentem. Další informace jsou uvedeny v části *Technické údaje na strani 58*.

Výměna lopatek

1. Uveďte žací ústrojí do servisní polohy.
2. Zajistěte nůž dřevěným špalíkem (A).

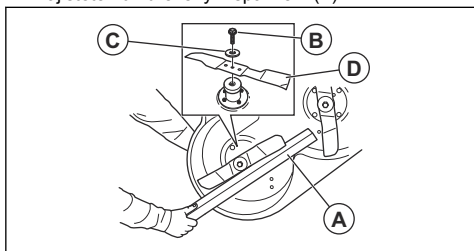

3. Uvolněte a demontujte šroub nože (B), podložky (C) a nůž (D).
4. Namontujte nový nůž se špičatými konci ve směru žacího ústrojí.



VÝSTRAHA: Nesprávný typ nožů může způsobit odmrštění předmětů od žacího ústrojí a vážné zranění. Používejte pouze nože uvedené v části *Technické údaje na strani 58*.

5. Namontujte podložku a šroub a upevněte nůž. Dotáhněte šroub správným utahovacím momentem. Další informace jsou uvedeny v části *Technické údaje na strani 58*.

Kontrola hladiny motorového oleje

1. Zaparkujte výrobek na rovné ploše a vypněte motor.
2. Zvedněte kryt motoru.
3. Povolte olejovou měrku a vytáhněte ji.
4. Setřete olej z olejové měrky.
5. Vložte olejovou měrku do otvoru pro olejovou měrku.
6. Vytáhněte olejovou měrku a zkontrolujte hladinu oleje.

7. Hladina oleje musí být mezi značkami na měrce.

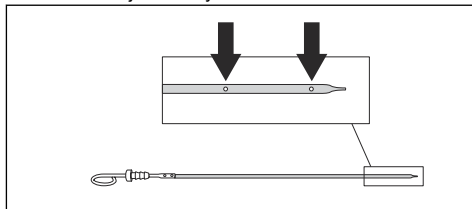

8. Pokud je hladina nízká, doplňte motorový olej a znovu zkontrolujte hladinu oleje.

Povšimněte si: Doporučený motorový olej naleznete v části *Technické údaje na strani 58*. Nemíchejte různé typy olejů.

9. Před nastartováním motoru řádně utáhněte olejovou měrku. Nastartujte motor a nechte jej asi 30 sekund běžet na volnoběžné otáčky. Vypněte motor. Počkejte 30 sekund a znovu zkontrolujte hladinu oleje.

Výměna motorového oleje a olejového filtru

Když je motor studený, spusťte před vypuštěním motorového oleje na 1–2 minuty motor. Tím se motorový olej zahřeje a snadněji se vypustí.



VÝSTRAHA: Před vypuštěním motorového oleje nechte motor nejméně 1–2 minuty vypnutý. Motorový olej je velmi horký a může způsobit popálení. Před vypuštěním nechte motorový olej vychladnout.



VÝSTRAHA: Pokud se polijete motorovým olejem, omyjte zasažené místo mýdlem a vodou.

1. Umístěte nádobu pod vypouštěcí zátku oleje na levé straně motoru.

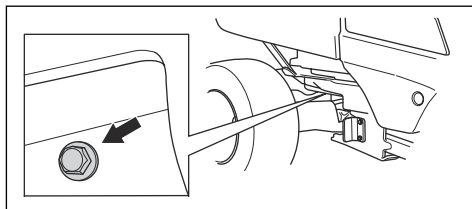

2. Vyměňte vypouštěcí zátku oleje.
3. Vyměňte olejovou měrku.
4. Vypusťte olej do nádoby.
5. Na vypouštěcí zátku oleje nasadte nové těsnění. Namontujte vypouštěcí zátku oleje a dotáhněte ji.

6. Olejový filtr odšroubujte otáčením proti směru hodinových ručiček.

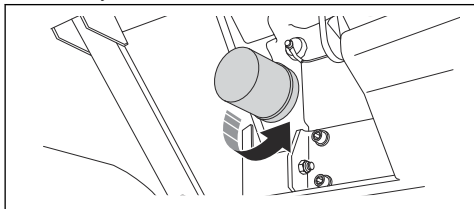

7. Mírně promažte olejem pryžové těsnění na novém olejovém filtru.
8. Olejový filtr namontujte otáčením ve směru hodinových ručiček rukou, dokud nebude pryžové těsnění na místě, a poté jej ještě dotáhněte o půl otáčky.
9. Doplňte nový olej uvedený v části *Technické údaje na strani 58*.
10. Spusťte motor a nechte jej běžet na volnoběžné otáčky po dobu 3 minut.
11. Vypněte motor a zkontrolujte, zda z olejového filtru neuniká olej.
12. Zkontrolujte hladinu oleje.

Povšimněte si: Informace o bezpečné likvidaci použitého motorového oleje naleznete v části *Likvidace na strani 57*.

Kontrola hladiny převodového oleje

1. Pomocí olejové měrky zkontrolujte hladinu oleje v převodovce.

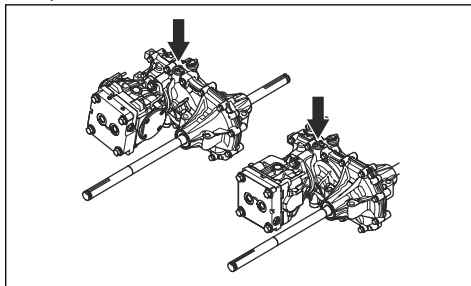

2. Hladina oleje musí být mezi značkami na měrce.

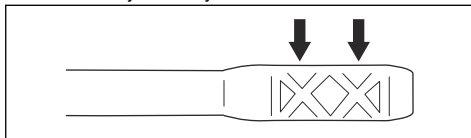

3. Pokud je hladina oleje příliš nízká, doplňte olej typem uvedeným v části *Technické údaje na strani 58*.

Přehled hydraulického systému

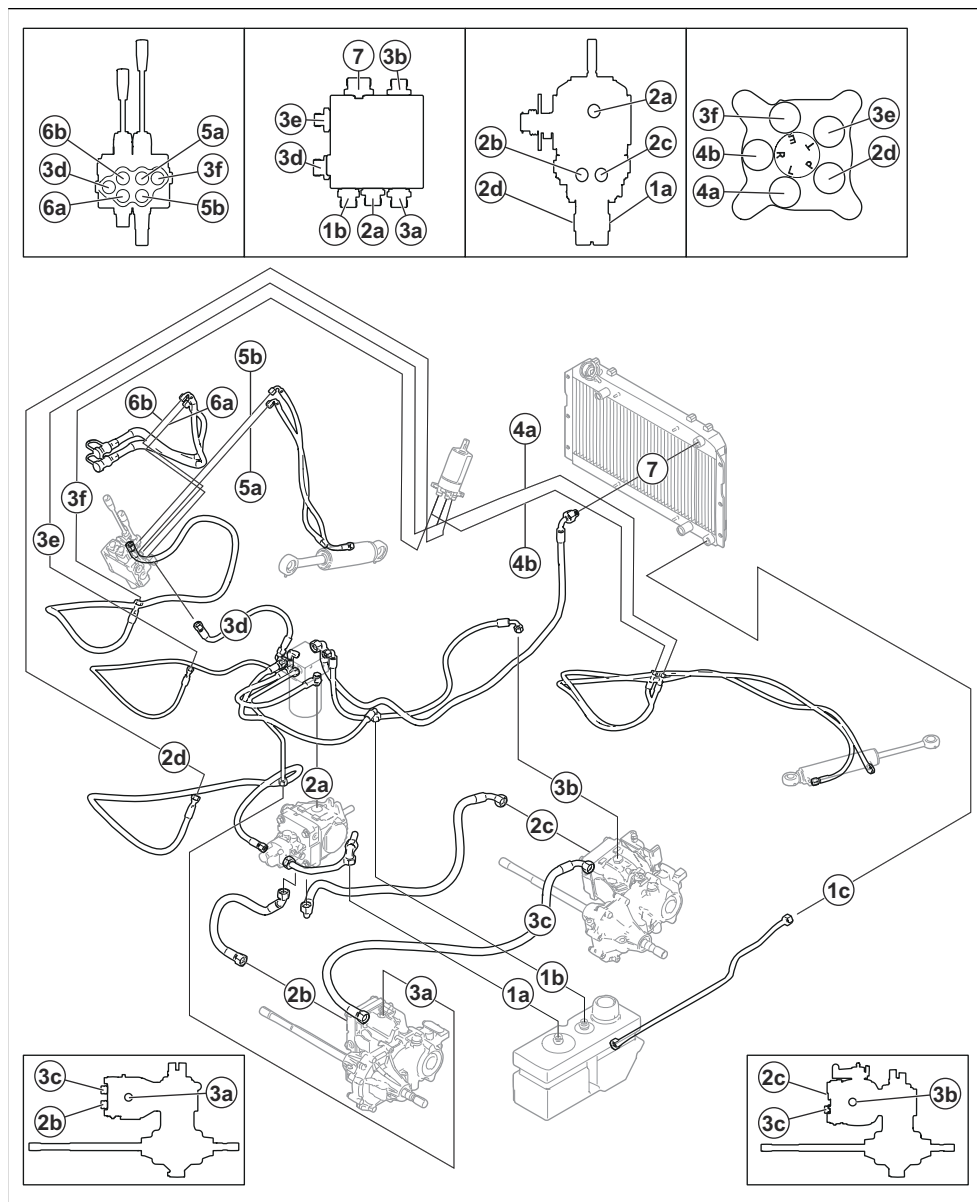

1a: Hydraulická nádrž – čerpadlo

1b: Hydraulická nádrž – filtr

1c: Hydraulická nádrž – chladič hydraulického oleje

2a: Filtr – blok ventilů

2b: Filtr – čerpadlo

2c: Přední převodovka – čerpadlo

- 2d: Čerpadlo – posilovač řízení
- 3b: Přední převodovka – filtr
- 3a: Zadní převodovka – filtr
- 3c: Zadní převodovka – přední převodovka
- 4a: Posilovač řízení – válec řízení
- 4b: Posilovač řízení – válec řízení
- 5a: Blok ventilů – zvedací válec
- 5b: Blok ventilů – zvedací válec
- 6a: Blok ventilů – spojka žacího ústrojí
- 6b: Blok ventilů – spojka žacího ústrojí
- 7: Filtr – chladič hydraulického oleje

Kontrola hladiny oleje v hydraulickém systému

1. Sklopte sedadlo dopředu. Další informace jsou uvedeny v části *Sklopení sedadla dopředu (P 520DX, P 525DX)* na strani 22.
2. Očistěte prostor okolo víčka olejové nádrže suchým hadříkem.
3. Sejměte víčko olejové nádrže a zkontrolujte hladinu hydraulického oleje. Správná výška hladiny je 40 až 60 mm od horní části sítka.

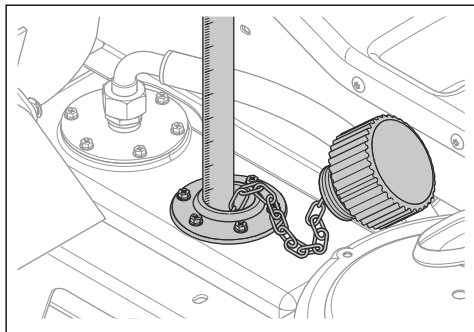

4. Pokud je hladina oleje příliš nízká, doplňte olej typem uvedeným v části *Technické údaje* na strani 58.

Kontrola hladiny oleje v úhlové převodovce žacího ústrojí

1. Zaparkujte výrobek na rovné ploše.
2. Spust'te žací ústrojí do sekací polohy.

3. Vložte čistou kovovou měрку do skříně převodovky. Kovová měřka musí být dlouhá minimálně 100 mm a mít průměr maximálně 3 mm.

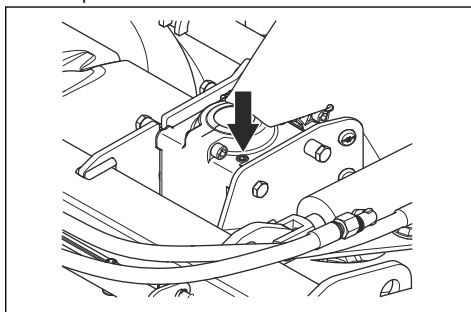

4. Zasuňte kovovou měрку až na dno skříně převodovky.
5. Vytáhněte kovovou měрку a zkontrolujte hladinu oleje.
6. Změřte část kovové měřky, na které je olej. Kovová měřka musí být pokrytá olejem v rozsahu 15 mm.
7. Doplňte převodový olej, pokud je hladina oleje níže než na úrovni 15 mm kovové měřky. Doporučený olej naleznete v části *Stručná servisní příručka* na strani 48.

Výměna oleje v úhlové převodovce žacího ústrojí

1. Sejměte žací ústrojí. Další informace jsou uvedeny v části *Demontáž žacího ústrojí* na strani 16.
2. Umístěte žací ústrojí na jeho přední okraj a vypust'te olej otvorem plnicího uzávěru oleje.
3. Vypust'te olej do nádoby.
4. Doplňte 80 ml nového hydraulického oleje uvedeného v části *Technické údaje* na strani 58.
5. Zkontrolujte hladinu oleje. Další informace jsou uvedeny v části *Kontrola hladiny oleje v úhlové převodovce žacího ústrojí* na strani 46.

Kontrola hladiny chladicí kapaliny

1. Zaparkujte výrobek na rovné ploše a vypněte motor.
2. Zvedněte kryt motoru. Další informace jsou uvedeny v části *Otevření krytu motoru* na strani 31.
3. Otevřete uzávěr chladicí kapaliny.

4. Zkontrolujte hladinu chladicí kapaliny. V případě potřeby doplňte chladicí kapalinu. Další informace jsou uvedeny v části *Technické údaje na strani 58*.

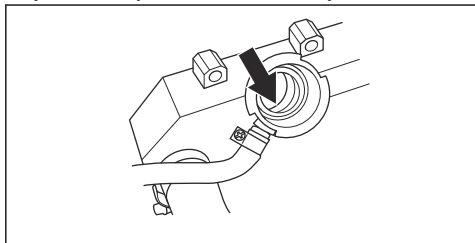

5. Zkontrolujte hladinu chladicí kapaliny v expanzní nádrži. Hladina musí být při studeném motoru na značce LOW (Nížká).

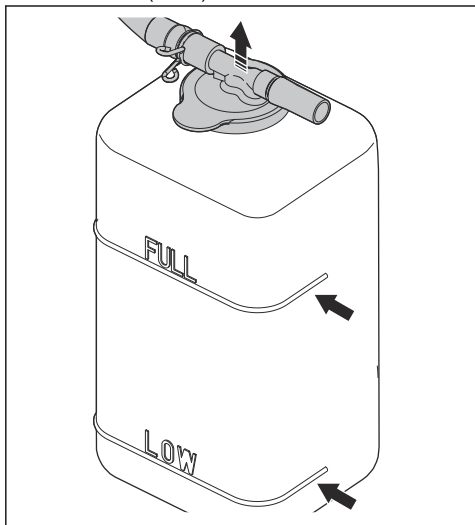

QUICK MAINTENANCE GUIDE

First service after 50 hours

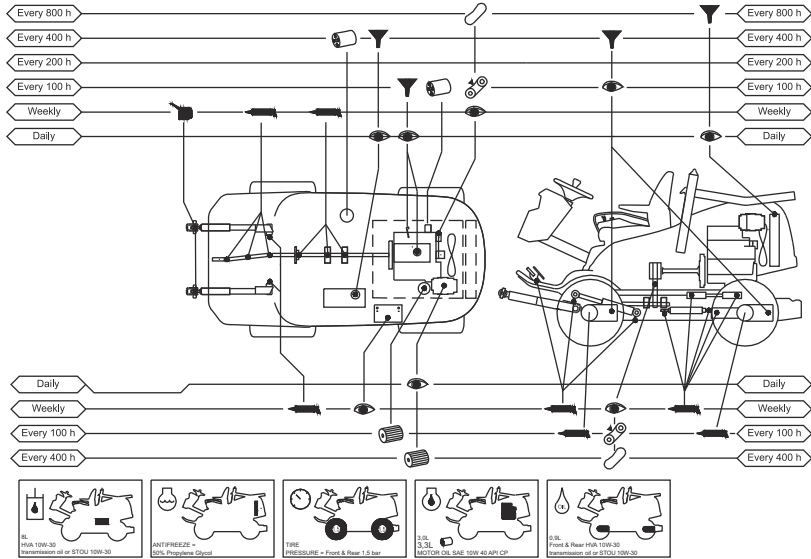

QUICK MAINTENANCE GUIDE

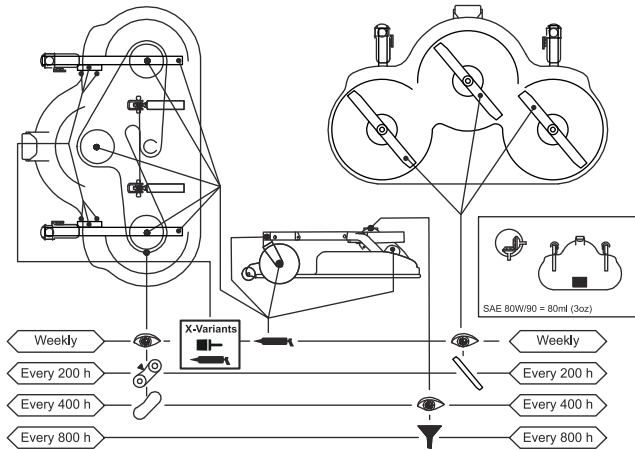

Symoly ve stručné servisní příruče



Vyměňte filtr



Vyměňte olej



Zkontrolujte hladinu oleje vizuálně nebo měrkou



Promažte maznici mazivem



Promažte olejem



Zkontrolujte stav a napnutí hnacího řemene



Vyměňte hnací řemen



Výměna nožů

Plán mazání

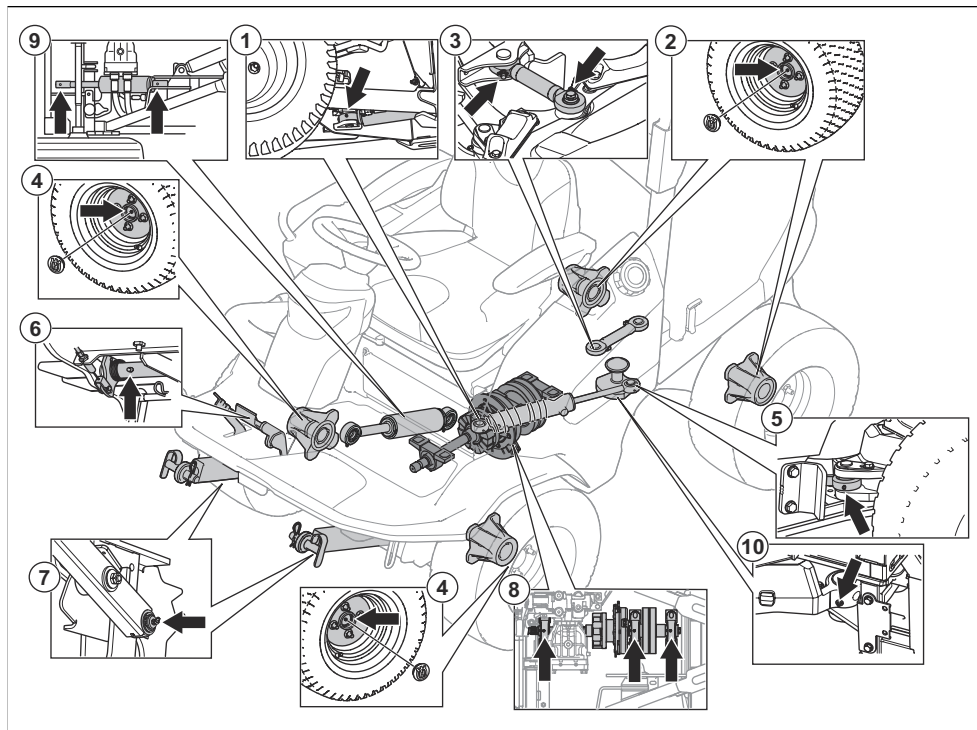

Pro položky 1–7 použijte kalciové mazivo.

Pro položku 8 použijte mazivo s lithiovým komplexem.

1. Válec řízení – přední
2. Drážky zadní nápravy
3. Kontrolní vzpěra
4. Drážky přední nápravy
5. Válec řízení – zadní
6. Hřídel pedálu. Dvě polohy.
7. Zvedací ramena
8. Pouzdro ložiska (vysokoteplotní lithiové mazivo)
9. Zvedací válec
10. Kloub kloubového řízení

- Pokud výrobek používáte každý den, provádějte promazání dvakrát týdně.
- Je důležité, aby se mazivo nedostalo na řemeny nebo do drážek řemenic. Mazivo z těchto dílů odstraňte alkoholem. Pokud ani po odstranění maziva alkoholem není tření mezi řemenem a řemenicí dostatečné, vyměňte řemen.



VAROVÁNÍ: K čištění řemenů nepoužívejte benzín ani jiné ropné produkty.

Mazání, obecné informace

- Vyměňte klíček zapalování, aby během mazání nedošlo k náhodnému pohybu.
- Před mazáním dílu na výrobku vyčistěte oblast.
- Při mazání olejem použijte olejničku.
- Při mazání vazelinou používejte mazivo na kuličková ložiska s antikorozními přísadami. Po namazání oťete přebytečné zbytky maziva.

Promazání kloubu kloubového řízení

1. Promažte ložisko kloubového řízení, když výrobek stojí všemi koly na zemi. Promažte maznici (A), dokud mazivo nezačne vytékat z otvoru (B).

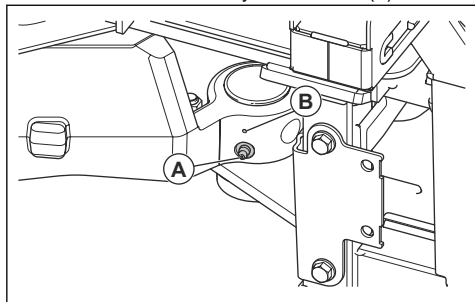

2. Zvednutím výrobku uvolníte tlak v kloubovém řízení. Obrázek znázorňuje, kam umístit podpěry.

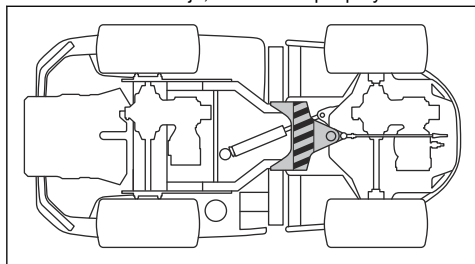

VAROVÁNÍ: Ujistěte se, že podpěra nezpůsobí poškození ovládací

vzpěry nebo nezpůsobí zablokování kloubového řízení.

3. Znovu promažte ložisko kloubového řízení, když je výrobek zvednutý.



VAROVÁNÍ: Ujistěte se, že mazivo vychází ze spoje pod maznicí.

4. Spusťte výrobek dolů.

Mazání hnacího hřídele

1. Sundejte servisní poklop. Další informace jsou uvedeny v části *Demontáž servisního poklopu na strani 32*.
2. Promažte 4 maznice pomocí mazací pistole tak, až mazivo začne vytékat ven.

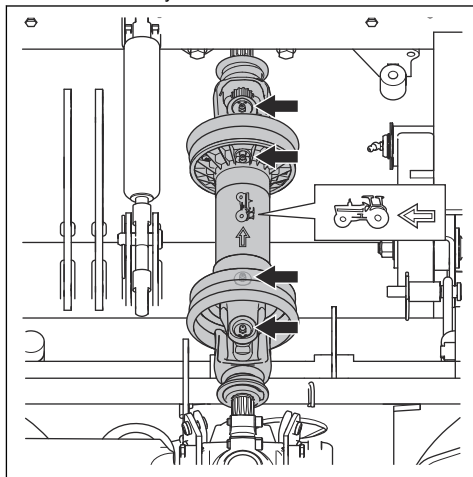

Odstraňování problémů

Odstraňování problémů





Pokud nedokážete najít řešení problému v tomto návodu k používání, obraťte se na servisního pracovníka společnosti Husqvarna.







Problém	Příčina
Startér neprotáčí motor.	Je aktivováno tlačítko PTO.
	Není aktivovaná parkovací brzda. Viz část <i>Aktivace a deaktivace parkovací brzdy na strani 27.</i>
	Hlavní pojistka je spálená. Viz část <i>Výměna pojistky na strani 38.</i>
	Zámek zapalování je vadný.
	Špatné propojení mezi kabelem a baterií.
	Baterie je příliš slabá. Viz část <i>Nabití baterie na strani 39.</i>
	Startér je vadný.
Motor nestartuje, když startér protáčí motor.	V palivové nádrži není palivo. Viz část <i>Doplňování paliva na strani 20.</i>
	V palivovém systému je vzduch.
	Žhavení je vadné nebo příliš krátké.
	Motor je vadný.
	Palivový filtr je ucpaný. <i>Výměna palivových filtrů na strani 35.</i>
Motor neběží plynule.	Palivový filtr je ucpaný. Viz část <i>Pojištění výrobku na strani 2.</i>
	Vzduchový filtr je zanesený. Viz část <i>Čištění a výměna vzduchového filtru na strani 36.</i>
	Ventil palivové nádrže je ucpaný.
	Příliš nízký podávací tlak.
	Uvolněné potrubí vstřikovače.
	Motor je vadný.
	V palivové nádrži je nesprávný typ paliva.
	Přetlakový ventil je vadný.
	Vstřikovač paliva je vadný.
	Vstřikovací čerpadlo je vadné.
	Podávací čerpadlo je vadné.
Motor se přehřívá.	Ucpaný přívod studeného vzduchu nebo chladicí žebra.
	Motor je přetížený.
	Příliš nízká hladina chladicí kapaliny.
	Příliš nízká hladina motorového oleje.
Z výrobku vychází černý kouř.	V palivové nádrži je nesprávný typ paliva.
	Vzduchový filtr je zanesený. Viz část <i>Čištění a výměna vzduchového filtru na strani 36.</i>
	Vstřikovací čerpadlo je vadné.
	Vstřikovač paliva je vadný.

Problém	Příčina
Z výrobku vychází modrý kouř.	Příliš vysoká hladina motorového oleje.
	Motor je vadný.
Z výrobku vychází bílý kouř.	Válec motoru je vadný.
	Příliš vysoká hladina motorového oleje.
Motor nemá výkon.	Vzduchový filtr je zanesený. Viz část <i>Čištění a výměna vzduchového filtru na strani 36.</i>
	Palivový filtr je ucpaný. Viz část <i>Výměna palivových filtrů na strani 35.</i>
	V palivovém systému je vzduch.
	Přetlakový ventil je vadný.
	Příliš nízký podávací tlak.
	Podávací čerpadlo je vadné.
	Načasování palivového vstřikovacího čerpadla je chybné.
	Motor je vadný.
Převodovka nemá dostatečný výkon.	Obtokové ventily nejsou zcela zavřené.
	V převodovce není žádný olej nebo je hladina oleje příliš nízká. Viz část <i>Kontrola hladiny převodového oleje na strani 44.</i>
	Převodový olej je přehřátý.
Baterie se nenabíjí.	Baterie je vadná. Obráťte se na servis Husqvarna.
	Je špatné připojení mezi konektory kabelů a vývody baterie.
Vnitřní součásti výrobku vibrují.	Nože jsou povolené. Viz část <i>Kontrola nožů na strani 42.</i>
	Minimálně jeden nůž je nevyvážený. Viz část <i>Kontrola nožů na strani 42.</i>
	Motor je povolný.
	Uvolněná úhlová převodovka.
	Uvolněné hydraulické čerpadlo.
	Motor je vadný.
	Hnací hřídel je vadný.
	V řemenicích PTO je nějaký předmět.
	Pryžové prvky jsou tvrdé nebo poškozené.

Problém	Příčina
Výsledky sečení jsou neuspokojivé.	Nože jsou tupé. Viz část <i>Kontrola nožů na strani 42.</i>
	Tráva je dlouhá nebo mokrá. Viz část <i>Jak docílit dobrých výsledků sečení na strani 27.</i>
	Žací ústrojí je nakloněné.
	Žací ústrojí je ucpané trávou. Viz část <i>Uvedení žacího ústrojí do servisní polohy na strani 40.</i>
	Pneumatiky na levé a pravé straně mají jiný tlak. Viz část <i>Tlaky v pneumatikách na strani 40.</i>
	Výrobek je provozován příliš vysokou rychlostí. Viz část <i>Jak docílit dobrých výsledků sečení na strani 27.</i>
	Otáčky motoru jsou příliš nízké. Viz část <i>Technické údaje na strani 58.</i>
	Hnací řemen prokluzuje.

Displej – odstraňování potíží

Symbol	Název	Zobrazení na displeji	Příčina
	Kontrolka teploty chladicí kapaliny motoru	Rozsvítí se symbol a spustí se zvuková výstraha.	Teplota motoru je příliš vysoká. Vypněte spínač PTO a nastavte ovládací plyn do polohy nízkých otáček. Zvuková výstraha se vypne, jakmile teplota motoru klesne pod limit výstrahy.
		Kontrolka rychle bliká.	Obrat'te se na servis Husqvarna.
	Snímač tlaku motorového oleje	Kontrolka svítí.	Nízký tlak oleje. Viz část <i>Kontrola hladiny motorového oleje na strani 43.</i>
		Kontrolka bliká.	Systém mazání je poškozený nebo nefunguje správně. Olejový spínač nebo okruh je poškozený nebo nefunguje správně.
	Ukazatel stavu nabití baterie	Kontrolka svítí.	Nízké napětí. Viz část <i>Nabití baterie na strani 39.</i>
	Kontrolka tlačítka PTO	Kontrolka svítí.	Aktivované tlačítko PTO. Viz část <i>Kontrola provozních podmínek na strani 12.</i>
		Kontrolka bliká.	Nesprávné spuštění. Viz část <i>Kontrola provozních podmínek na strani 12.</i>
		Kontrolka rychle bliká.	Vadné tlačítko PTO. Obrat'te se na servis Husqvarna.

Symbol	Název	Zobrazení na displeji	Příčina
	Kontrolka parkovací brzdy	Kontrolka svítí.	Je aktivovaná parkovací brzda. Viz část <i>Aktivace a deaktivace parkovací brzdy na strani 27.</i>
		Kontrolka bliká.	Nesprávné spuštění. Viz část <i>Kontrola provozních podmínek na strani 12.</i>
		Kontrolka rychle bliká.	Závada parkovací brzdy. Obráťte se na servis Husqvarna.
	Kontrolka OPC	Kontrolka bliká.	Spínač sedadla se rozpojí, když se pokusíte nastartovat motor. Viz část <i>Kontrola provozních podmínek na strani 12.</i>
		Kontrolka rychle bliká.	Vadný spínač sedadla. Obráťte se na servis Husqvarna.
	Servisní kontrolka	Kontrolka svítí.	Je nutný servis. Obráťte se na servis Husqvarna.
	Palivoměr	Kontrolka svítí.	Nízká hladina paliva. Viz část <i>Doplňování paliva na strani 20.</i>
	Bluetooth®	Kontrolka bliká.	Výrobek je zamknutý. Odemkněte výrobek pomocí aplikace Husqvarna Connect.
	Digitální zámek	Kontrolka svítí.	Výrobek je zamknutý. Odemkněte výrobek pomocí aplikace Husqvarna Connect.

Povšimněte si: Symboly a umístění symbolů na displeji se mohou u různých modelů lišit.

Přeprava, skladování a likvidace

Přeprava

- Výrobek je těžký a může způsobit zranění rozdrčením částí těla. Při nakládání a vykládání výrobku na vozidlo nebo přívěs dbejte zvýšené opatrnosti.
- Výrobek nezdvíhejte. Převážní oka nejsou schválenými zvedacími body a lze je používat pouze k bezpečnému připevnění výrobku k přívěsu.
- Při přepravě výrobku používejte schválený přívěs.
- Před přepravou výrobku na přívěsu po silnici se řádně obeznáme s místním silničními předpisy.

Bezpečné upevnění výrobku na přívěs před přepravou

Před upevněním výrobku je třeba si přečíst a pochopit kapitolu o bezpečnosti. Další informace jsou uvedeny v části *Bezpečnost při přepravě na strani 14.*



VÝSTRAHA: Parkovací brzda není dostačující k zajištění výrobku během přepravy. Připevněte výrobek pevně k nákladnímu prostoru.

Vybavení: 4 schválené popruhy a 4 základací klíny.

1. Zaparkujte výrobek doprostřed nákladního prostoru.

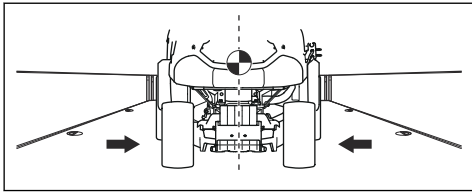

VÝSTRAHA: Pro přepravu v přepravních vozidlech s krytem. Než výrobek naložíte na přepravní vozidlo, nechte jej vychladnout.

2. Těžiště výrobku se musí nacházet nad nápravou přepravního vozidla. Používá-li se pro přepravu přívěs, ujistěte se, že na tažnou tyč působí správná přítlačná síla.

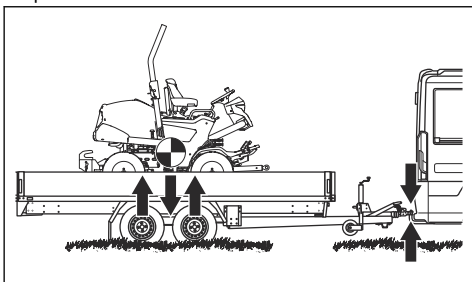

3. Zatáhněte parkovací brzdou.
4. Žací ústrojí spusťte do plovoucí polohy.
5. Odstraňte veškeré nepřipevněné předměty.
6. Provlékněte první popruh rámem zadní převodovky.

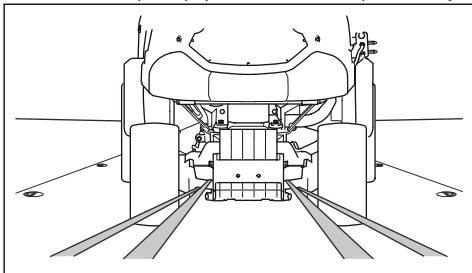

7. Provlékněte druhý popruh rámem zadní převodovky.
8. Připevněte popruhy k nákladnímu prostoru.
9. Napněte popruhy směrem dozadu, abyste výrobek v nákladním prostoru zajistili.

10. Připevněte třetí popruh k 1 z přepravních ok.

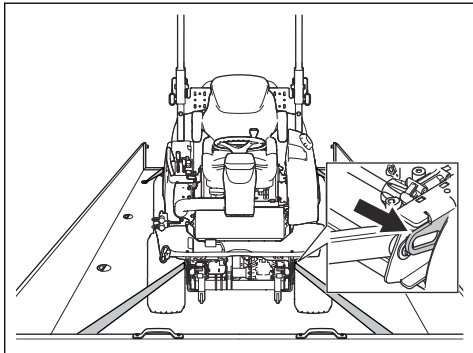

11. Připevněte čtvrtý popruh ke druhému přepravnímu oku.
12. Připevněte popruh k nákladnímu prostoru.
13. Napněte popruh směrem dopředu, abyste výrobek v nákladním prostoru zajistili.
14. Umístěte zakládací klíny před zadní kola a za ně.

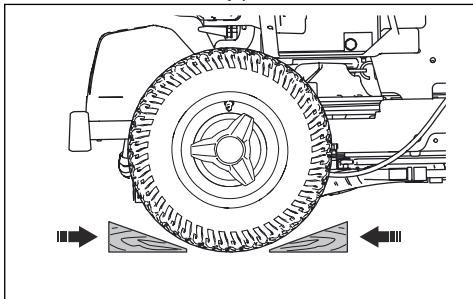

Tažení výrobku

Výrobek má hydrostatickou převodovku. Aby se zabránilo poškození převodovky, tahejte výrobek pouze na malé vzdálenosti pomalou rychlostí.

Před tažením výrobku odpojte převodovku. Další informace naleznete v části *Vypnutí hydrostatické převodovky na strani 27*.

Skladování

Na konci sezóny a před uskladněním na dobu delší než 30 dní připravte výrobek k uskladnění.

Aby se zabránilo lepkavým usazeninám při skladování, přidejte stabilizátor. Vždy používejte míscí poměry stanovené výrobcem.

- Přidejte stabilizátor do paliva v nádrži nebo v kanystru používaném ke skladování paliva, aby se zabránilo poškození motoru.
- Nechte motor běžet nejméně 10 minut, aby se stabilizátor dostal až do vstřikování paliva.



VÝSTRAHA: Je-li v nádrži palivo, neskladujte stroj v uzavřených nebo špatně větraných prostorech. Nebezpečí požáru, pokud se palivové výpary dostanou do blízkosti otevřeného ohně nebo jisker.

- Nastavte hlavní spínač do polohy OFF (Vypnuto). Další informace jsou uvedeny v části *Vypnutí motoru na strani 26*.
- Vyčistěte výrobek, viz *Čištění výrobku na strani 30*. Opravte poškozený lak, aby se zabránilo korozi.



VÝSTRAHA: Odstraňte z výrobku trávu a další hořlavé materiály, aby se snížilo nebezpečí požáru. Před uložením do skladovacího prostoru nechte výrobek vychladnout.

- Prohlédněte výrobek ohledně opotřebovaných a poškozených součástí a dotáhněte povolené šrouby a matice.
- Vyměňte baterii. Vyčistěte baterii, nabijte ji a během skladování ji udržujte v chladu.
- Vyměňte motorový olej a zlikvidujte vyjetý olej.
- Vyprázdněte palivovou nádrž. Nastartujte motor a nechte jej běžet, dokud se nespotřebuje zbývající palivo ve vstřikování paliva.

Povšimněte si: Pokud jste přidali stabilizátor, nevyprazdňujte palivovou nádrž ani vstřikování paliva.

- Vyměňte žhavicí svíčky a do každého válce nalijte asi polévkovou lžici motorového oleje. Ručně otáčejte hřídelem motoru, aby se olej rozprostřel. Namontujte žhavicí svíčky.
- Promažte všechny maznice, spoje a osy.
- Výrobek skladujte na čistém a suchém místě a jako dodatečnou ochranu jej přikryjte. U prodejce je k dostání kryt na ochranu výrobku během skladování a přepravy.

Skladování kabiny



VÝSTRAHA: Kabinu přemíst'ujte opatrně. Kabina je těžká a může způsobit vážná zranění. Kabina musí být během skladování stabilní.

- Opravte poškozený lak, aby se zabránilo korozi.
- Prohlédněte výrobek ohledně opotřebovaných a poškozených součástí a dotáhněte povolené šrouby a matice.
- Výrobek skladujte na čistém a suchém místě a jako dodatečnou ochranu jej přikryjte.
- Skladujte výrobek v uzamčeném prostoru z dosahu dětí a dalších neoprávněných osob.

- Během skladování musí být kabina umístěna na podpěře kabiny. Další informace naleznete v části *Rozměry nosné konstrukce kabiny na strani 64*.

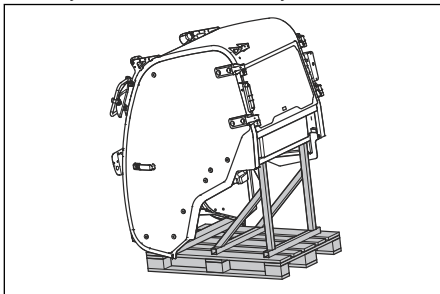

Likvidace

- Chemikálie mohou být nebezpečné a nesmí být vypouštěny do půdy. Vždy odevzdejte použité chemikálie v servisním středisku nebo příslušném sběrném místě.
- Když je výrobek opotřebovaný, odveďte jej prodejci nebo do příslušného sběrného místa.
- Olej, olejové filtry, palivo a baterie mohou mít negativní vliv na životní prostředí. Dodržujte místní požadavky ohledně recyklace a platné předpisy.
- Nelikvidujte baterii v rámci domovního odpadu.
- Odešlete baterii do servisu Husqvarna nebo ji odevzdejte ve sběrném místě jako použitou baterii.

Technické údaje

Technické údaje

	P 520DX	P 525DX / P 525DX Cabin
Rozměry	Další informace jsou uvedeny v části <i>Rozměry výrobku (P 520DX/P 525DX)</i> na straně 62 a <i>Rozměry výrobku (P 525DX Cabin)</i> na straně 63.	
Hmotnost bez žacího ústrojí, s prázdnými nádržemi, kg	649	677 921 (P 525DX Cabin)
Rozměry pneumatik	20 × 8 – 10	20 × 10 – 10
Tlak v pneumatikách, zadní – přední, kPa/bar/PSI	150/1,5/22	150/1,5/22
Max. sklon, stupně	10	10
Motor		
Značka/model	Kubota/D902	Kubota/D1105
Jmenovitý výkon motoru, kW při 3000 ot/min ¹	14,7	17,8
Zdvihový objem, cm ³	898	1123
Max. otáčky motoru, ot./min	3300	3200
Max. rychlost dopředu, km/h / mph	17,6/10,9	19/11,8
Max. rychlost dozadu, km/h / mph	13,4/8,3	15/9,3
Motorová nafta, min. cetanové číslo ²	45	45
Objem nádrže, litry (při max. indikaci hladiny paliva)	22	22
Oil, třída API CF-4 nebo kvalitnější	Třída SAE10W-40	Třída SAE10W-40
Objem oleje s filtrem, litry	3,3	3,3
Objem oleje bez filtru, litry	3	3
Startér	Elektrický startér 12 V, 40 Ah	Elektrický startér 12 V, 40 Ah
Chladicí systém		
Kapacita chladicího systému, litry	3,7	3,7
Nemrzoucí směs	≥ 50% propylenglykol (MPG)	≥ 50% propylenglykol (MPG)
Hydraulický systém		
Max. pracovní tlak, bar/psi	120/1740	120/1740

¹ Uvedený jmenovitý výkon motoru je průměrný čistý výkon (při specifikovaných ot./min) typického motoru pro model motoru měřený podle normy SAE J1349/ISO1585. Sériově vyráběné motory se od této hodnoty mohou lišit. Skutečný výstupní výkon motoru instalovaného na konečném výrobku závisí na provozních otáčkách, povětrnostních podmínkách a dalších hodnotách.

² Aby palivo vyhovovalo emisním předpisům, musí splňovat normu EN590 nebo ASTM D975 a mít obsah síry nižší než 500 ppm nebo 0,05 % hmotnosti. Další informace o kvalitě paliva naleznete v návodu k používání od společnosti Kubota.

	P 520DX	P 525DX / P 525DX Cabin
Max. pracovní průtok, l/min	12	12
Objem hydraulické nádrže, litry	8	8
Objem hydraulického systému, litry	13	13
Hydraulický olej	Převodový olej Husqvarna 10W-30 (Husqvarna 10W-30 4T AWD nebo STOU 10W-30)	Převodový olej Husqvarna 10W-30 (Husqvarna 10W-30 4T AWD nebo STOU 10W-30)
Převodovka		
Značka	Kanzaki	Kanzaki
Model	KTM23	KTM23
Převodový olej	Převodový olej Husqvarna 10W-30 (Husqvarna 10W-30 4T AWD nebo STOU 10W-30)	Převodový olej Husqvarna 10W-30 (Husqvarna 10W-30 4T AWD nebo STOU 10W-30)
Kapacita oleje, vepředu, celkem, litry	0,9	0,9
Kapacita oleje, vzadu, celkem, litry	0,9	0,9
Max. hydraulický tlak, bar/psi	275/3989	275/3989
Elektrický systém		
Typ	12 V, záporné uzemnění	12 V, záporné uzemnění
Baterie	12 V, 62 Ah	12 V, 62 Ah
Hlavní pojistka, typ Mega OTO	150 A	150 A
Pojistka pro elektrickou zásuvku, typ Midi OTO	50	50
Žárovky		
Světlo	LED, 2x12 V, 5 W	LED, 2x12 V, 5 W
Světla na kabině		
Tlumená a dálková světla	-	H7
Parkovací světla	-	W5W
Směrové světlo	-	PY21W
Přední pracovní světla	-	H9
Zadní pracovní světla	-	Kontrolky LED
Zadní světla	-	Kontrolky LED
Varovné světlo	-	Kontrolky LED
Žací ústrojí		

	P 520DX	P 525DX / P 525DX Cabin
Typ	Combi 132	Combi 132
	Combi 155	Combi 155
	Combi 132 X	Combi 132 X
	Combi 155 X	Combi 155 X

Emise hluku ³	P 520DX	P 525DX	P 525DX Cabin
Hladina akustického výkonu, změřená dB(A)			
Combi 132	103	104	103
Combi 155	104	103	103
Combi 132 X	103	104	103
Combi 155 X	104	103	103
Hladina akustického výkonu, zaručená dB(A)			
Combi 132	105	105	104
Combi 155	105	105	104
Combi 132 X	105	105	104
Combi 155 X	105	105	104

Hladiny hluku ⁴	P 520DX	P 525DX	P 525DX Cabin
Hladina akustického tlaku na sluch obsluhy, dB(A)			
Combi 132	88	87	84
Combi 155	88	87	84
Combi 132 X	88	87	84
Combi 155 X	88	87	84

Úrovně vibrací ⁵	P 520DX	P 525DX	P 525DX Cabin
Hladina vibrací na volant, m/s²			
Combi 132	1,4	1,5	1,4

³ Emise hluku v životním prostředí měřené jako akustický výkon (L_{WA}) v souladu se směrnicí 2000/14/EU.

⁴ Hladina akustického tlaku měřená podle normy EN ISO 5395. Uváděná data pro hladinu akustického tlaku mají typickou statistickou odchylku (standardní odchylku) 1,2 dB(A).

⁵ Hladina vibrací měřená podle normy EN ISO 5395. Uváděná data pro hladinu vibrací mají typickou statistickou odchylku (standardní odchylku) 0,2 m/s² (volant) a 0,8 m/s² (sedadlo).

Úrovně vibrací ⁵	P 520DX	P 525DX	P 525DX Cabin
Combi 155	1,3	1,7	1,3
Combi 132 X	1,4	1,5	1,4
Combi 155 X	1,3	1,7	1,3
Hladina vibrací v sedadle, m/s²			
Combi 132	0,3	0,4	0,3
Combi 155	0,3	0,4	0,3
Combi 132 X	0,3	0,4	0,3
Combi 155 X	0,3	0,4	0,3

Žací ústrojí	Combi 132	Combi 155	Combi 132 X	Combi 155 X
Šířka sečení, mm	1320	1550	1320	1550
Výška sečení, 7 poloh, mm/ palce	30–112	30–112	30–112	30–112
Šířka, mm	1400	1631	1400	1631
Délka, mm	490	563	490	563
Hmotnost, kg	138	155	148	163
Kotouč				
Utahovací moment šroubu no- že, Nm/kpm/lb-ft	80–84/8,15– 8,56/59–62	80–84/8,15– 8,56/59–62	80–84/8,15– 8,56/59–62	80–84/8,15– 8,56/59–62
Objednací číslo	5861988-10	5861989-10	5861988-10	5861989-10



VÝSTRAHA: Použití žacího ústrojí, které není schváleno pro tento výrobek, může způsobit odmrštění předmětů vysokou

rychlostí a vážné zranění. Používejte pouze typy žacího ústrojí předepsané v tomto návodu k používání.

Radiofrekvenční údaje

	P 520DX	P 525DX	P 525DX Cabin
Frekvenční rozsah, MHz	2402 – 2480	2402 – 2480	2402 – 2480
Výstupní výkon ⁶ , dBm	0,0	0,0	0,0

⁵ Hladina vibrací měřena podle normy EN ISO 5395. Uváděná data pro hladinu vibrací mají typickou statistickou odchylku (standardní odchylku) 0,2 m/s² (volant) a 0,8 m/s² (sedadlo).

⁶ Měřeno při 2402 MHz.

Rozměry výrobku (P 520DX/P 525DX)

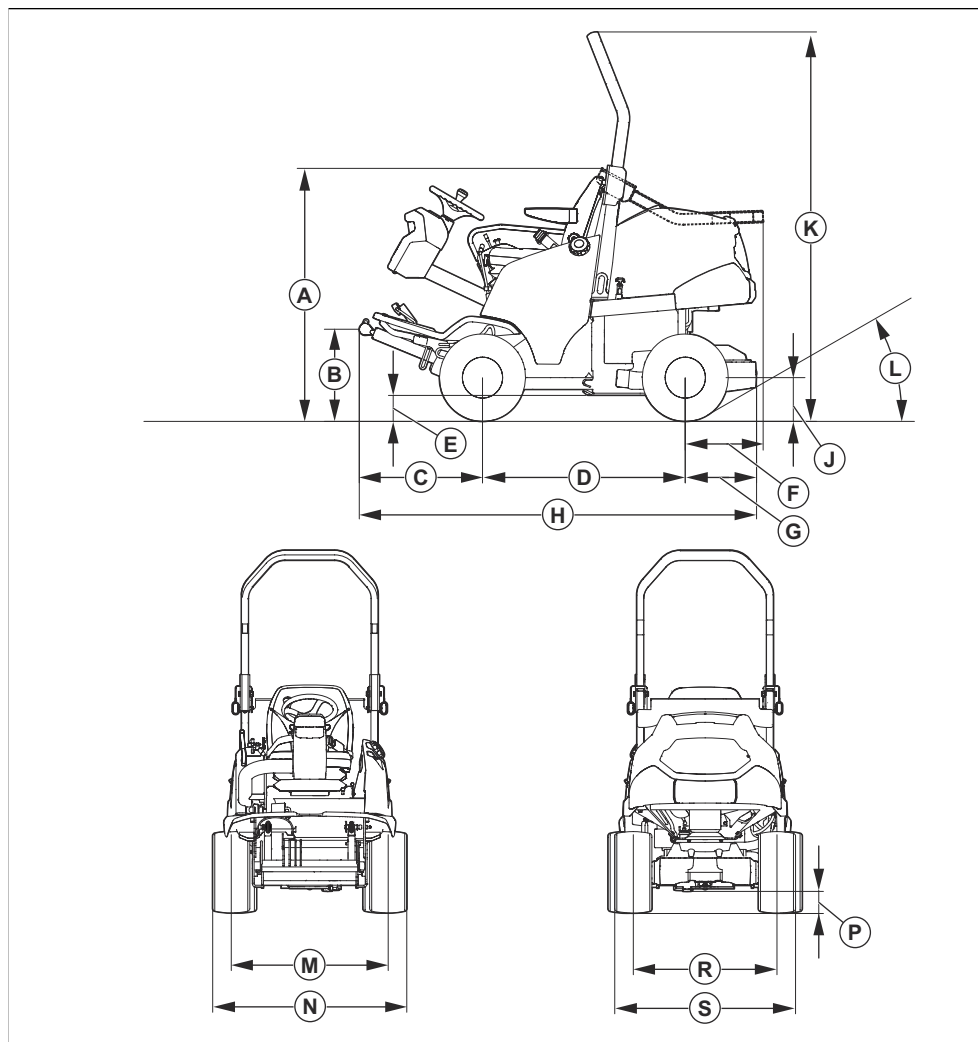

Rozměry, mm

A	1330/1330	E	164/160	J	254/254	N	1132/1153
B	502/499	F	407/407	K	2033/2033	P	149/149
C	645/645	G	373/373	L	35,5°/35,5°	R	836/842
D	1060/1060	H	2078/2078	M	910/918	S	1056/1077

Rozměry výrobku (P 525DX Cabin)

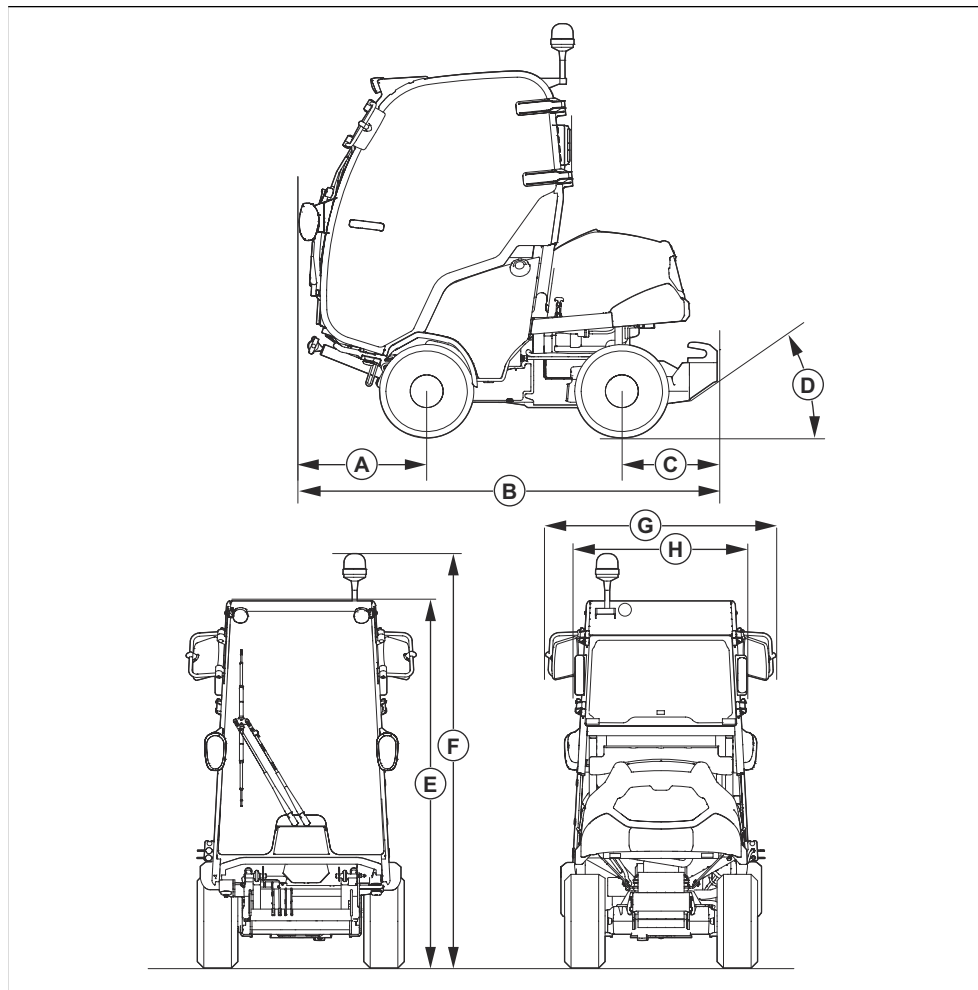

Rozměry, mm							
A	692	C	518	E	2008	G	1251
B	2269	D	35°	F	2180	H	883

Rozměry nosné konstrukce kabiny

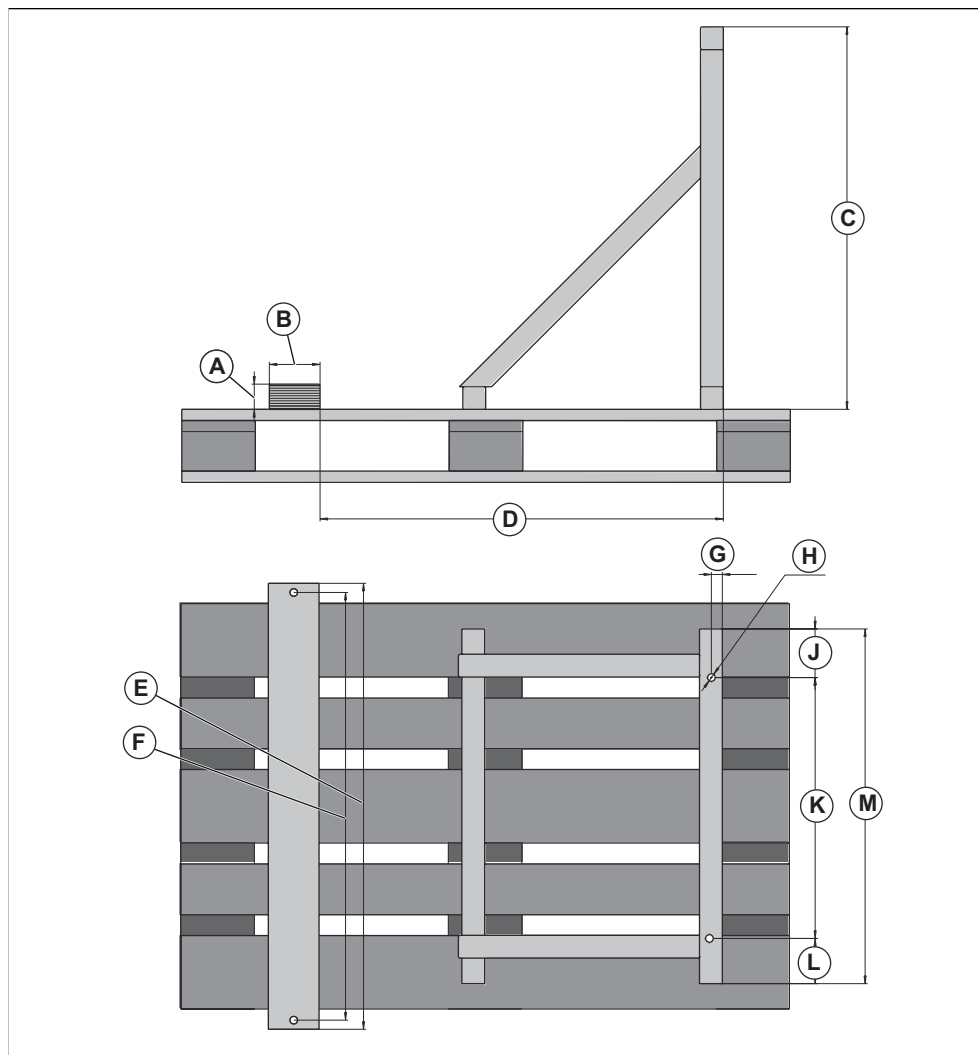

Rozměry pro podpěru kabiny, mm

A	50	D	800	G	22,5	K	515
B	100	E	880	H	15 Ø (x4)	L	89
C	755	F	844	J	96	M	700

Příslušenství

Pokyny pro údržbu volitelného vybavení nebo příslušenství nejsou uvedeny v tomto návodu

k používání. Pokyny pro příslušenství najdete v návodu k obsluze daného příslušenství.

Servis

Nechte provést roční kontrolu v autorizovaném servisu, aby bylo zajištěno, že bude výrobek fungovat bezpečně a bude v nejlepším stavu během sezóny, kdy se výrobek nejvíce používá. Nejlepší čas pro servis a generální opravu výrobku je období, kdy se výrobek málo používá.

Při zasílání objednávky na náhradní díly poskytněte informace o roku nákupu, modelu, typu a výrobním čísle.

Vždy používejte pouze originální náhradní díly.

Záruka

Záruka na převodovku

Záruka na převodovku je platná, pouze pokud jsou prováděny kontroly otáček předních a zadních kol, jak je uvedeno v plánu údržby. Aby nedošlo k poškození převodového systému, nechte jej seřídit v autorizovaném servisu.

Prohlášení o shodě

Prohlášení o shodě EU

Společnost **Husqvarna AB**, SE-561 82 Huskvarna,
Švédsko, tel.: +46-36-146500, na svou výhradní
odpovědnost prohlašuje, že výrobek:

Popis	Sekačka na trávu se sedící obsluhou
Značka	Husqvarna
Typ/Model	P 520DX, P 525DX, P 525DX Cabin
Identifikace	Výrobní čísla od roku 2022 a dále

je zcela ve shodě s následujícími směrnicemi a předpisy
EU:

Směrnice/předpis	Popis
2011/65/EU	„o omezení používání některých nebezpečných látek v elektrických a elektronických zařízeních“
2006/42/ES	„o strojních zařízeních“
2014/30/EU	„o elektromagnetické kompatibilitě“
2000/14/ES	„týkající se emisí hluku do okolního prostředí“
2014/53/EU	„týkající se rádiových zařízení“

a že byly použity následující normy nebo technické specifikace: EN ISO 5395-1:2013/A1:2018, EN ISO 5395-3:2013/A1:2017/A2:2018, ISO 21299:2009, EN ISO 12100:2010, EN ISO 14982:2009, ETSI EN 300 328 v.2.2.2, ETSI EN 301 489-1 V2.2.3, ETSI EN 301 489-17 V3.2.4, EN IEC 61000-6-4:2019, EN IEC 61000-6-2:2019, EN IEC 63000:2018.



Oznámený subjekt: Společnost 0404, RISE SMP
Svensk Maskinprovning AB, Box 4053, SE-904 03
Umeå, Švédsko obdržela osvědčení o shodě se
směrnicí rady 2000/14/ES, postup posouzení shody:
Dodatek VI.

Informace o emisích hluku najdete v části *Technické údaje na strani 58*.

Huskvarna, 2022-10-12

Claes Losdal, Development Manager/Garden Products
(ředitel vývoje zahradního sortimentu), Husqvarna AB

Osoba odpovědná za technickou dokumentaci

Registrované ochranné známky

Slovo a loga *Bluetooth*[®] jsou registrované ochranné známky vlastněné společností *Bluetooth SIG, inc.*
Použití těchto známek společností Husqvarna podléhá licenci.

TARTALOMJEGYZÉK

Bevezető.....	68	Műszaki adatok.....	125
Biztonság.....	76	Tartozékok.....	132
Összeszerelés.....	81	Szerviz.....	132
Üzemeltetés.....	86	Garancia.....	132
Karbantartás.....	94	Megfelelőségi nyilatkozat.....	133
Hibaelhárítás.....	118	Bejegyzett védjegyek.....	134
Szállítás, tárolás és ártalmatlanítás.....	122		

Bevezető

Szállítás előtti ellenőrzés és termékszámok

a kereskedőtől a szállítás előtti ellenőrzésre vonatkozó dokumentum aláírt példányát.

Megjegyzés: A terméken szállítás előtti ellenőrzést végeztek. Ügyeljen arra, hogy kézhez kapja

Szervizműhely kapcsolattartási adatai:	
Ez a kezelői kézikönyv az alábbi termékszámú/sorozatszámú termék tartozéka:	
/	
Motor:	
Sebességváltó:	

Termékleírás

A P 520DX és a P 525DX fűnyírótraktorok. A hajtást egy dízelmotor biztosítja. Az előremeneti és hátrameneti pedálok segítségével a kezelő fokozatosan állíthatja be a sebességet. A termékek összeraké-meghajtásúak (AWD), és Bioclip® funkcióval ellátott Combi vágóasztalokkal működnek. A P 525DX Cabin egy fülkével rendelkező P 525DX traktor.

Rendeltetészerű használat

A terméket közterületeken történő fűvágásra tervezték. A termék más célokra történő használatához szereljen fel opcionális kiegészítőt. A rendelkezésre álló kiegészítőkre vonatkozó további információkkal

kapcsolatban vegye fel a kapcsolatot egy Husqvarna márkakereskedővel.

A termék biztosítása

Feltétlenül gondoskodjon az új terméke biztosításáról. Kérdés esetén forduljon a biztosítótársaságához. Azt javasoljuk, gondoskodjon az alábbiakra kiterjedő teljes körű biztosításról: külső fél, tűz, anyagi kár, lopás és felelősség.

Firmware

Ellenőrizze, hogy a legújabb szoftververziók vannak-e telepítve a termékre. Forduljon az illetékes Husqvarna szakkereskedéshez.

A termék áttekintése (P 520DX, P 525DX)

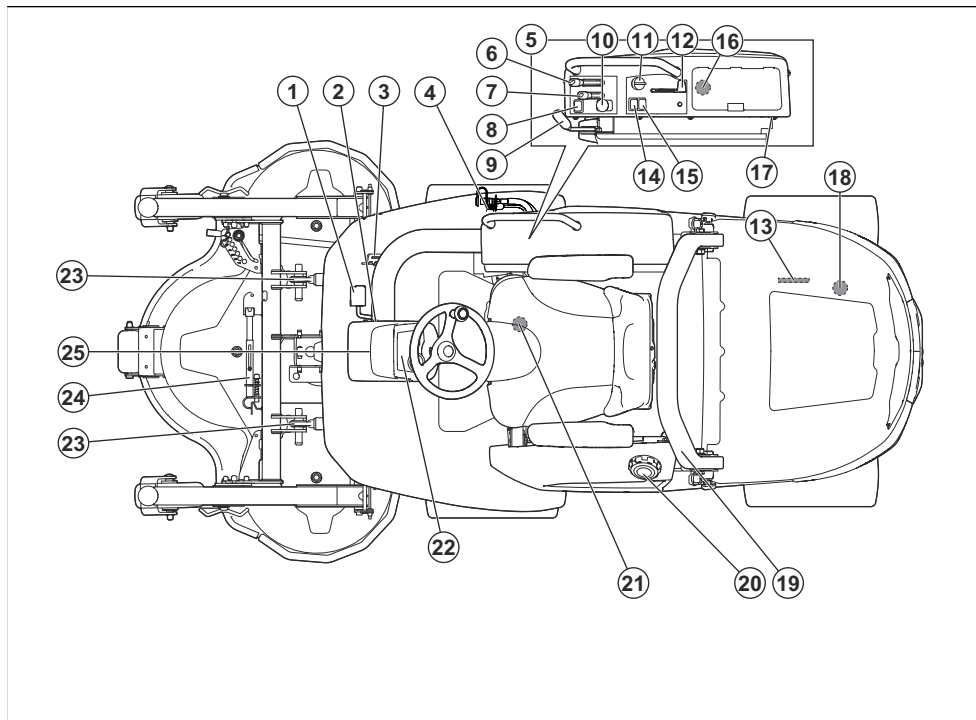

- | | |
|---|--|
| 1. Előremeneti pedál | 13. Típustábla |
| 2. A pedálhelyzet rögzítőkarja (nem áll rendelkezésre a P 520DX típushoz) | 14. Fényszórók kapcsolója |
| 3. Hátrameneti pedál | 15. A 12 V-os tápcsatlakozó kapcsolója |
| 4. Kiegészítő tápcsatlakozó, 12 V-os (tartozékok a P 520DX-hez) | 16. USB-kimenetek, 5 V-os |
| 5. Jobb oldali vezérlőpanel | 17. Tápcsatlakozó, 12 V-os |
| 6. Hidraulikus tartozékok emelőkarja | 18. Hátsó hajtómű megkerülő szelepe |
| 7. Vágásimagasság-állító kar (tartozék a P 520DX-hez) | 19. Bukókeret |
| 8. Funkciógomb a hidraulikus tartozékokhoz (tartozékok a P 520DX-hez) | 20. Üzemanyagtartály sapkája |
| 9. Rögzítőfék | 21. Elülső hajtómű megkerülő szelepe |
| 10. Mellékhajtás gombja | 22. Kijelző |
| 11. Indítókulcs | 23. Emelőkarok |
| 12. Gázadagoló | 24. Szervizkitámasztó rúd |
| | 25. Kormányoszlop |

A termék áttekintése (P 525DX Cabin)

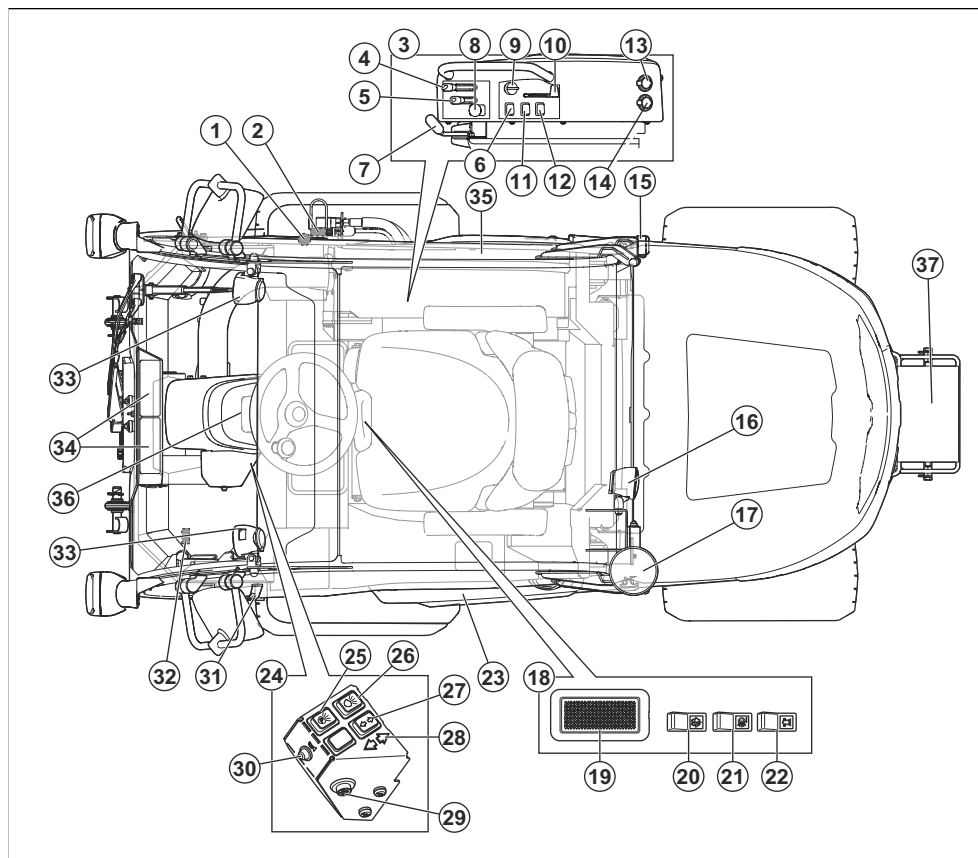

1. Kabinfűtés levegőáramának szabályozója
2. Kiegészítő tápcsatlakozó, 12 V-os
3. Jobb oldali vezérlőpanel
4. Hidraulikus tartozékok emelőkarja
5. Vágásimágasság-állító kar
6. Funkciógomb a hidraulikus tartozékokhoz
7. Rögzítőfék
8. Mellékhajtás gombja
9. Indítókulcs
10. Gázadagoló
11. Fényszórók kapcsolója
12. A tápcsatlakozó főkapcsolója
13. USB-kimenetek, 5 V-os
14. Tápcsatlakozó, 12 V-os
15. Hátsó lámpák
16. Hátsó munkalámpák
17. Figyelmeztető lámpák

18. Vezérlőpanel a fülke tetején
19. A belső világítás kapcsolója
20. Ablaktörölők kapcsolója
21. A fülkén lévő hátsó munkalámpák kapcsolója
22. A fülkén lévő figyelmeztető lámpák kapcsolója
23. Ajtó
24. Vezérlőpanel
25. A helyzetjelzők kapcsolója
26. A tompított fényszórók kapcsolója
27. Az irányjelző kapcsolója
28. Az irányjelző jelzője
29. A veszélyjelző lámpa kapcsolója
30. Berregő
31. Fogantyúkar
32. Szellőző
33. Elülső munkalámpák
34. Ventilátor és levegőszűrő

- 35. Vészkijárat
- 36. Kijelző
- 37. Ellensúly

Tápcsatlakozók

A járművön a következő tápcsatlakozók találhatók:

- 12 V-os tápcsatlakozó
- USB-kimenetek
- 12 V-os kiegészítő tápcsatlakozó (tartozékok a -hezP 520DX)

A tápcsatlakozók biztosítékainak helyéhez lásd: *A biztosítékok áttekintése 105. oldalon.*

A tápcsatlakozók helyeihez lásd: *A termék áttekintése (P 520DX, P 525DX) 69. oldalon.*

A tápcsatlakozót a vezérlőpanelen található főkapcsolóval kapcsolhatja be és ki.

Üzemóra-számláló

A termék kijelzőjén 2 üzemidőmérő található. Az üzemidőmérők a motor összes munkaóráját (A) és az adott működési időszak óráinak számát (B) jelzik. A működési időszakra vonatkozó üzemidőmérő utolsó számjegye egytized órát (6 percet) mutat.

A bekapcsolt gyújtással, de kikapcsolt motorral töltött időt nem rögzíti a rendszer.

Megjegyzés: A teljes üzemidőmérő (A) csak teljes órákat mutat.

Megjegyzés: A működési időszak azt az időt jelenti, amely alatt a motor járt az adott nap során. Ha a motor legalább 6 órán keresztül kikapcsolva marad, új működési időszak kezdődik.

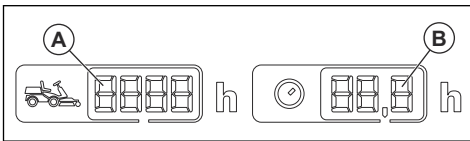

Husqvarna Connect

A termék vezeték nélküli technológiával rendelkezik, és csatlakoztatható azon mobilkészülékekhez, amelyekre telepítették a Husqvarna Connect alkalmazást.

A Husqvarna Connect egy ingyenes mobilalkalmazás. A Husqvarna Connect alkalmazás kibővített funkciókat biztosít Husqvarna termékéhez:

- A zárolás és feloldás funkció a termék illetéktelen használatának megelőzésére szolgál.
- Bővebb termékinformációk.
- Információk és segítség a termékalkatrészekkel és a szervizeléssel kapcsolatban.

Husqvarna Fleet Services™

Husqvarna Fleet Services™ egy felhőalapú megoldás, amely áttekintést nyújt az összes termékről a kereskedelmi flottakezelő számára. A Husqvarna Fleet Services™ szolgáltatással kapcsolatos további információkért lásd: www.husqvarna.com.

A termék csatlakoztatása a Husqvarna Fleet Services™ szolgáltatásokhoz

1. Töltse le az Husqvarna Fleet Services™ alkalmazást mobilkészülékére.
2. Jelentkezzen be a Husqvarna Fleet Services™ alkalmazásba.
3. Végezze el a termék és a Husqvarna Fleet Services™ párosítását az utasítások szerint.

Fényszórók

A termék munkalámpákkal és távolsági fényszórókkal is rendelkezik.

- A lámpák kikapcsolásához állítsa a főkapcsolót (A) állásba.

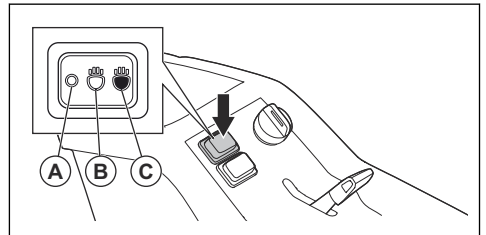

- A munkalámpák bekapcsolásához állítsa a főkapcsolót (B) állásba.
- A távolsági fényszórók bekapcsolásához állítsa a főkapcsolót (C) állásba.

A munkalámpák a termék leállítás után 3 percig még bekapcsolva maradnak. A fényszórók bekapcsolását a fényszóró szimbólum jelzi a kijelzőn. Lásd: *Kijelző 73. oldalon.*

Előremeneti és hátrameneti pedálok

A sebesség fokozatosan állítható be a 2 pedál használatával. A bal oldali pedál (A) az előremeneti mozgáshoz, míg a jobb oldali (B) a hátrameneti haladáshoz használható. A pedálok felengedésekor a fűnyírótraktor lefékező.

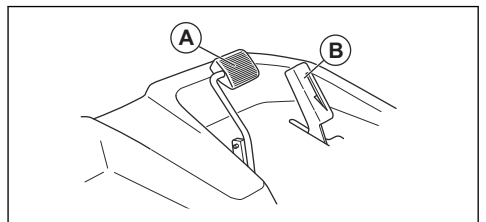

A vágóasztal hidraulikus emelőkarja

A vágóasztal hidraulikus emelőkarja a vágóasztal megemelésére és leeresztésére szolgál. A hidraulikus emelőszerkezet hidraulikus nyomást használ az emeléshez, és csak járó motor esetén működik.

Fűnyírás pozícióban a vágóasztal leereszkedik a talajra.

- A kar (A) állásában a vágóasztal fűnyírási pozícióba áll.
- A kar (B) állásában az emelőkarok lesüllyednek.
- A kar (C) állása az üres állás.
- A kar (D) állásában a vágóasztal szállítási pozícióba emelkedik.

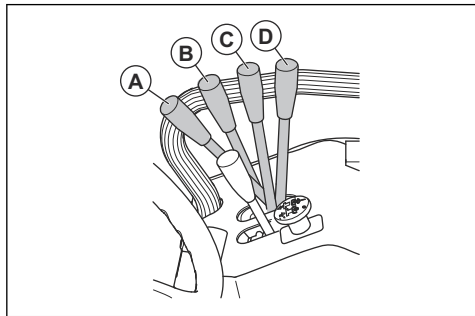

FIGYELMEZTETÉS: A vágóasztal bármikor felemelhető és lesüllyeszthető. A hidraulikus erő súlyos sérülést okozhat.

Funkciógomb a hidraulikus tartozékokhoz

A funkciógomb a hidraulikus tartozékok emelőkarja mellett helyezkedik el.

A funkciógomb tartozéktól függően eltérő módon működik. A tartozékokkal kapcsolatban tekintse át a használati utasítást.

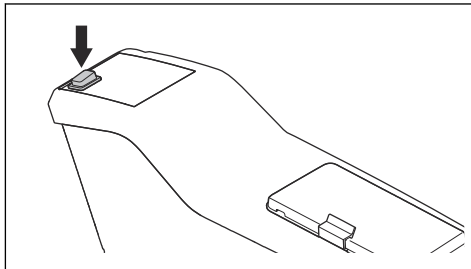

Vágóasztal

Az ehhez a termékhez tartozó vágóasztalok a BioClip® funkcióval ellátott Combi vágóasztalok. A BioClip®-nek köszönhetően a levágott fű trágyázási funkciót lát el. A Combi vágóasztalok BioClip® funkció nélkül is használhatók. BioClip® funkció nélkül a fű hátrafelé lökődik ki.

Kijelző

A műszerfalon található kijelző a termék állapotával kapcsolatos információkat jeleníti meg.

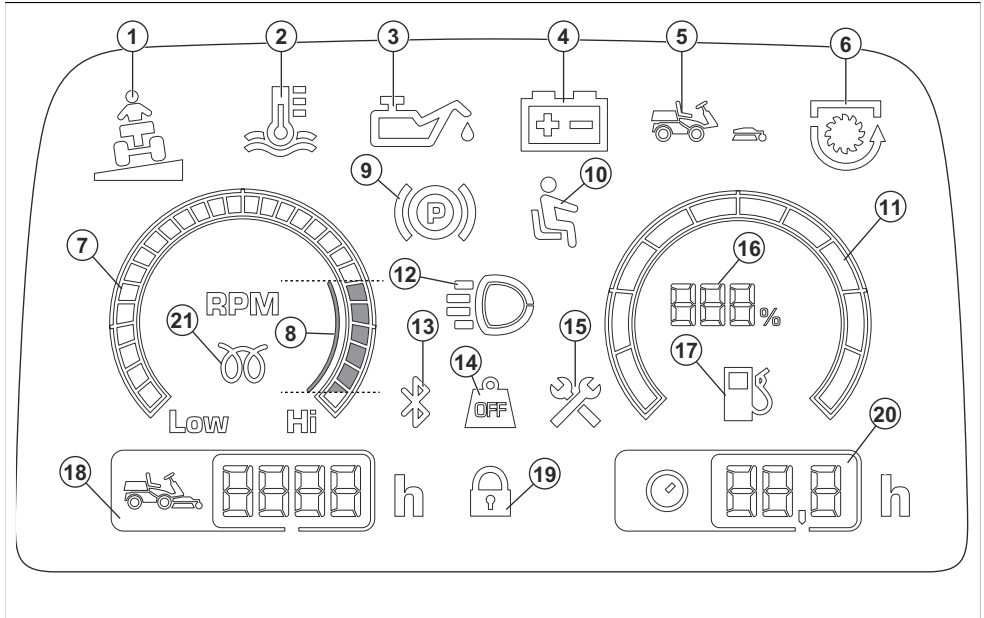

1. Dőlésjelző (ezen a terméken nem elérhető)
2. A motor hűtővíz-hőmérsékletének visszajelzője

Megjegyzés: Amikor a motor hőmérséklet-jelzése bekapcsol, figyelmeztető hangjelzés hallható. Azonnal kapcsolja ki a PTO kapcsolót, és állítsa a gázpedált alacsony fordulatszámú állásba. A figyelmeztető hangjelzés leáll, ha a motor hőmérséklete a figyelmeztetési határérték alá csökken.



VIGYÁZAT: Ne fordítsa az indítókulcsot stop állásba, amikor a figyelmeztető jelzés aktív. Ez kárt tehet a motorban.

3. A motorolaj nyomásának visszajelzője
4. Akkumulátortöltöttség-jelző
5. Vágóasztal visszajelzője (ezen a terméken nem elérhető)
6. Mellékajtás-jelző
7. Fordulatszám-mérő
8. Javasolt motorfordulatszám a termék működtetése közben.
9. A rögzítőfék jelzője
10. Kezelőjelenlét-vezérlő (OPC)
11. Üzemanyagszint-jelző műszer

12. Munkalámpa vagy távolsági fényszóró jelzője
13. Bluetooth®
14. Tömegátvitel kikapcsolva (ezen a terméken nem elérhető)
15. Szervizjelző
16. Üzemanyagszint-jelző 5%-os lépésekben mérve
17. Alacsony üzemanyagszintre figyelmeztető jelző
18. Üzemidő-mérő. A teljes üzemidő órában.
19. Digitális zár
20. Üzemidő-mérő. Munkanap; óra/nap. Lásd: *Üzemóra-számláló* 71. oldalon.
21. Az izzógyertya jelzője

Megjegyzés: A kijelző megjelenése típusonként eltérő lehet.

Megjegyzés: Amikor az indítókulcsot STOP állásból ON állásba forgatja, egy rövid időre az összes visszajelző világítani kezd. Ezt követően csak a működéssel összefüggő visszajelzők fognak világítani.

Fülkefűtés

A P 525DX Cabin fülkefűtéssel rendelkezik, amely a fülke hőmérsékletének növelésére szolgál.

A fülkefűtéssel hideg napokon a lefagyott ablakok is leolvaszthatók.

A terméken található jelzések



FIGYELMEZTETÉS: Körültekintően járjon el, és megfelelően használja a terméket. A gép a kezelő és mások súlyos sérülését és halálát is okozhatja.



Olvassa el a használati utasítást, és a termék használatba vétele előtt mindenképpen legyen tisztában a benne foglaltakkal.



Forgó kések. Tartsa távol testrészeit a fedéltől, amikor a motor jár.



Figyelmeztetés: forgó alkatrészek. Tartsa távol testrészeit.



Figyelmeztetés: forgó szíjtárcsa. Tartsa távol testrészeit, amikor a motor jár.



Figyelmeztetés: zúzódásveszély.



Figyelmeztetés: zúzódásveszély. Az emelőkarok nagy erővel mozdulnak el – tartsa távol testrészeit.



Legyen óvatos a kirepülő és visszapattnó tárgyakkal.



Forró felület.



Soha ne használja a terméket, ha emberek – különösen gyerekek – vagy állatok vannak a közvetlen közelében.



Hátramenetben haladás előtt és közben is figyeljen hátrafelé.



Lejtős területen soha ne nyírja a fűvet kereszt irányban. Ne nyírjon fűvet 10 foknál meredekebb lejtőn. Lásd: *Fűnyírás lejtőn* 79. oldalon.



Soha ne engedjen fel utast a termékre vagy tartozékára.



A termék felborulása esetén sérülésveszély áll fenn.



Ha nincs vágóasztal csatlakoztatva, nagyon lassan működtesse a terméket.



Csak akkor működtesse teljes fordulatszámra a terméket, ha vágóasztal van csatlakoztatva hozzá.



Előre haladás.



Semleges fokozat.



Hátrafelé haladás.



Rögzítőfék.



Húzza be a rögzítőféket.



Engedje ki a rögzítőféket.



Ez a termék megfelel a vonatkozó EK irányelveknek.



A termék megfelel a vonatkozó egyesült királyságbeli irányelveknek.



Az EU és az Egyesült Királyság irányelveinek és jogszabályainak, és New South Wales „Környezetben történő munkavégzés szabályozása (zajszabályozás), 2017” irányelvének megfelelő környezeti zajkibocsátási címke. A termék garantált hangteljesítményszintjére vonatkozó

adatok megtalálhatók az alábbi részen:
Műszaki adatok 125. oldalon és a címkén.



Mindig használjon jóváhagyott fülvédőt.

ON

Indítsa el a terméket.



Állítsa le a motort.



Motorfordulatszám – gyors.



Motorfordulatszám – lassú.



Benzines.



A kések működésben vannak.



A kések nincsenek működésben.



Olajszint.



Beolvasható kód



Környezetvédelmi jelzés. A termék és a termék csomagolása nem minősül háztartási hulladéknak. Újrahasznosítását egy elektromos és elektronikus berendezések újrahasznosítására szolgáló ponton kell elvégezni.

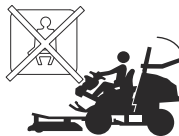

Ne használja a biztonsági övet, ha a ROPS rendszer nincs használatban.



Mindig használja a biztonsági övet, amikor a ROPS rendszer használatban van.



Megjegyzés: A terméken szereplő többi jelölés/címke néhány piac specifikus vizsgáztatási követelményeire vonatkozik.

Adattábla

1	Husqvarna	HUSQVARNA AB SE-501 82 HUSQVARNA, SWEDEN	5		
2	Husqvarna Identity (HID)	XXXXXXXXXXXXXXXXXXXXXXXXXX	6		
3	Model	XXXXXX	Prod year XXXX	Nominal power XX, XkW	7
4	PNC	XXXXXXXXXX	Serial number XXXXXXXXXXXXX	8	
		UK Importer Husqvarna UK Ltd, Preston Road, Co. Durham, DL5 6UP			
9	PNC	XXXXXXXXXX			
10	Unladen weight	XXXkg			
11	Max front axle weight (GAWR)	XXXkg			
12	Max rear axle weight (GAWR)	XXXkg			
	Max laden weight (GCWR)	XXXXkg			
13	USA Importer Husqvarna Group, 9335 Harris Corners Pkwy, Suite 500, Charlotte, NC28269, USA				

1. Husqvarna azonosítószám (HID): a termék cikkszama, gyár és gyártószám, sorozatszám és kontrollszám
2. Modellnév
3. Termékkód (PNC)
4. Beolvasható kód
5. Gyártó és gyártó címe
6. Gyártás éve
7. Névleges teljesítmény
8. Sorozatszám a gyártási dátummal, évvel, héttel és sorszámmal
9. Termékkód (PNC)
10. Termék súlya, terheletlen állapotban
11. Elülső tengely maximális súlya (GAWR)
12. Hátsó tengely maximális súlya (GAWR)

Euro V. kibocsátási norma



FIGYELMEZTETÉS: A motor módosítása érvényteleníti a termékre vonatkozó európai uniós típusjóváhagyást.

- a termék javítását helytelenül végezték;
- a termék javítása nem a gyártótól származó vagy általa jóváhagyott alkatrészekkel történt;
- a terméket nem a gyártótól származó vagy általa jóváhagyott kiegészítővel szerelték fel;
- a termék javítását nem hivatalos szakszerviz vagy jóváhagyott egyéb szerviz végezte.

A termék károsodása

A termékben keletkezett károkért nem vállalunk felelősséget, amennyiben:

Biztonság

Biztonsági meghatározások

A figyelmeztetések, óvintézkedések és megjegyzések a használati utasítás kiemelten fontos részeire hívják fel a figyelmet.



FIGYELMEZTETÉS: Akkor használatos, ha a kézikönyv utasításainak be nem tartása esetén fennáll a kezelő vagy a közelben tartózkodók sérülésének vagy halálának veszélye.



VIGYÁZAT: Akkor használatos, ha a kézikönyv utasításainak be nem tartása esetén fennáll a vagyoni kár, illetve a termék vagy a környező terület károsodásának veszélye.

Megjegyzés: További információt biztosít az adott helyzetben szükséges tennivalókról.

Általános biztonsági utasítások



FIGYELMEZTETÉS: A termék a kéz vagy láb vágásos sérülését okozhatja, illetve tárgyakat repíthet el. A biztonsági utasítások be nem tartása súlyos sérüléssel vagy halállal járhat.



FIGYELMEZTETÉS: Ne használja tovább a terméket sérült vágószerkezettel. A sérült vágószerkezet tárgyakat repíthet el, és súlyos sérülést, illetve halált okozhat. Haladéktalanul cserélje ki a sérült késeket.



FIGYELMEZTETÉS: A termék működés közben elektromágneses mezőt hoz létre. Ez bizonyos körülmények esetén hatással lehet az aktív vagy passzív orvosi implantátumokra. A súlyos vagy halálos sérülés kockázatának csökkentése

érdekeiben azt javasoljuk, hogy az orvosi implantátumot használó személyek a termék alkalmazása előtt kérjék ki orvosuk vagy az orvosi implantátum gyártójának tanácsát.



FIGYELMEZTETÉS: A termék használata előtt olvassa el az alábbi figyelmeztetéseket.

- Mindig megfontoltan és előrelátóan cselekedjen. Kerülje az olyan helyzeteket, amelyek saját megítélése szerint meghaladják a képességeit. Amennyiben a használati utasítás elolvasását követően is bizonytalannak érzi magát az üzemeltetési eljárásokkal kapcsolatban, a folytatás előtt kérje ki egy szakértő véleményét.
- Olvassa el figyelmesen a használati utasítást és a terméken szereplő utasításokat, mielőtt a terméket használatba veszi.
- Ismerje meg, hogyan használja a terméket és kezelőszerveit biztonságosan, és tanulja meg, hogyan állhat meg gyorsan.
- Tanulja meg a biztonsági címkék felismerését.
- Tartsa tisztán a terméket, hogy a jelölések és matricák mindig jól olvashatók legyenek.
- Ne feledje, hogy a kezelő felelős a másokért és a mások tulajdonát érő balesetekért is.
- Ne szállítson utasokat. A terméket csak egyetlen személy használhatja.

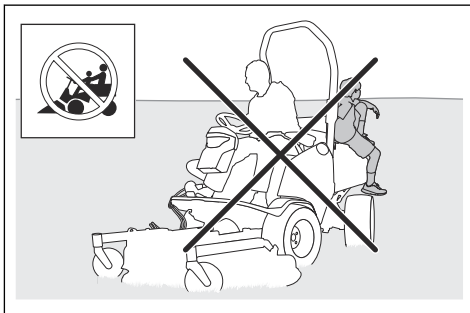

- Járó motor esetén ne hagyja őrizetlenül a terméket. Mindig állítsa le a késeket, húzza be a rögzítőféket, állítsa le a motort és vegye ki az indítókulcsot, mielőtt felügyelet nélkül hagyja a terméket.
- Kizárólag nappali fényben vagy megfelelő fényviszonyok mellett használja a terméket. Tartson a termékkel biztonságos távolságot a lyukaktól és más szabálytalan talajviszonyoktól. Figyeljen a többi lehetséges veszélyre is.
- Ne használja a terméket rossz időben, például ködben, esőben, nyirkos vagy nedves helyen, erős szélben, rendkívüli hidegben, villámláskor stb.
- Jelölje meg a kövek és egyéb szilárd tárgyak helyét, hogy elkerülje az ütközést.
- Távolítsa el a munkaterületről a köveket, játékokat, drótokat stb., amelyek beleakadhatnak a késekbe és kivetődhetnek.
- Legyen figyelmes, és állítsa le a terméket, ha gyermekek jelennek meg a munkaterületen. Sarkok, bokrok, fák, illetve egyéb, a kilátást akadályozó tárgyak közelében legyen fokozottan óvatos.
- Mielőtt és miközben hátrafelé közlekedik, nézzen maga mögé és alá, megbizonyosodva arról, hogy nincsenek kisgyermekek a termék közelében.
- Ne engedjen fel gyermekeket a fűnyíróra. Leeshetnek és súlyos sérüléseket szenvedhetnek, illetve akadályozhatják a fűnyíró biztonságos irányítását.
- Ne engedje, hogy gyermekek működtessék a terméket.

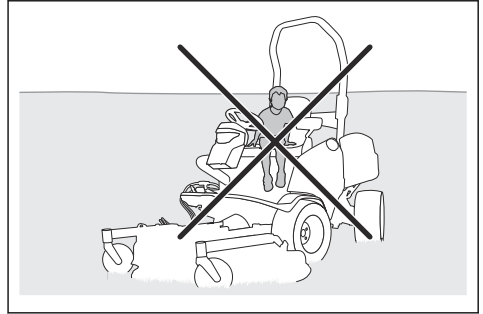
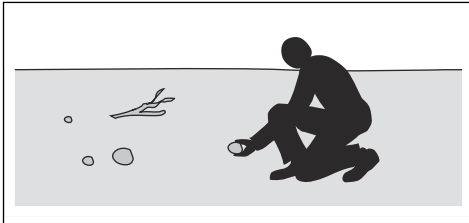

- Ne engedje, hogy gyermekek vagy más jogosulatlan személyek üzemeltessék a terméket vagy végezzenek rajta szervizelési munkákat. A helyi törvények szabályozhatják a kezelő korát.
- A motor beindítása, a meghajtás bekapcsolása, valamint elindulás előtt ellenőrizze, hogy senki nincs a termék közelében.
- Figyeljen a forgalomra, ha út közelében dolgozik, illetve ha keresztezi azt.
- Ne használja a terméket, ha fáradt, ha alkoholt vagy kábítószerrel fogyasztott, illetve ha látását, éberségét, ítélőképességét vagy mozgáskoordinációját negatívan befolyásoló gyógyszert vett be.
- Ne módosítson a motorfordulatszám-szabályozás beállításán.
- A termékkel mindig vízszintes területen, leállított motorral parkoljon.

Gyermekekre vonatkozó biztonsági utasítások



FIGYELMEZTETÉS: A termék használata előtt olvassa el az alábbi figyelmeztetéseket.

- Súlyos balesetek történhetnek, ha nem figyel a gép közelében tartózkodó gyermekekre. A fűnyírótraktor és a fűnyírás gyakran vonzza a gyermekeket. A gyermekek gyakran nem ott maradnak, ahol utoljára látta őket.
- Tartsa távol a gyermekeket a munkaterületről. Ügyeljen arra, hogy egy felnőtt figyeljen rájuk.



FIGYELMEZTETÉS: Ne érjen a motorhoz vagy a kipufogórendszerhez működés közben vagy közvetlenül utána. A motor és a kipufogórendszer nagyon forró lehet működtetés közben. Égési sérülés, tűz, anyagi kár vagy a környező területeken bekövetkező kár veszélye. A termék működtetése közben maradjon távol a bokroktól és más tárgyaktól.



FIGYELMEZTETÉS: A termék használata előtt olvassa el az alábbi figyelmeztetéseket.

- Mindig nézzen lefelé és hátrafelé, mielőtt és miközben hátrafelé közlekedik. Ügyeljen arra, hogy ne legyenek kisebb vagy nagyobb tárgyak az útjában.
- Kanyarodás előtt csökkentse a sebességet.
- Állítsa le a késeket, ha olyan területen halad, ahol nem kell fűvet vágni.



VIGYÁZAT: A termék használata előtt olvassa el az alábbi óvintézkedéseket.

- A termék működtetése előtt távolítsa el a fűvet és szennyeződések a motor hűtőlevegő-beömlő nyílásából. A hűtőlevegő-beömlő nyílás eltömődése esetén fennáll a motor sérülésének veszélye.
- A kövek és egyéb nagyobb tárgyak körül óvatosan közlekedjen, és ügyeljen arra, hogy a kések ne ütközzenek a tárgyaknak.
- Tárgyakon áthaladva ne működtesse a terméket. Állítsa le a motort, majd ellenőrizze a terméket és a vágóasztalt, ha keresztülhaladt egy tárgyon vagy nekiment valaminek. Szükség esetén javítsa meg, mielőtt újra beindítja.

- Ne használja a terméket sérült vagy nem megfelelően működő biztonsági eszközökkel. Rendszeresen ellenőrizze a biztonsági eszközöket. A biztonsági eszközök meghibásodása esetén vegye fel a kapcsolatot a Husqvarna szervizműhellyel.
- Ne módosítsa a biztonsági eszközöket. Nem csatlakoztatott vagy hibás védőlemezek, védőburkolatok, biztonsági kapcsolók és más védőeszközök esetén ne működtesse a gépet.

Bukókeret (ROPS)

A bukókeret védelmet nyújtó vázkeret, amely a termék felborulása esetén csökkenti a sérülés kockázatát. A termék lejtőkön történő működtetése közben használja az ROPS rendszert és a biztonsági övet.

Biztonsági öv

A biztonsági öv megakadályozza a sérüléseket, ha balesetek történnek vagy a termék felborul. Kizárólag akkor használja a biztonsági övet, amikor az ROPS rendszer aktíválva van. Győződjön meg arról, hogy a biztonsági öv helyesen van csatlakoztatva, és nem sérült.

Kezelőjelenlét-vezérlő (OPC)

Amikor a kezelő felemelkedik az ülésből, az OPC aktiválódik. A kijelzőn lévő OPC-szimbólum világítani kezd. Az OPC működésbe hozza a biztonsági áramkört. Lásd: *A működési feltételek ellenőrzése* 78. oldalon.

Az indítókulcs ellenőrzése

- Az indítókulcs ellenőrzéséhez indítsa be, majd állítsa le a motort. Lásd: *A motor beindítása* 89. oldalon és *A motor leállítása* 92. oldalon.
- Ellenőrizze, hogy a motor beindul-e, amikor az indítókulcsot a START állásba fordítja.
- Ellenőrizze, hogy a motor azonnal leáll-e, amikor az indítókulcsot a STOP állásba fordítja.

A működési feltételek ellenőrzése

A működési feltételek a következők:

- A motor csak akkor indítható be, ha a kések meghajtása ki van kapcsolva.
- A motor csak akkor indítható be, ha a rögzítőfék be van húzva.
- A kések meghajtása csak akkor működik, ha a kezelő az ülésben ül.

Naponta ellenőrizze a működési feltételeket.

1. Próbálja úgy beindítani a motort, hogy a kések meghajtása be legyen kapcsolva. Ha a működési feltételek megfelelőek, a motor nem indul be.
2. Próbálja úgy beindítani a motort, hogy a rögzítőfék be legyen húzva. Ha a működési feltételek megfelelőek, a motor nem indul be.

Személyi védőfelszerelés



FIGYELMEZTETÉS: A termék használata előtt olvassa el az alábbi figyelmeztetéseket.

- Amikor a terméket használja, viseljen jóváhagyott személyi védőfelszerelést. A személyi védőfelszerelés nem küszöböli ki teljes mértékben a sérülés kockázatát, de csökkenti a sérülés mértékét, ha bekövetkezik a baleset. A megfelelő felszerelés kiválasztásában kérje a márkakereskedő segítségét.
- Használjon jóváhagyott fülvédőt. Hosszú távon a tartós zajártalom maradandó halláskárosodást okozhat.
- Használjon nagy teherbírású, csúszásmentes bakancsot vagy cipőt. Acél orrbetétes cipő viselése ajánlott. Ne használja nyitott cipőben vagy meztláb a terméket.

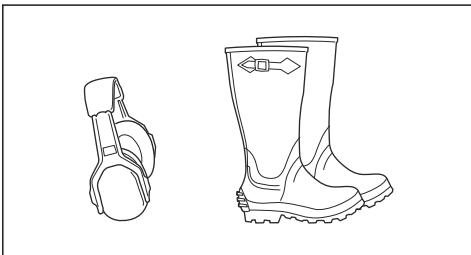

- Viseljen védőkesztyűt, például a vágóeszközök felhelyezésekor, ellenőrzésekor vagy tisztításakor.
- Ne viseljen laza ruházatot, ékszereket vagy egyéb kiegészítőket, amelyek beakadhatnak a mozgó alkatrészekbe.
- Tartsa a közelben az elsősegélykészletet és a tűzoltó készüléket.

Biztonsági eszközök a terméken



FIGYELMEZTETÉS: A termék használata előtt olvassa el az alábbi figyelmeztetéseket.

3. Indítsa be a motort, aktiválja a kések meghajtását, majd emelkedjen fel az ülésből. Ha a működési feltételek megfelelőek, a vágóasztal kései leállnak.

Az előre- és hátrameneti pedál ellenőrzése

1. Indítsa be a terméket.
2. Ellenőrizze, hogy az előre- és a hátrameneti pedált semmi nem akadályozza, és szabadon működtethetők.
3. Az előremenethez óvatosan nyomja le az előremeneti pedált.
4. Engedje fel az előremeneti pedált a fékezéshez. Ellenőrizze, hogy a fék működésbe lép-e az előremeneti pedál felengedésekor.
5. A hátrameneti pedálon is végezze el ugyanazt az eljárást.

Megjegyzés: A termék fékkel rendelkezik, amely a pedálok felengedésekor automatikusan működésbe lép. A sebesség gyorsabb csökkentéséhez nyomja le a másik pedált.

6. Győződjön meg arról, hogy a termék nem mozog, amikor az előre- és a hátrameneti pedálok nincsenek működésben.

Rögzítőfék



FIGYELMEZTETÉS: Ha a rögzítőfék nem működik, a fűnyíró elindulhat, és sérülést vagy egyéb károkat okozhat. Gondoskodjon a rögzítőfék rendszeres ellenőrzéséről és beállításáról.

Lásd: *A rögzítőfék ellenőrzése 100. oldalon.*

Kipufogódob

A kipufogódob minimálisra csökkenti a zajszintet, és elvezeti a kipufogógázokat a kezelő közeléből.

Hiányzó vagy hibás hangfogó esetén ne használja a terméket. A hibás kipufogódob növeli a zajszintet és a tűzveszélyt.



FIGYELMEZTETÉS: A kipufogódob erősen felhevül használat közben és után, illetve, amikor a motor alapjáraton működik. Legyen óvatos gyúlékony anyagok és/vagy gőzök közelében a tűzveszély elkerülése érdekében.

A hangfogó ellenőrzése

- Rendszeresen ellenőrizze a kipufogódob megfelelő rögzítését és épségét.

Védőburkolatok

A hiányzó vagy sérült védőburkolatok növelik a mozgó alkatrészek vagy forró felületek okozta sérülésveszély kockázatát. A termék működtetése előtt ellenőrizze a védőburkolatokat. Ellenőrizze, hogy a védőburkolatok megfelelően vannak-e rögzítve, illetve, hogy nincsenek rajtuk repedések vagy más sérülések. A sérült burkolatokat cserélje ki.

Fűnyírás lejtőn



FIGYELMEZTETÉS: A termék használata előtt olvassa el az alábbi figyelmeztetéseket.

- A lejtőn történő fűnyírás növeli annak kockázatát, hogy nem tudja megfelelően irányítani a terméket, és az felborul. Ez sérüléshez vagy halálhoz vezethet. Lejtős talajon mindig óvatosan nyírja a fűvet. Ha nem tud feltoltni egy lejtőn, vagy bizonytalanannak érzi magát, inkább ne nyírja le a fűvet.
- Távolítsa el a köveket, ágakat és egyéb akadályokat.
- A lejtőkön felfelé és lefelé irányban, ne pedig keresztben nyírja a fűvet.
- Ne közlekedjen lefelé a lejtőn felemelt vágóasztallal.
- Ne használja a terméket 10 foknál meredekebb lejtőn.

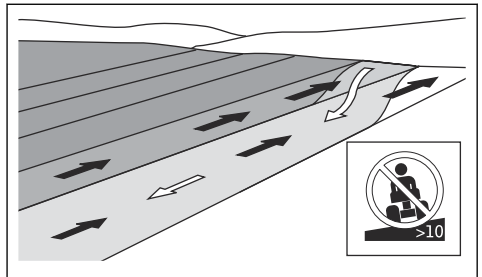

- Az indítást és leállítását ne a lejtőn végezze.
- Finoman és lassan haladjon a lejtőkön.
- Ne végezzen hirtelen sebesség- vagy irányváltoztatást.
- Ne végezzen a szükségesnél több fordulást. Amikor lefelé közlekedik a lejtőn, lassan és fokozatosan végezze a fordulást. Alacsony sebességgel haladjon. Óvatosan végezze a fordulást.
- Legyen óvatos, és kerülje a barázdákat, mélyedéseket és talajemelkedéseket. Nem egyenletes talajon nagyobb a termék felborulásának veszélye. A magas fű akadályokat rejt.
- Ne nyírjon fűvet peremek, árok vagy töltések közelében. Ha egy kerék átkerül egy meredek lejtő, illetve árok peremén, vagy ha a perem beomlik, a fűnyíró hirtelen felborulhat. A termék vízbe esésekor fulladásveszély áll fenn.

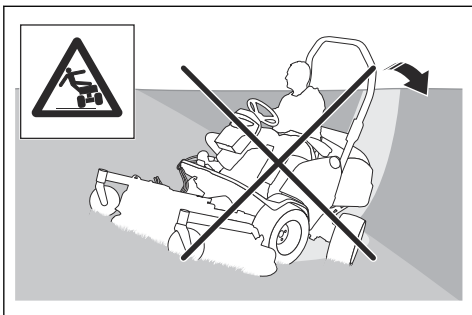

- Ne töltsön túl sok üzemanyagot a tartályba. Ha a termékre üzemanyag cseppen, törölje le, és a motor beindítása előtt várja meg, amíg teljesen megszárad. Ha az üzemanyag a ruhájára cseppent, öltözzön át.
- Az üzemanyag kizárólag jóváhagyott tartályban tárolható.
- Tárolja a fűnyíró és az üzemanyagot olyan módon, hogy a szivárgó üzemanyag vagy a gőzök ne okozhassanak semmilyen károsodást.
- Az üzemanyagot jóváhagyott edénybe engedje le, szabad levegőn, nyílt lángtól távol.

Az akkumulátorral kapcsolatos biztonsági előírások



FIGYELMEZTETÉS: A sérült akkumulátor robbanást vagy sérülést okozhat. Ha az akkumulátor deformálódott vagy sérült, vegye fel a kapcsolatot egy hivatalos Husqvarna szervizműhellyel.



FIGYELMEZTETÉS: A termék használata előtt olvassa el az alábbi figyelmeztetéseket.

- Az akkumulátor közelében viseljen védőszemüveget.
- Ne viseljen órát, ékszereket vagy egyéb fémtárgyakat az akkumulátor közelében.
- Az akkumulátor gyermekektől elzárva tartandó.
- Jól szellőző helyiségben töltsze az akkumulátort.
- Az akkumulátor töltések legalább 1 m távolságot biztosítson a gyúlékony anyagoktól.
- Selejtezze le a kicserélt akkumulátort. Lásd *Hulladékkezelés 124. oldal*on.
- Az akkumulátorból robbanásveszélyes gázok szabadulhatnak fel. Ne dohányozzon az akkumulátor közelében. Tartsa az akkumulátort nyílt lángtól és szikrától távol.

Biztonságos szállítás

- A termék szállításához jóváhagyott szállítójárművet használjon.
- A termék nehéz, és súlyos zúzott sérüléseket okozhat. Legyen óvatos, amikor járműre vagy utánfutóra helyezi fel, illetve onnan veszi le.
- A termék szállítására nemzeti jogszabályok általi korlátozások vonatkozhatnak.
- A termék szállításhoz történő biztonságos rögzítéséért a szállítójármű sofőre tartozik felelősséggel. Lásd: *A termék biztonságos felhelyezése utánfutóra szállítás céljából 122. oldal*on.

- Nedves fűvet ne nyírjon. A csúszós felületen a gumiabroncsok nem tudnak megkapaszkodni, így a fűnyíró csúszik.
- Ne tegye le a lábát a talajra a termék stabilizálása érdekében.
- Fokozott óvatossággal haladjon, ha olyan kiegészítő vagy egyéb tárgy van felszerelve a fűnyíróra, amely instabillá teheti azt.
- A termék stabilizálása érdekében szereljen fel keréksúlyokat vagy ellensúlyokat. További információért forduljon szakkereskedőjéhez. A(z) P 525DX típus estén használjon ellensúlyokat, mivel összerakék-meghajtású (AWD) gépeken nem használhatók keréksúlyok.

Üzemanyaggal kapcsolatos biztonság



FIGYELMEZTETÉS: Bánjon óvatosan az üzemanyaggal. Rendkívül gyúlékony, illetve súlyos sérülést és anyagi kárt okozhat.



FIGYELMEZTETÉS: A termék használata előtt olvassa el az alábbi figyelmeztetéseket.

- Soha ne töltsze be az üzemanyagot beltérben.
- A dízel és a dízelgőzök mérgezőek és rendkívül gyúlékonyak. A sérülések és tűz elkerülése érdekében bánjon óvatosan a dízellel.
- Ne távolítsa el a tanksapkát, illetve ne töltsön be üzemanyagot járó motor mellett.
- Az üzemanyag betöltése előtt várja meg, amíg a motor lehűl.
- Az üzemanyag betöltésekor ne dohányozzon.
- Szikra vagy nyílt láng közelében ne töltsön be üzemanyagot.
- Ha az üzemanyagrendszer szivárog, a szivárgás megszüntetéséig ne indítsa be a motort.
- Ne töltsze az ajánlott szint fölé az üzemanyagot. A motorból és a napból származó hő hatására az üzemanyag kitágul, és túlsordul, ha túl sokat töltött a tartályba.

Biztonsági utasítások a karbantartáshoz



FIGYELMEZTETÉS: A termék nehéz, és sérüléseket, anyagi kárt vagy a környező terület károsodását okozhatja. Ne végezzen karbantartást a motoron vagy a vágóasztalon az alábbi feltételek teljesülése nélkül:

- A motor le van állítva.
- A termék vízszintes felületen van leparkolva.
- A rögzítőfék be van húzva.
- Az indítókulcs el van távolítva.
- A vágóasztal le van kapcsolva.
- A főkapcsoló OFF állásba van állítva.
Lásd: *A motor beindítása89. oldalon.*



FIGYELMEZTETÉS: A motorból származó kipufogógázok szén-monoxidot tartalmaznak, amely szagtalan, mérgező, rendkívül veszélyes gáz. Ne működtesse a járművet zárt vagy nem megfelelően szellőző helyen.



FIGYELMEZTETÉS: A termék használata előtt olvassa el az alábbi figyelmeztetéseket.

- A legjobb teljesítmény és a maximális biztonság érdekében rendszeresen végezze el a termék karbantartását a karbantartási ütemezés szerint.
Lásd: .

- Az áramütés sérülést okozhat. Ne érintse meg a kábeleket járó motor mellett. Ne próbálja ki a gyújtásrendszert az ujjával.
- Ne indítsa be a motort, ha a védőburkolatokat eltávolították. A mozgó vagy forró alkatrészek miatt fokozottan fennáll a sérülés veszélye.
- Várja meg, amíg a termék lehül, mielőtt karbantartási munkát végezne a motor közelében.
- A kések nagyon élesek, könnyen megvághatja magát. Gondoskodjon a kések körüli védelemtől, vagy használjon védőkesztyűt a késekkel való munkavégzés során.
- A tisztításhoz mindig állítsa a vágóasztalt szervizpozícióba. Ne parkolja le a terméket árok vagy lejtő peremén annak érdekében, hogy hozzáérjen a vágóasztalhoz.



VIGYÁZAT: A termék használata előtt olvassa el az alábbi óvintézkedéseket.

- Ne fordítsa át a motort, ha a gyújtógyertyát vagy a gyertyapipát eltávolították.
- Ügyeljen arra, hogy a csavarok és csavaranyák alaposan meg legyenek húzva, és hogy a felszerelés jó állapotban legyen.
- Ne módosítsa a szabályozók beállítását. Ha a motorfordulatszám túl nagy, a termék alkotóelemei károsodhatnak. A legnagyobb megengedett motorfordulatszámot lásd az alábbi részben: *Műszaki adatok125. oldalon.*
- A terméket csak a gyártó által biztosított vagy ajánlott berendezésekkel hagyják jóvá.

Összeszerelés

A vágóasztal felszerelése Combi 132, Combi 155

Megjegyzés: A vágóasztal felszerelése előtt győződjön meg arról, hogy a vágóasztal és a termék vízszintes talajon áll-e.

1. Az emelőkarok leengedéséhez állítsa az emelőkart a (B) pozícióba.

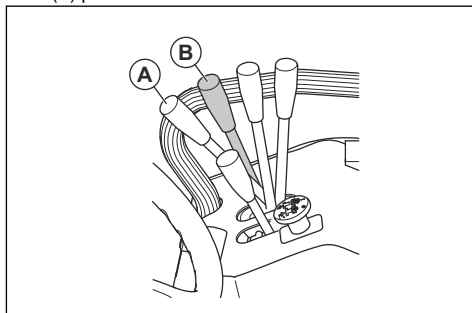

FIGYELMEZTETÉS: Ne állítsa az emelőkart fűnyírás pozícióba (A).

Az emelőrugóban lévő erő súlyos sérüléseket okozhat.

- Óvatosan álljon a termékkel a vágóasztal elé.
- Helyezze az emelőkarokat a vágóasztal csatlakozásaiba.
- Húzza be a rögzítőféket.
- Állítsa le a motort.
- Helyezze be a csavarokat (C) és rögzítse a csapokat (D) az emelőkarokra.

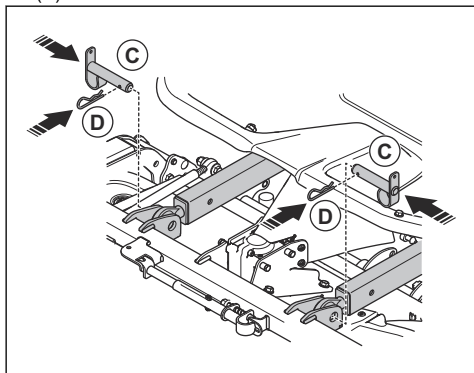

- Távolítsa el a 2 csavart és a szerelőnyílás fedelét.

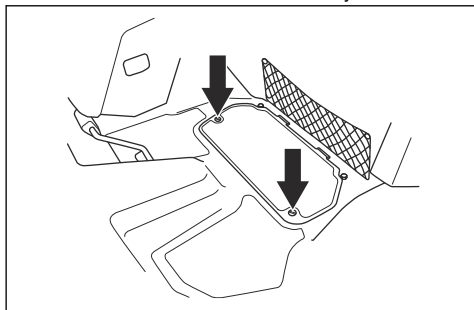

- Húzza vissza a hajtótengely csatlakozóját, és rögzítse a hajtótengelyt a mellékhajtáshoz.

Megjegyzés: Ügyeljen arra, hogy a szimbólumnál látható nyíl a termék felé mutasson.

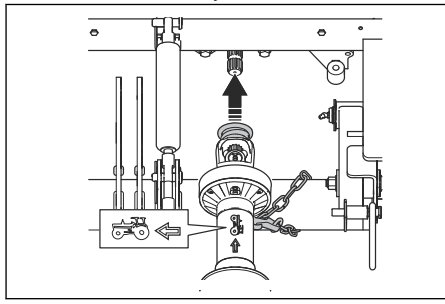

- Helyezzen egy hátsó biztonsági láncot az emelőrúd köré.
- Rögzítse a biztonsági láncot a hajtótengelyhez.
- Húzza vissza a hajtótengely csatlakozóját, és rögzítse a hajtótengelyt a vágóasztal szögajtásának tengelyéhez.

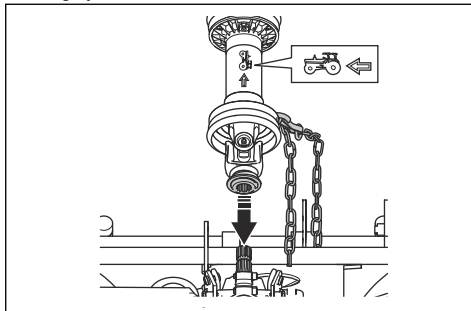

- Hajtsa a gumiburkolatot a tengelycsukló fölé.
- Helyezze az elülső biztonsági láncot a cső köré.
- Rögzítse a biztonsági láncot a hajtótengelyhez.
- Tegye vissza a szerelőnyílás fedelét, és húzza meg a csavarokat.
- Indítsa be a motort.
- Húzza meg hátrafelé az emelőkart és emelje fel a vágóasztalt. Addig emelje, amíg a vágóasztal forgócsapos kerekei már ne érintkezzenek a talajjal.
- Állítsa le a motort.
- Húzza ki a rugót (E), és rögzítse a vágóasztalon lévő emelőszemekhez (F).

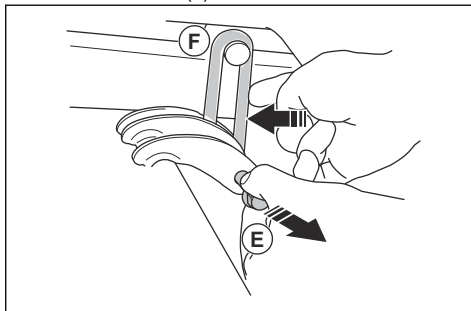

- Ellenőrizze a vágóasztal párhuzamosságát. Lásd: *A vágóasztal párhuzamosságának ellenőrzése 101. oldalon.*

A vágóasztal felszerelése Combi 132 X, Combi 155 X

- Szerelje fel a vágóasztalt. Lásd: *A vágóasztal felszerelése Combi 132, Combi 155 81. oldalon.*

2. Húzza át a vágóasztal hidraulikus tömlőit a hurkon.

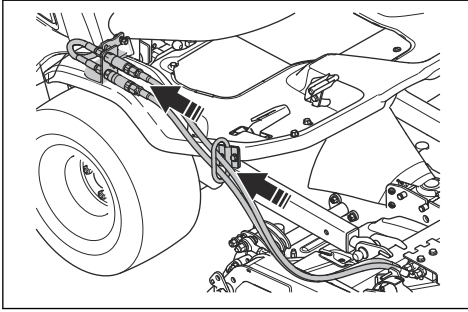

3. Csatlakoztassa a hidraulikus tömlőket a terméken lévő csatlakozóhoz. A peremnek és a horonnak egy vonalban kell lenniük.

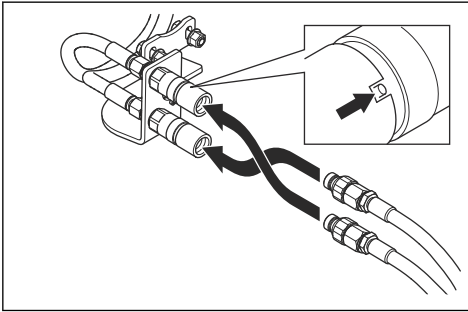

Megjegyzés: A vágási magasságot szabályozó kar működési funkcióját a hidraulikus tömlők pozíciója határozza meg. A vágási magasságot szabályozó kar működési funkcióját a hidraulikus tömlők pozíciójának megváltoztatásával módosíthatja.

A vágóasztal leszerelése

1. Állítsa le a terméket vízszintes talajon.
2. Állítsa le a motort.
3. A maradék nyomás kiengedéséhez mozgassa meg előre és hátra 2–3-szor a vágási magasságot szabályozó kart.
4. A Combi 132 X és Combi 155 X esetében oldja ki a csatlakozókat, és válassza le a hidraulikus tömlőket.
5. Húzza be a rögzítőféket.
6. Mozdassa előrefelé az emelőkart a vágóasztal leengedéséhez. Állítsa meg, mielőtt a vágóasztal forgócsapos kerekei elérnék a talajt.

7. Húzza ki a rugót (A), és távolítsa el az emelőszemeket (B).

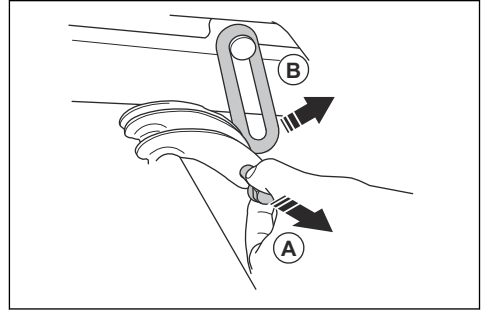

8. Indítsa be a motort.
9. Az emelőkarok leengedéséhez állítsa az emelőkart a (C) pozícióba.

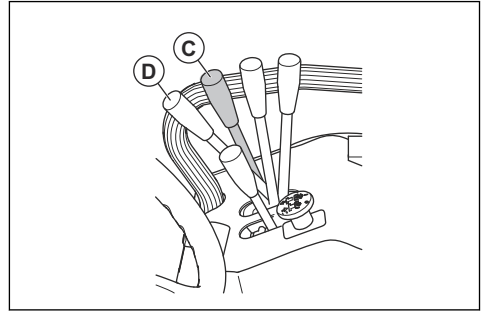

FIGYELMEZTETÉS: Ne állítsa az emelőkart fűnyírási pozícióba (D). A hidraulikus erő súlyos sérülést okozhat.

10. Állítsa le a motort.
11. Távolítsa el a 2 csavart és a szerelőnyílás fedelét.

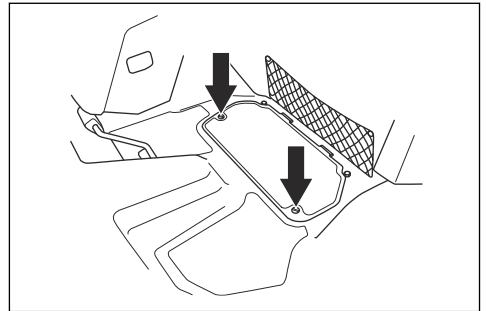

12. Emelje le a tengelycsuklón lévő gumiburkolatot.
13. Húzza hátra a hajtótengely csatlakozóját, és válassza le a hajtótengelyt a vágóasztal szöghajtásának tengelyéről és a mellékajtás tengelyéről.

14. Távolítsa el a biztonsági láncokat.
15. Távolítsa el a csapokat (E) és a csavarokat (F) az emelőkarokról.

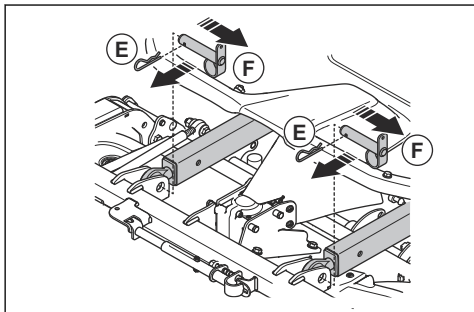

A fülke eltávolítása és felszerelése

1. Távolítsa el a fülkeajtót. Lásd: *Az ajtó eltávolítása és felszerelése86. oldalon.*
2. Távolítsa el a vészkijáratú ajtót. Lásd: *A vészkijáratú ajtó eltávolítása és felszerelése86. oldalon.*
3. Távolítsa el a gumipántokat, és nyissa ki a motorházfedelet.
4. Válassza le az akkumulátort.

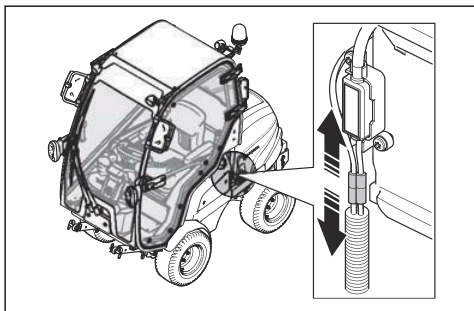

5. Távolítsa el a szerelőnyílás fedelét. Lásd: *A szerelőnyílás fedelének eltávolítása98. oldalon.*
6. Távolítsa el a biztosítékdoboz fedelét. Lásd: *A vezérlődoboz fedelének eltávolítása98. oldalon.*

7. Válassza le a fülkevezérlés kábelét. A kábelen egy fekete csatlakozó található.

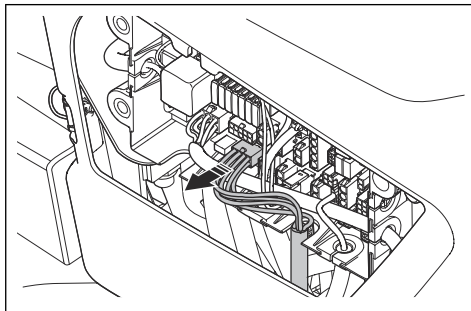

8. Helyezze be a gumisűkítőt az üres helyre.
9. Válassza le a fényszórókapcsoló 2 csatlakozóját.

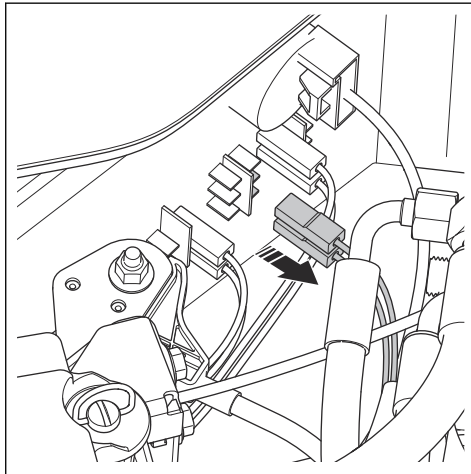

10. Távolítsa el a kábelhidat a csatlakozóról, majd szerelje fel a csatlakozót a fényszórókapcsolóra.

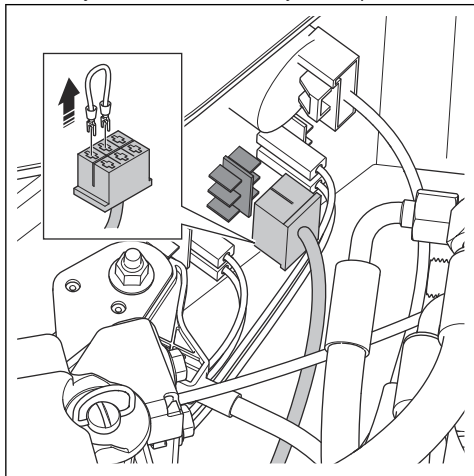

11. A fényszórók megfelelő működésének ellenőrzéséhez kapcsolja BE majd KI a fényszórókapcsolót.

12. Helyezzen egy rongyot a fülkefűtés tömlői alá.

Megjegyzés: Hogy elkerülje a hűtőfolyadék szivárgását, ügyeljen arra, hogy a tömlők leválasztásakor a fülkefűtés kikapcsolt állapotban legyen.

13. Válassza le a fülkefűtés tömlőit.

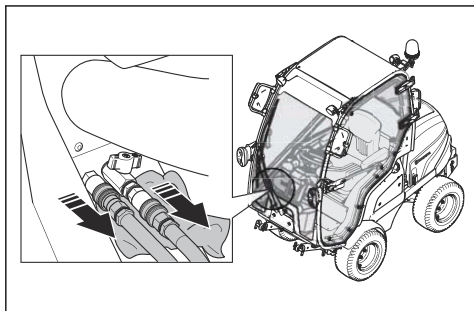

14. Távolítsa el az ülés mögött lévő 2 csavart és 2 alátétet (A).

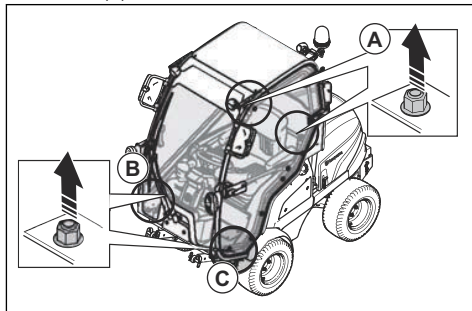

15. Távolítsa el a fülkefűtés tömlői mögött lévő csavart és alátétet (B).

16. Távolítsa el az ajtó elülső részén lévő csavart és alátétet (C).

17. Döntse előre az ülést.

18. Bújtasson át 2 hevedert az ajtón és a vészkijáraton.

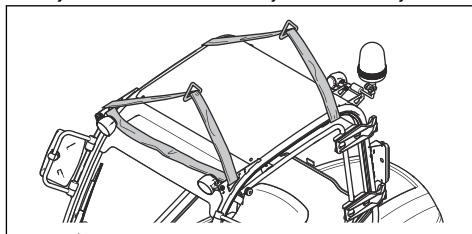

19. Vezesse át kétszer a hevedert a fülkén.

20. Rögzítse a hevedereket a fülke emelőszemeibe.

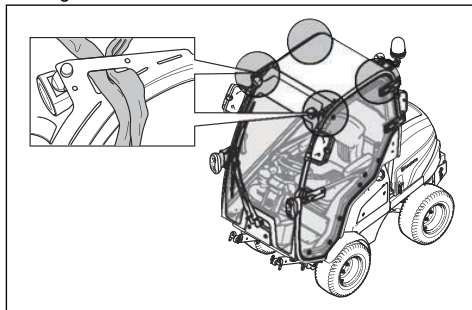

21. Óvatosan emelje fel a hevederekben rögzített fülkét egy emelőszerkezet segítségével.

22. Emelje a fülkét 10 cm-rel a termék fölé.



VIGYÁZAT: Ügyeljen arra, hogy a fülkét a csavarok fölé emelje.

23. Óvatosan mozgassa a fülkét előre.

24. Helyezze a fülkét a fülketámaszra. Lásd: *A fülke tárolása* 124. oldalon



FIGYELMEZTETÉS: A fülke eltávolítása esetén a ROPS rendszert fel kell szerelni. Lásd: *A bukókeret (ROPS) aktiválása és inaktiválása* 86. oldalon.

25. A beszerelést fordított sorrendben végezze el.

Az ajtó eltávolítása és felszerelése

1. 90 fokban nyissa ki az ajtót.
2. Húzza ki a gázrugót, és lazítsa meg a gömbcsuklót.
3. Emelje fel az ajtót, és távolítsa el.
4. A beszerelést fordított sorrendben végezze el.

A vészkijáratú ajtó eltávolítása és felszerelése

1. Nyissa ki a vészkijáratú ajtón lévő zárfogantyút.
2. Távolítsa el a zsanér csapszegét.
3. 90 fokban nyissa ki az ajtót.
4. Emelje fel a vészkijáratú ajtót, és távolítsa el.
5. A beszerelést fordított sorrendben végezze el.

A bukókeret (ROPS) aktiválása és inaktiválása

- Távolítsa el a ROPS rendszert tartó 2 csavart, és hajtsa hátrafelé az inaktiváláshoz. A ROPS rendszer aktiválásához végezze el ugyanezt a folyamatot fordítva.

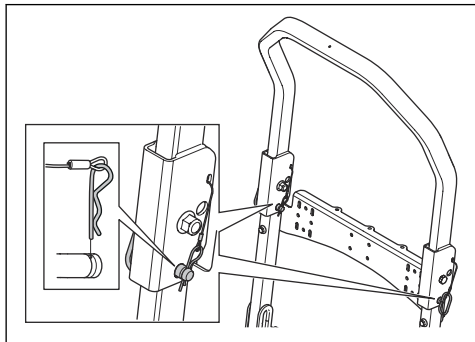

FIGYELMEZTETÉS: A ROPS rendszerre és a biztonsági övre vonatkozóan kövesse az alábbi utasításokat.

- Ne használja a biztonsági övet, ha a ROPS rendszer inaktíválva van.

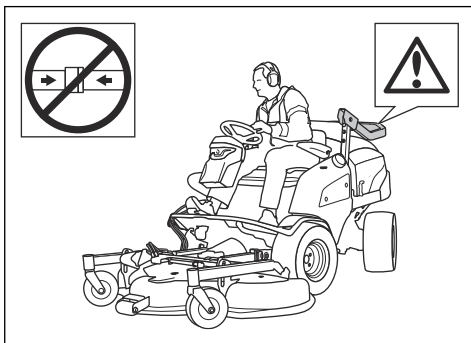

- Mindig használja a biztonsági övet, amikor a ROPS rendszer aktiválva van.

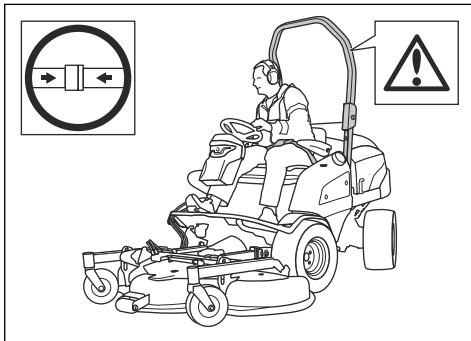

- Győződjön meg arról, hogy a ROPS rendszer helyesen van csatlakoztatva, és nem sérült.

Üzemeltetés

Bevezető



FIGYELMEZTETÉS: A termék működtetése előtt el kell olvasnia és meg kell értenie a biztonságról szóló fejezetet.

Tankolás



FIGYELMEZTETÉS: A dízel rendkívül gyúlékony. Legyen óvatos, és a tankolást mindig kültéren végezze. Lásd:

Üzemanyaggal kapcsolatos biztonság 80. oldalon.



FIGYELMEZTETÉS: Ne használja a tankot támasztó felületként.



VIGYÁZAT: A nem megfelelő üzemanyag használata a motor károsodásához vezethet.

- A károsanyag-kibocsátásra vonatkozó előírásoknak való megfelelés érdekében a dízel üzemanyagnak összhangban kell lennie az EN590 vagy ASTM D975 szabvánnyal, továbbá 500 ppm vagy 0,05 tömegszázalék alatti kéntartalommal kell rendelkeznie. Az üzemanyag minőségével kapcsolatos további információkért tekintse át a Kubota használati utasítást.
- Használjon minimum 45-ös cetánszámú dízelüzemanyagot. Ne használjon olyan dízelt, amely több mint 5% ásványolaj alapú üzemanyagot tartalmazó bioüzemanyag-keverékkel rendelkezik.

Megjegyzés: Ha a hőmérséklet $0\text{ }^{\circ}\text{C}/+32\text{ }^{\circ}\text{F}$ alá csökken, hideg időben használatos üzemanyagot kell használni. További tájékoztatásért forduljon az illetékes Husqvarna szakszervizhez.

- Minden használat előtt ellenőrizze az üzemanyagszintet, és szükség esetén töltsse fel.
- Üzemanyagot az üzemanyagtartályon lévő Max. jelzésig töltsön be.

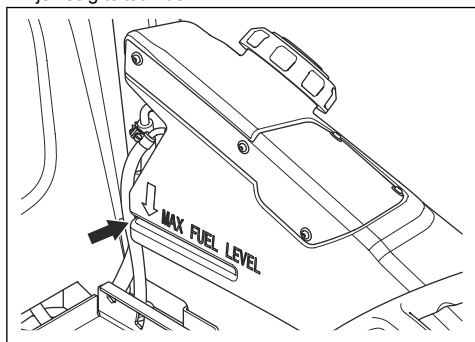

Az ülés beállítása (P 520DX, P 525DX)



FIGYELMEZTETÉS: A gép működtetése közben ne állítsa át az ülést.

1. Az ülés felfüggesztésének beállításához forgassa a kart (A). Nagyobb felfüggesztéshez nyomja a kart felfelé, kisebb felfüggesztéshez pedig nyomja a kart lefelé.

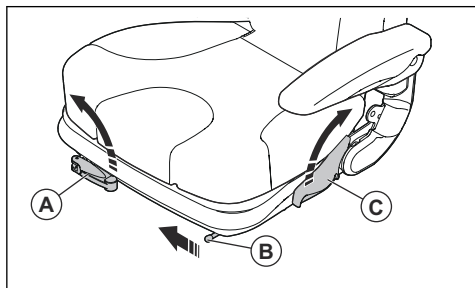

2. Az ülés előre vagy hátrafelé történő állításához húzza a kart (B) az ülés közepe felé. Állítsa az ülést a megfelelő helyzetbe.
3. A háttámla beállításához húzza felfelé az ülés bal oldalánál található kart (C). Állítsa a háttámlát a megfelelő helyzetbe.

Az ülés beállítása (tartozék a P 520DX, P 525DX-hez)



FIGYELMEZTETÉS: A gép működtetése közben ne állítsa át az ülést.

1. Az ülés előre vagy hátrafelé történő állításához húzza felfelé az ülés elülső széle alatti kart (A). Állítsa az ülést (B) a megfelelő helyzetbe.

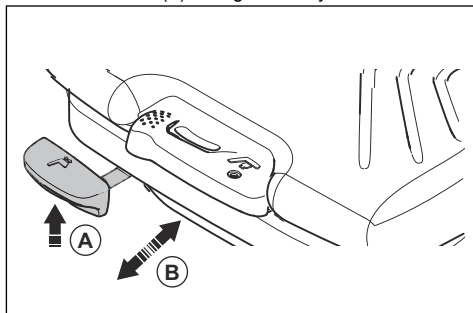

2. Az ülés felfüggesztésének beállításához húzza balra a kart (C). Nagyobb felfüggesztéshez nyomja a kart felfelé, kisebb felfüggesztéshez pedig nyomja a kart lefelé (D).

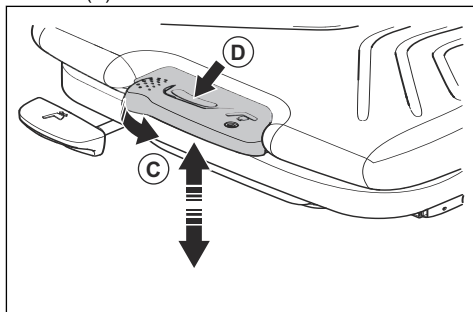

3. A háttámla beállításához húzza felfelé az ülés bal oldalánál található kart (E). Állítsa a háttámlát a megfelelő helyzetbe.

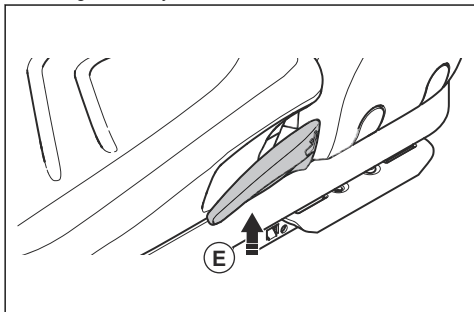

4. A deréktámasz beállításához fordítsa el a háttámla bal oldalánál található kart (F). Extra támasztásért fordítsa a kart az óramutató járásával ellentétes irányba.

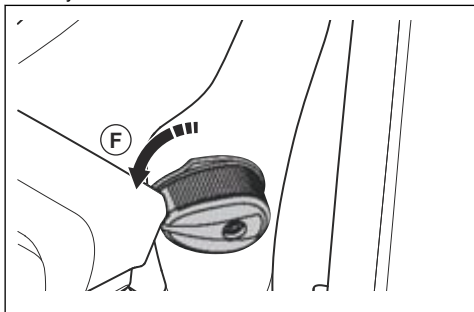

A biztonsági jelzések főkapcsolói – P 525DX Cabin

A biztonsági jelzések főkapcsolói a kormánykeréktől balra található panelen helyezkednek el.

- Kürt (A)
- Helyzetjelző (B)
- Tompított fényszórók (C)
- Irányjelző (D)
- Veszélyjelző lámpák (E)

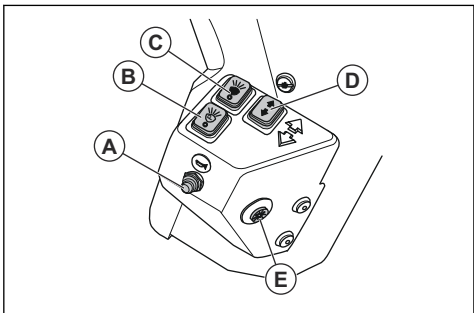

Az ülés előre döntése (P 520DX, P 525DX)

- Húzza felfelé a rögzítőkart és döntse előre az ülést.

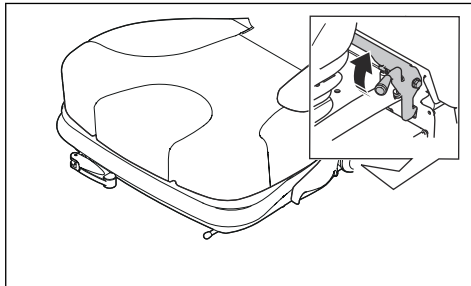

Az ülés előre döntése (P 525DX Cabin)

1. Vegye le a 2 csavart és a 2 alátétet.

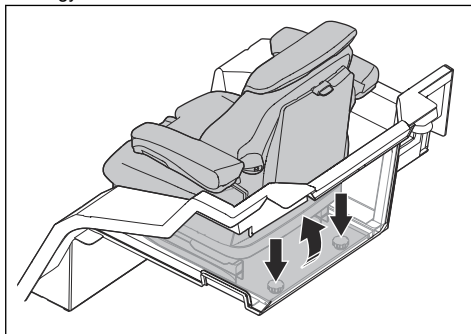

2. Döntse előre az ülést.

A vágóasztal felemelése

1. A mellékajtás gombot benyomva kapcsolja ki a vágóasztal meghajtását.

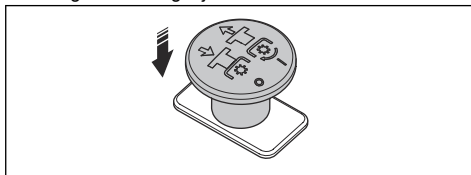

2. A vágóasztal felemeléséhez állítsa az emelőkart szállítási pozícióba.

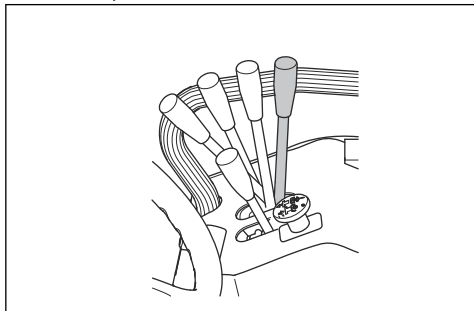

Megjegyzés: A vágóasztal kismértékben megemelhető úgy, hogy a pengék meghajtása aktiválva van. Nagyon hosszú fű és egyenetlen felületek esetében ezt a funkciót használja.



FIGYELMEZTETÉS: Ha a vágóasztalt bekapcsolt hajtás mellett emeli fel, akkor a vágóasztal tárgyakat lövellhet ki, amelyek súlyos sérülést vagy akár halált is okozhatnak.

A vágóasztal leengedése fűnyírási pozícióba

1. A vágóasztal fűnyírási pozícióba történő leengedéséhez tolja előre a hidraulikus emelőkart (A).

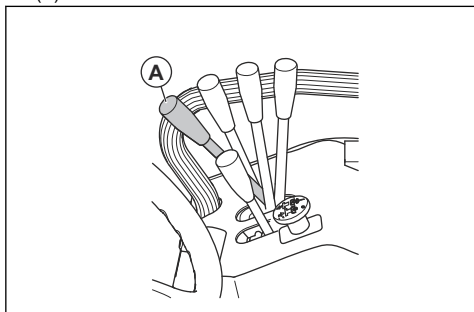

2. A vágóasztal pengéinek meghajtását a mellékajtás gombot kihúzva kapcsolhatja be.

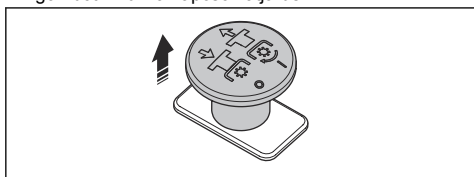

A motor beindítása

1. Nyomja le és forgassa ON állásba a főkapcsolót.

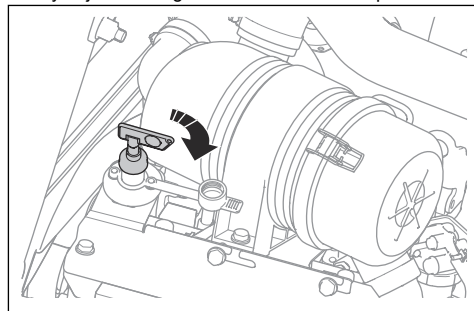

2. Húzza be a rögzítőféket.
3. A mellékajtás gombot benyomva kapcsolja ki a vágóasztal meghajtását.

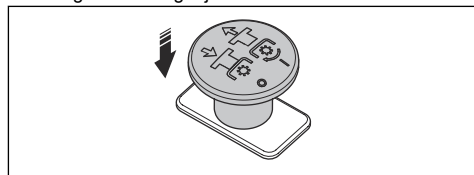

4. Tegye a gázadagolót középhelyzetbe.

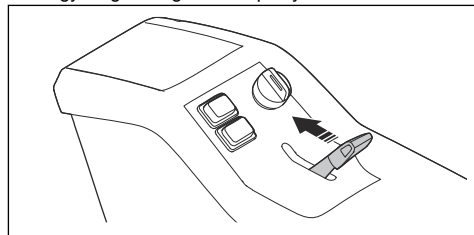

5. Fordítsa az indítókulcsot a ON pozícióba. Várja meg, amíg a visszajelző lámpák világítani kezdenek.
6. Fordítsa el az indítókulcsot a nyílal jelzett irányba. Tartsa ebben a helyzetben, amíg a motor el nem indul.

- Amikor a motor elindult, azonnal engedje vissza az indítókulcsot ON állásba, nehogy kárt tegyen az indítómotorban.

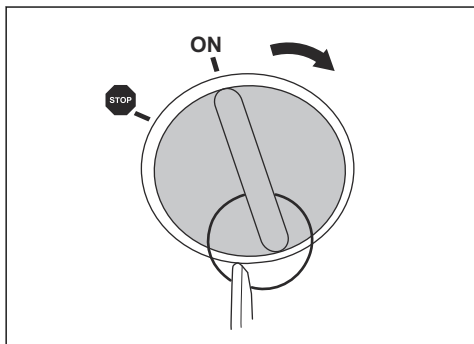

VIGYÁZAT: Az indítómotort ne járassa egyszerre kb. 6 másodpercnél hosszabb ideig. Ha a motor nem indul be, várjon 15 másodpercet, mielőtt újra próbálkozik a beindítással.

- Járassa a motort félgázzal 3–5 percig, mielőtt nagyobb terhelésnek tenné ki.
- Állítsa a gázadagolót teljes gázra.



VIGYÁZAT: Megterheli a hajtószíjakat és a tengelykapcsolót, ha a késeket a motor teljes fordulatszám mellett kapcsolja be. Ne alkalmazzon teljes gázt, amíg a vágóasztalt le nem engedte fűnyírési helyzetbe.

A termék működtetése

- Indítsa be a motort.
- Engedje ki a rögzítőféket.

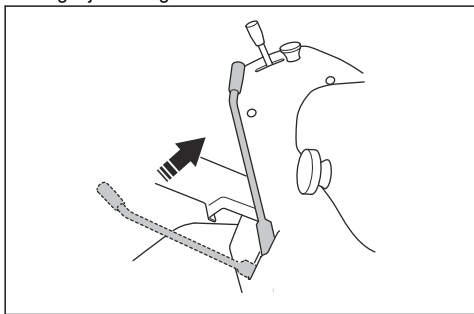

- Óvatosan nyomja le a pedálok egyikét. Minél jobban lenyomja a pedált, annál nagyobb lesz a sebesség. Előremenethez az (A) pedált, hátramenethez a (B) pedált használja.

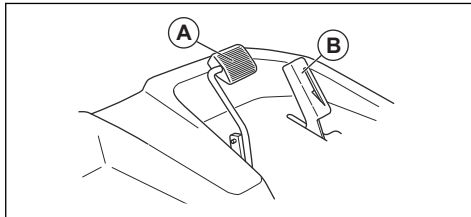

- A fékezéshez engedje fel a pedált. Erősebb fékezéshez nyomja le a másik pedált.
- Húzza ki a mellékhajtás gombot a vágóasztalon lévő kések meghajtásának bekapcsolásához.

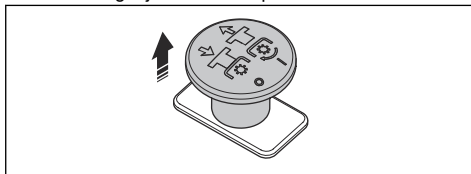

Az előremeneti pedál pozíciójának beállítása (P 525DX, P525DX Cabin)

Az előremeneti pedál a rögzítőkár segítségével beállítható közlekedési- és munkasebességbe is.

- Hogy a pedált munkasebességbe állítsa, tolja a rögzítőkart (A) állásból (B) állásba.

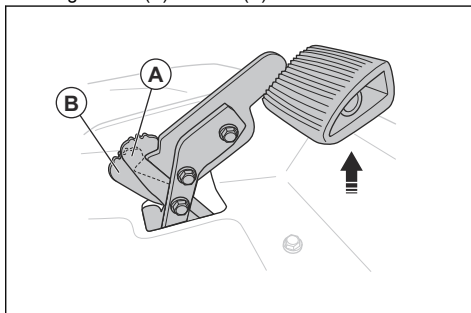

- Hogy a pedált közlekedési sebességbe állítsa, emelje fel a pedált, amíg a rögzítőkár (A) állásba nem kerül.

A hidraulikus emelőkarok talajra gyakorolt nyomásának beállítása

A hidraulikus emelőkarokon egy emelőrugó található, amely segítségével növelhető és csökkenthető a vágóasztalon lévő forgócsapos kerekek talajra gyakorolt nyomása.

- Szerelje le a vágóasztalt. Lásd: *A vágóasztal leszerelése* 83. oldalon.

- Húzza be a rögzítőféket.
- A hidraulikus emelőkarok teljes felemeléséhez húzza hátra a hidraulikus emelőkarok karját.
- Fordítsa az indítókulcsot a STOP pozícióba.
- A talajra gyakorolt nyomás növeléséhez vagy csökkentéséhez távolítsa el a csapot és a csavart, majd helyezze át az emelőrugót egy másik helyzetbe.

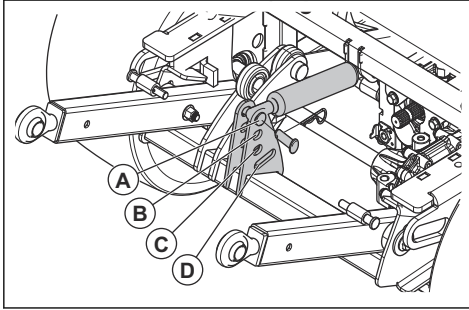

- A legkisebb nyomáshoz használja az (A) pozíciót. Az (A) pozíciót például akkor szokták használni, ha a termékre egy vágóasztal van felszerelve.
- A nyomás növeléséhez használja a (B) vagy a (C) pozíciót.
- Az emelőrugó kiiktatásához használja a (D) pozíciót. A (D) pozíciót például akkor szokták használni, ha a termékre egy hótólalapatot szerelnek fel.

A vágási magasság beállítása Combi 132, Combi 155

- Állítsa le a terméket vízszintes talajon.
- Húzza be a rögzítőféket.
- A vágóasztal teljes felemeléséhez húzza hátra a hidraulikus emelőkarok karját.
- Fordítsa az indítókulcsot a STOP pozícióba.
- Távolítsa el a vágóasztal oldalán található vágásmagasság-szabályzó gombot.

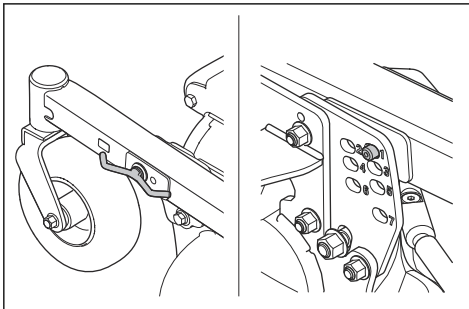

- Helyezze a vágásmagasság-szabályzó gombot a beállítólap nyílásainak egyikébe.

Megjegyzés: A vágási magasságot az 1–7 számok jelölik. Lásd a lenti táblázatot.

Szám	Vágási magasság, mm/hüvelyk
1	30/1,2
2	40/1,6
3	52/2
4	64/2,5
5	76/2,3
6	93/3,7
7	112/4,4

- Szorítsa meg a vágásmagasság-szabályzó gombot.
- Végezze el a fentebbi lépéseket a vágóasztal másik oldalán is.
- Távolítsa el a vágóasztal bal felső sarkában található vágásmagasság-beállító kar rögzítőcsapját.

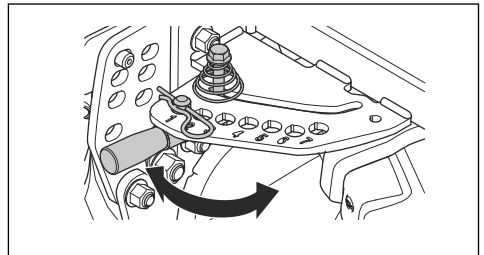

- Nyomja lefelé a vágásmagasság-beállító kart, majd húzza el vízszintesen.
- Állítsa a kart a beállítólapon lévő számmal megegyező számú nyílásba.

Megjegyzés: Ügyeljen arra, hogy mindegyik beállítási pontnál ugyanaz a szám legyen kiválasztva.

- Helyezze a rögzítőcsapot a vágásmagasság-beállító karra.
- Állítsa be a vágóasztal párhuzamosságát. Lásd: *A vágóasztal párhuzamosságának beállítása 101. oldalon.*

A vágási magasság beállítása (Combi 132 X, Combi 155 X)

- Állítsa le a terméket vízszintes talajon.
- A vágóasztal fűnyírás helyzetbe történő leengedéséhez tolja előre a hidraulikus emelőkart.

3. A vágási magasság beállításához mozgassa a vágásmagasság-beállító kart előre vagy hátra.

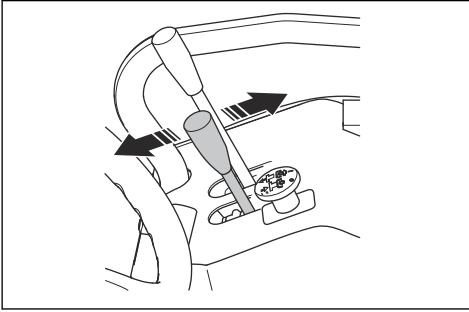

Megjegyzés: A kiválasztott vágási magasságot a vágóasztalon látható 1–7 számok jelölik. Lásd a lenti táblázatot.

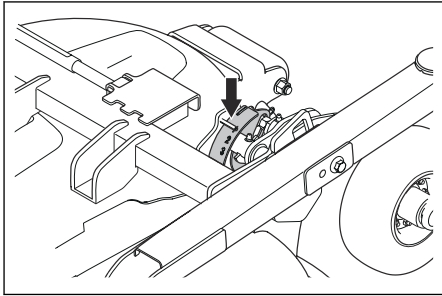

Szám	Vágási magasság, mm/hüvelyk
1	30/1,2
2	40/1,6
3	52/2
4	64/2,5
5	76/2,3
6	93/3,7
7	112/4,4

4. Állítsa be a vágóasztal párhuzamosságát. Lásd: *A vágóasztal párhuzamosságának beállítása 101. oldalon.*

A fülkefűtés használata

1. A fülkefűtés az előremeneti pedáltól jobbra elhelyezkedő tömlőn lévő szeleppel kapcsolható be (A) és ki (B).

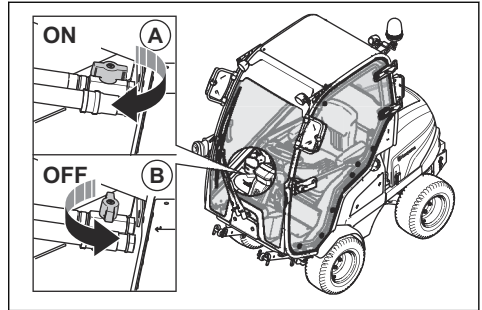

2. A légáramlást (0–3) a légáramlás-beállító elforgatásával állíthatja be.

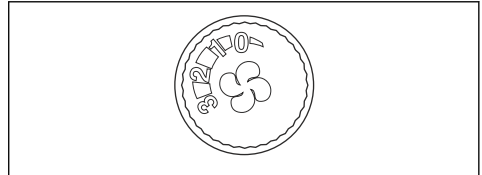

3. A levegőkeringetés a keringetésszabályozó kar jobbra (A) húzásával kapcsolható be. A levegőkeringetés a keringetésszabályozó kar balra (B) húzásával kapcsolható ki.

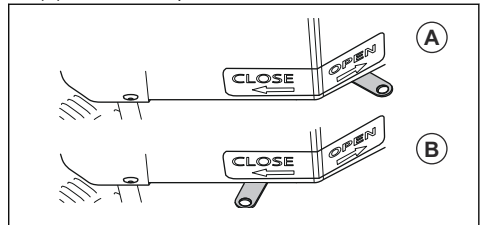

A motor leállítása

- Állítsa le a terméket vízszintes talajon.
- Húzza be a rögzítőféket.
- Nyomja le a mellékajtás gombot a vágóasztal meghajtásának kikapcsolásához.

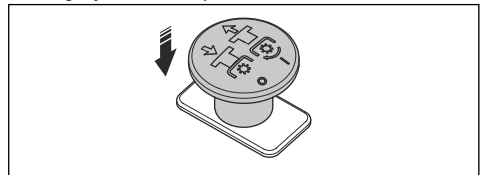

4. A vágóasztal talajra eresztéséhez tolja előre a hidraulikus emelőkarok karját.

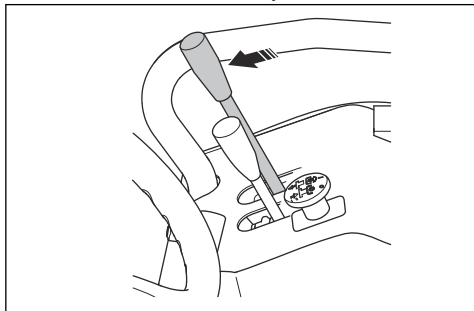

5. Húzza a gázadagolót hátrafelé, az alacsony sebesség pozícióba.

6. Fordítsa az indítókulcsot a STOP pozícióba.

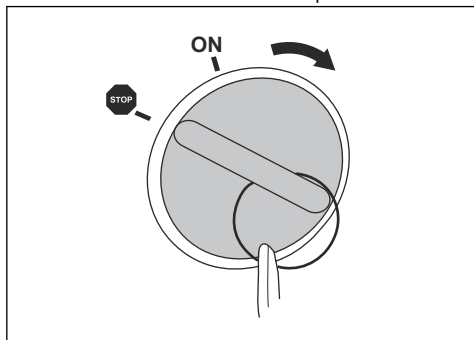

7. A használat végeztével vagy karbantartás esetén fordítsa a főkapcsolót OFF állásba.

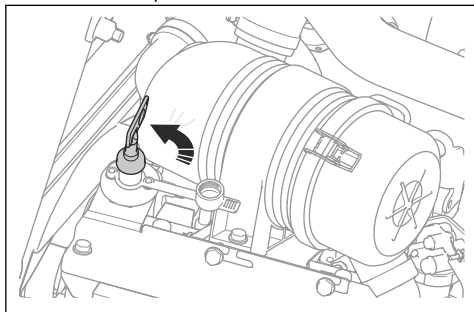

A rögzítőfék behúzása és kiengedése

1. A rögzítőfék behúzásához tolja teljesen előre a rögzítőfékkart.

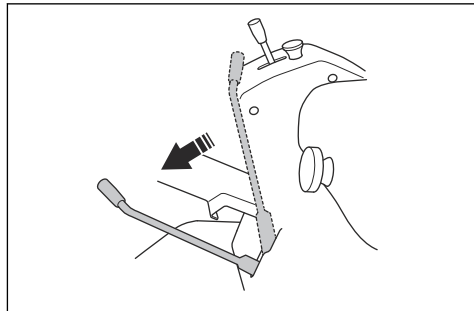

2. A rögzítőfék kioldásához húzza teljesen hátra a rögzítőfékkart.

A 12 V-os tápcsatlakozó be- és kikapcsolása

- A tápcsatlakozó (B) be- és kikapcsolásához nyomja meg a jobb oldali vezérlőpanelen található főkapcsolót (A). A tápcsatlakozó feszültsége 12 V. A tápcsatlakozó biztosítékkal van felszerelve, lásd: *A biztosítékok áttekintése 105. oldalon.*

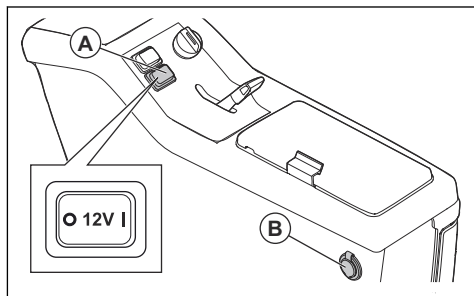

Megjegyzés: A kiegészítő 12 V-os tápcsatlakozó és az USB-kimenetek mindig be vannak kapcsolva.

A megfelelő fűnyírási eredmény elérése

- A legjobb teljesítmény elérése érdekében rendszeresen végezze el a termék karbantartását a karbantartási ütemezés szerint. Lásd: .
- Ne nyírjon nedves fűvet. A nedves fű csökkenti a fűnyírás hatékonyságát.
- Kezdje nagy vágási magassággal, majd fokozatosan csökkentse.
- A fűnyírást nagy sebességgel forgó késekkel végezze (a legnagyobb megengedett motorfordulatszámra vonatkozóan lásd: *Műszaki adatok 125. oldalon*). Lassan haladjon előre

a termékkel. Ha a fű nem túl nagy vagy vastag, nagyobb sebességgel is jó eredményt érhet el.

- A fűnyírást szabálytalan mintában végezze.
- A legjobb fűnyírási eredmény eléréséhez gyakran vágja a fűvet és használja a Bioclip® funkciót.

A hidrosztatikus hajtómű leválasztása

Ahhoz, hogy a terméket álló motor melletti is mozgatni tudja, ki kell nyitni az első és a hátsó hajtómű hidraulikaköreit. Ehhez ki kell nyitnia hajtóműmotorokon lévő megkerülő szelepeket.



VIGYÁZAT: Ha a megkerülő szelepek nyitva vannak, a terméken a fékek nem működnek. A termék használata előtt a megkerülő szelepeket el kell zárni.



VIGYÁZAT: Ne vontassa a terméket nagy távolságra vagy nagy sebességgel. Ezzel kárt tehet a hajtóműben.

Hátsó hajtómű

- A megkerülő szelep kinyitásához lazítsa meg a záróanyát (A) $\frac{1}{4}$ – $\frac{1}{2}$ fordulattal az óramutató járásával ellentétes irányban, majd a szelepcsavart (B) 2 fordulattal az óramutató járásával ellentétes irányban.

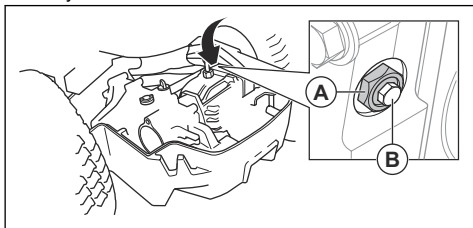

- A megkerülő szelep elzárásához zárja el a szelepcsavart és 8 Nm nyomatékkal húzza meg, majd 30 Nm nyomatékkal húzza meg a záróanyát.

Első hajtómű

- A megkerülő szelep kinyitásához lazítsa meg a záróanyát (A) $\frac{1}{4}$ – $\frac{1}{2}$ fordulattal az óramutató járásával ellentétes irányban, majd a szelepcsavart (B) 2 fordulattal az óramutató járásával ellentétes irányban.

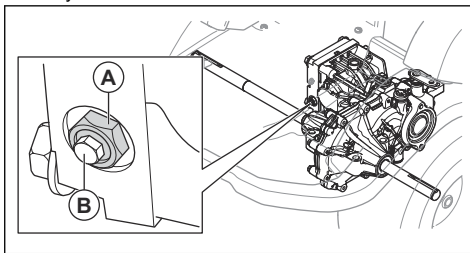

- A megkerülő szelep elzárásához zárja el a szelepcsavart és 8 Nm nyomatékkal húzza meg, majd 30 Nm nyomatékkal húzza meg a záróanyát.

Karbantartás

Bevezető



FIGYELMEZTETÉS: A termék karbantartása előtt olvassa el és értelmezze a biztonsággal foglalkozó fejezetet.

Karbantartási terv

* = Kezelő által végzett általános karbantartás.
Az utasítások nem szerepelnek ebben a használati utasításban.

X = Kezelő által végzett karbantartás. Az utasítások szerepelnek ebben a használati utasításban.

O = Szervizműhely által végzett karbantartás. Az utasítások nem szerepelnek ebben a használati utasításban.

Megjegyzés: Ha a táblázatban egynél több időintervallum van bejelölve, a legrövidebb intervallum csak az első karbantartásra vonatkozik.

Karbantartás	Na- ponta	Heten- te	Első 50 óra	Karbantartási interval- lumok üzemórákban			
				100	200	400	800
Győződjön meg arról, hogy az anyacsavarok és a csavarok szorosan meg vannak-e húzva.	*						
Ellenőrizze, hogy nem szívárog az üzemanyag, a víz vagy az olaj.	*						
Tisztítsa meg a gépet.	X						
Ellenőrizze, hogy nem hibásak a biztonsági eszközök.	X						
Kenés. Lásd: <i>A kenés áttekintése 117. oldalon.</i>		X					
Ellenőrizze, hogy az üzemanyagtömlők és a csatlakozók tiszták és sértetlenek-e.			*	*			
Ellenőrizze, hogy a hűtőrendszer tömlői és csatlakozásai tiszták és sértetlenek-e.			*	*			
Ellenőrizze a 12 V-os akkumulátor.		*					
Ellenőrizze az elektromos csatlakozókat és kábeleket.			*	*			
Ellenőrizze a rögzítőkék kábelét és állítsa be.					O		
Ellenőrizze a termék szoftverét és szükség esetén frissítse.				O			
Ellenőrizze a mellékajtás ékszíjainak feszességét, és győződjön meg arról, hogy nincsenek-e elhasználódva.			X	X			
Cserélje ki a mellékajtás ékszíjait.						O	
Cserélje ki a mellékajtás kapcsolóját.			10 évente				
			O				
Hidraulikarendszer							
Ellenőrizze, hogy a hidraulikus tömlők és csatlakozók tiszták és sértetlenek-e.			*	*			
Ellenőrizze a hidraulikaolaj-tartályban lévő olajsintet.		X					
Helyezze vissza a hidraulikaolaj-szűrőt.			*			*	
Cserélje ki a hidraulikaolajat.						*	
Motor							
Győződjön meg arról, hogy a motor hűtőlevegő-beömlő nyílása nincs eltömődve.	*						
Ellenőrizze a hűtőfolyadék szintjét.	X						
Cserélje le a hűtőfolyadékot.							O
Ellenőrizze a motorolajsintet.	X						
Cseréljen motorolajat.			X	X			
Cserélje ki az olajszűrőt.			X	X			
Tisztítsa meg a légszűrőt.	X						

Karbantartás	Na- ponta	Heten- te	Első 50 óra	Karbantartási intervallumok üzemórákban			
				100	200	400	800
Cserélje ki a levegőszűrőt.						X	
Cserélje ki az elsődleges és másodlagos üzemanyagszűrőket.				X			
Ellenőrizze a generátor ékszíjainak feszességét, és szükség esetén feszítse meg azokat.				*			
Cserélje ki a generátor ékszíját.							O
Ellenőrizze az üzemanyag-tömlőket, hogy nincsenek-e rajtuk repedések és nem szivárognak-e.							*
Cserélje ki az üzemanyag-tömlőket.			5 évente				
			O				
Vágóasztal							
Tisztítsa ki a vágóasztalt, valamint a vágóasztal és a hajtósíj alatti területeket.	*						
Ellenőrizze a vágóasztal épségét.	*						
Ellenőrizze a késeket a vágóasztalban. Szükség esetén élezze meg és egyensúlyozza ki őket.		O					
Ellenőrizze a vágóasztal ékszíját.			X	X			
Cserélje ki a vágóasztal ékszíját.						X	
Ellenőrizze a szöghajtásban lévő olajsintet.					X		
Cseréljen olajat a szöghajtásban.							X
Ellenőrizze a vágóasztal párhuzamosságát.			X	X			
Kerekek és hajtóművek							
Ellenőrizze a kerékanyákat és a megfelelő nyomatékkal húzza meg őket. (84 Nm)			*		*		
Ellenőrizze/állítsa be az első és hátsó keréksebességet.				O			
Gondoskodjon a megfelelő abroncsnyomásról. Lásd: <i>Műszaki adatok 125. oldalon.</i>		X					
Cseréljen olajat a hajtóművekben							*
Kenje meg a keréktengelyek bordáit				O			
Ellenőrizze a hajtóműben lévő olajsintet és tisztítsa meg a mágnesdugót.							*

A termék tisztítása

a korrózió révén a termék károsodását okozhatja.



VIGYÁZAT: Ne használjon nagy víznyomással működő tisztítót vagy gőztisztítót. Víz kerülhet a csapágyakba és az elektromos csatlakozásokba, ami

- A használat után azonnal tisztítsa meg a terméket.
- A forró felületeket – például motor, kipufogódob és kipufogórendszer – ne tisztítsa meg. Várja meg, amíg a felületek lehűlnek, majd távolítsa el a fűvet vagy a szennyeződést.

- A vízzel való tisztítás előtt tisztítsa meg egy kefével. Távolítsa el a fűnyesedéket és szennyeződések a hajtóműről, a levegőbeömlő nyílásából és a motorról, illetve az azok körüli területekről.
- A termék tisztításához tömlőből folyó vizet használjon. Ne használjon nagy nyomású eszközöket.
- Ne irányítsa a vizet az elektromos alkatrészekre és a csapágyakra. A tisztítószer általában növeli a sérülést.
- A vágóasztal tisztításához állítsa azt a szervizpozícióba, majd mossa le egy víztömítő segítségével.
- A tisztítás befejezése után járassa a vágóasztalt rövid ideig az összegyűlt víz eltávolításához.

A motor és a kipufogó tisztítása

Tartsa tisztán a levágott fűtől és szennyeződésektől a motort és a kipufogót. Az üzemanyaggal vagy olajjal szennyezett fűmaradványok a motoron fokozzák a tűzveszélyt és a motor túlmelegedésének kockázatát. A tisztítás előtt várja meg, amíg a motor lehül. A tisztításhoz vizet és keféet használjon.

A kipufogó körül gyorsan megszárad a levágott fű, ami tűzveszélyes. Miután a kipufogó lehült, kefe, illetve víz segítségével távolítsa el a fűmaradványokat.

A motor hűtőlevegő-beömlőjének tisztítása

- Ellenőrizze, hogy nincs-e eltömődve a hűtőlevegő-beömlő nyílás. Egy puha kefe segítségével távolítsa el a fűmaradványokat és a szennyeződések.

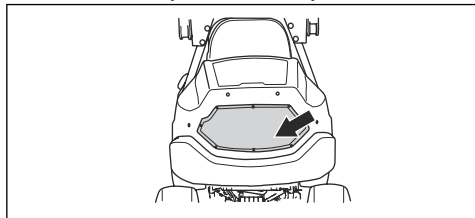

A burkolatok eltávolítása

A kormányoszlop elülső burkolatának eltávolítása és felszerelése

1. Távolítsa el a 2 csavart, majd döntse előre a kormányoszlop elülső burkolatát.

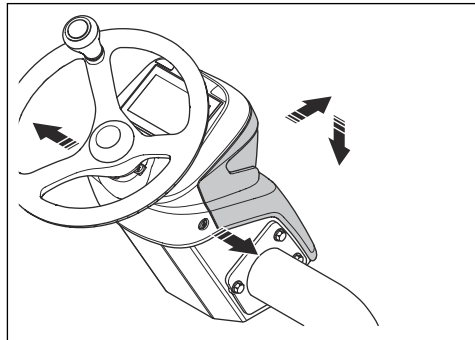

2. Minden vezetékét válasszon le.

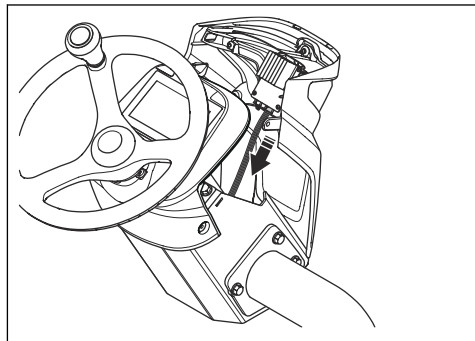

3. Tartsa függőleges helyzetben a kormányoszlop elülső burkolatát és távolítsa el.

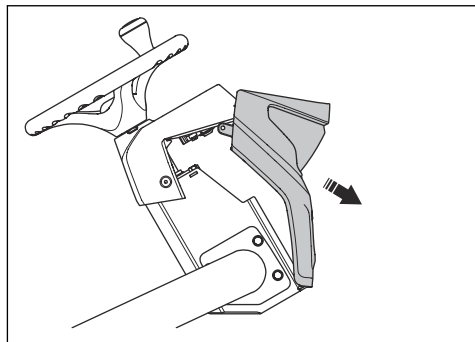

4. A felszereléshez fordított sorrendben végezze el ezeket a lépéseket.

A motorházfedél kinyitása

1. Távolítsa el a gumipántokat a motorházfedél mindkét oldalánál.
2. Hátrafelé nyissa ki a motorházfedelet.

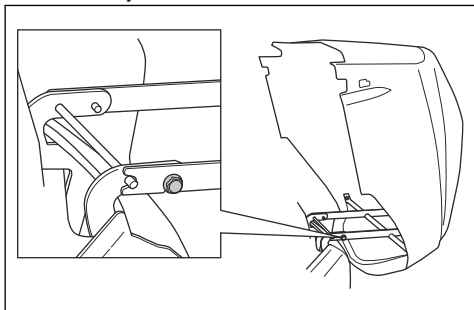

Megjegyzés: A motorházfedél teljes eltávolításához távolítsa el a zsanéroknál lévő csavarokat.

A szerelőnyílás fedelének eltávolítása

1. Fordítsa el a 2 csavart $\frac{1}{4}$ fordulattal az óramutató járásával ellentétes irányba, hogy kilazítsa őket.

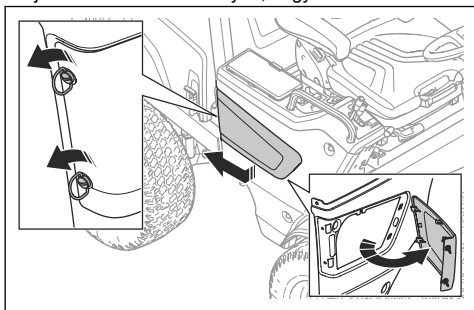

2. Húzza hátrafele a szerelőnyílás fedelét, hogy az kiugorjon a kampókból.

A vezérlődoboz fedelének eltávolítása

1. Fordítsa el a 3 csavart $\frac{1}{4}$ fordulattal az óramutató járásával ellentétes irányba, majd vegye le a fedelet.

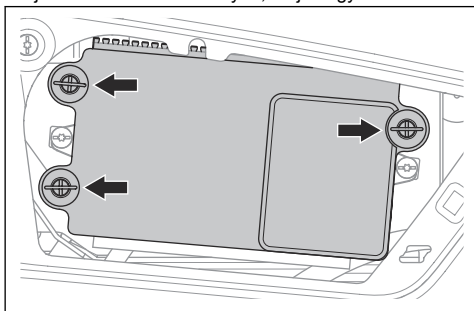

A jobb oldali fedél eltávolítása

1. Távolítsa el az 5 csavart, és vegye le az oldalsó burkolatot.

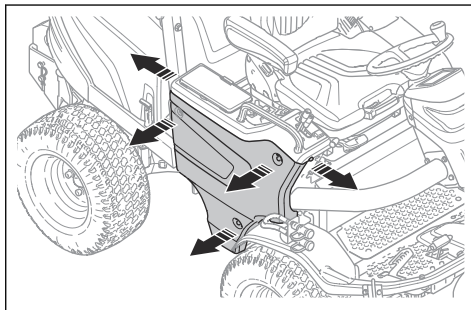

A szerelőnyílás fedelének eltávolítása

1. Fordítsa el a 2 csavart $\frac{1}{4}$ fordulattal, és emelje le a szerelőnyílás fedelét.

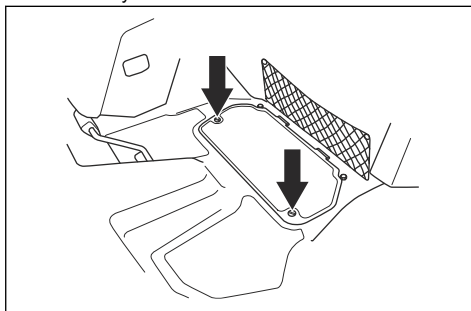

A takarólemez eltávolítása

1. Távolítsa el a 2 csavart, és vegye le a takarólemezt.

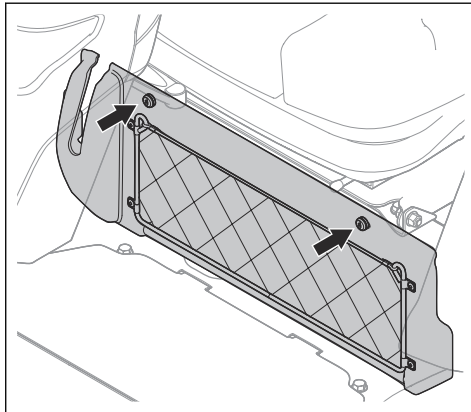

A hajtómű fedelének eltávolítása

1. Távolítsa el a 4 csavart.

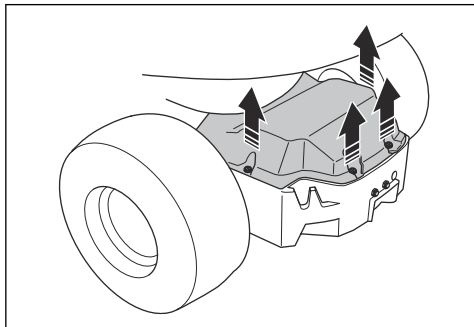

2. Emelje fel és távolítsa el a hajtómű fedelét.

A fényszórók cseréje

1. Vegye le a kormányoszlop elülső burkolatát. Lásd: *A kormányoszlop elülső burkolatának eltávolítása és felszerelése* 97. oldalon.
2. Távolítsa el a fényszórókat rögzítő 3 csavart.

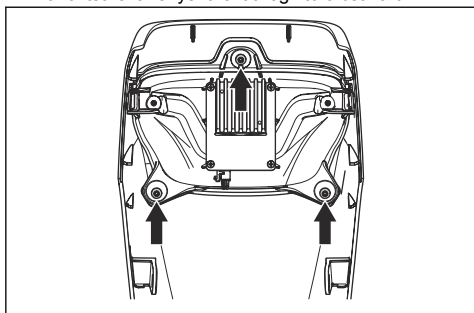

3. Távolítsa el a fényszórókat.
4. Az összeszereléshez fordított sorrendben végezze el ezeket a lépéseket.

A tompított és a távolsági fényszórók cseréje (P 525DX Cabin)

1. Távolítsa el a lámpamodult rögzítő 4 csavart, majd emelje ki a modult.

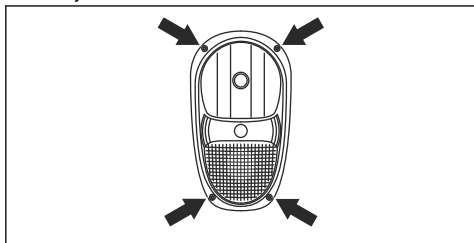

2. Válassza le a kábeleket a kiégett izzóról.

3. Nyomja le a rugós zárat, és vegye ki az izzót.

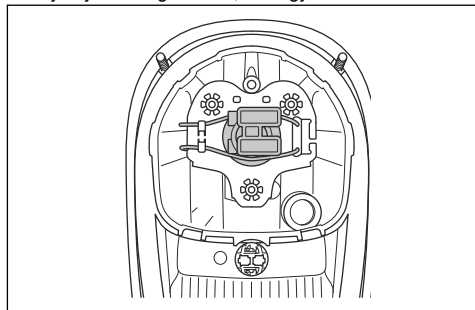

4. Helyezzen egy új izzót a lámpaházba. Lásd: *Műszaki adatok* 125. oldalon.
5. Csatlakoztassa a kábeleket az új lámpához.
6. Tegye vissza a lámpamodult, és húzza meg a csavarokat.

A helyzetjelzők cseréje

1. Távolítsa el a lámpamodult rögzítő 4 csavart, majd emelje ki a modult.
2. Válassza le a kábeleket a kiégett izzóról.
3. Távolítsa el az izzót.
4. Helyezzen egy új izzót a lámpaházba. Lásd: *Műszaki adatok* 125. oldalon.
5. Csatlakoztassa a kábeleket az új lámpához.
6. Tegye vissza a lámpamodult, és húzza meg a csavarokat.

Az irányjelző izzójának cseréje

1. Távolítsa el a lámpamodult rögzítő 4 csavart, majd emelje ki a modult.
2. Válassza le a kábeleket a kiégett izzóról.
3. Csavarja el az izzót az óramutató járásával ellentétes irányba, majd távolítsa el.

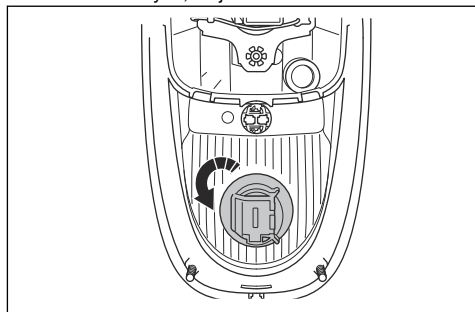

4. Helyezzen egy új izzót a lámpaházba. Lásd: *Műszaki adatok* 125. oldalon.
5. Csatlakoztassa a kábeleket az új lámpához.
6. Tegye vissza a lámpamodult, és húzza meg a csavarokat.

Az előlő munkalámpák cseréje (P 525DX Cabin)

1. Válassza le a kábeleket a kiégett izzóról.

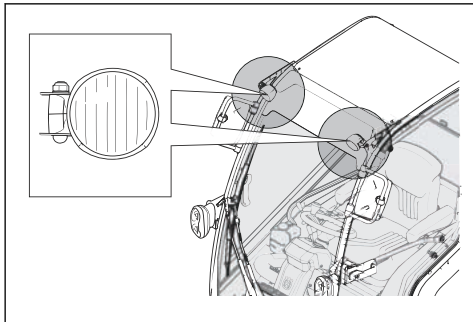

2. Csavarja el az izzót az óramutató járásával ellentétes irányba, majd távolítsa el.

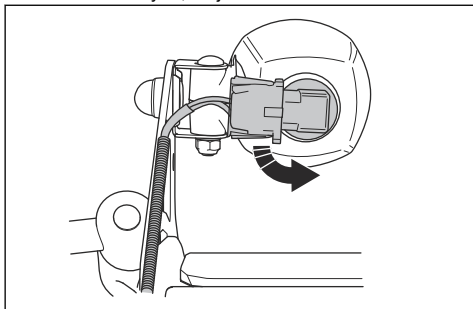

3. Helyezzen egy új izzót a lámpaházba. Lásd: *Műszaki adatok 125. oldal*.
4. Csatlakoztassa a kábeleket az új lámpához.

A hátsó munkalámpák cseréje (P 525DX Cabin)

1. Válassza le a kábeleket a kiégett lámpáról.

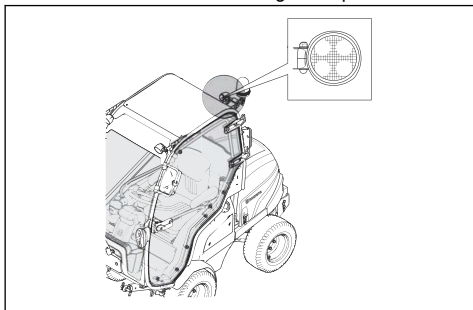

2. Távolítsa el a lámpacsatlakozón lévő csavart.
3. Távolítsa el a lámpacsatlakozót az izzóval együtt.
4. A beszerelést fordított sorrendben végezze el.

A hátsó lámpák cseréje (P 525DX Cabin)

1. A hátsó lámpák cseréjéhez vegye fel a kapcsolatot az illetékes szervizüggyökkel.

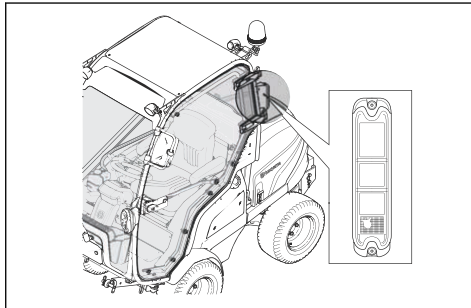

A figyelmeztető lámpák cseréje (P 525DX Cabin)

1. Lazítsa meg a szárnyas anyát.

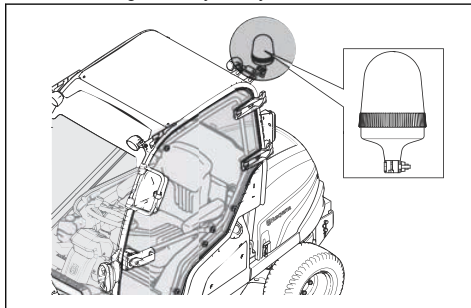

2. Távolítsa el az izzót.
3. Helyezze be az új izzót.

A rögzítőfék ellenőrzése

1. Állítsa le a terméket szilárd, lejtős talajon (maximum 10°).

Megjegyzés: A rögzítőfék ellenőrzésekor ne fűves lejtőn parkolja le a terméket.

2. Tolja előre a rögzítőféket.

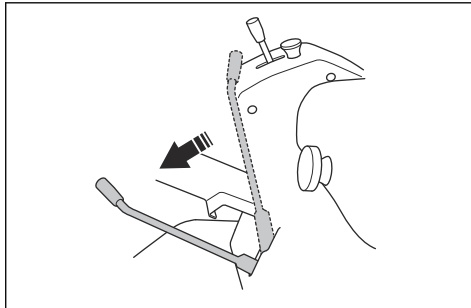

- Ha a fűnyíró elmozdul, jóváhagyott szervizműhelyben végeztesse el a rögzítőfék beállítását.
- A kiengedéshez húzza hátrafelé a rögzítőféket.

A vágóasztal párhuzamosságának ellenőrzése

- Ellenőrizze a gumiabroncsok levegőnyomását. Lásd: *Abroncsnyomás 107. oldalon.*
- Állítsa le a terméket vízszintes felületen.
- Engedje le a vágóasztalt vágóhelyzetbe.
- Állítsa a vágási magasságot szabályozó kart a középső pozícióba.
- Mérje meg a talaj és a vágóasztal széle közötti távolságot a borításon elől és hátul.
 - A Combi 132 és Combi 155 esetében a mérést 2 területen kell elvégezni. Ügyeljen arra, hogy a hátsó széle 6–9 mm-rel ($\frac{1}{4}$ – $\frac{3}{8}$ hüv.) magasabban legyen, mint az első éle.

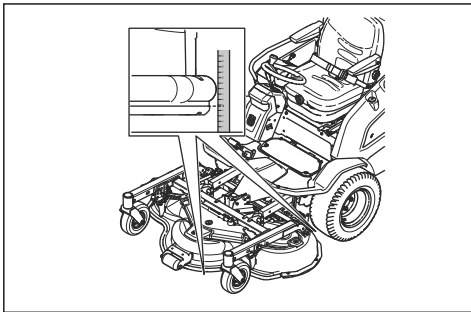

- A Combi 132 X és Combi 155 X esetében a mérést 4 területen kell elvégezni. Ügyeljen arra, hogy a hátsó széle 6–9 mm-rel ($\frac{1}{4}$ – $\frac{3}{8}$ hüv.) magasabban legyen, mint az első éle.

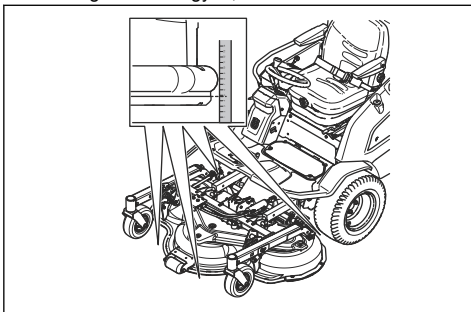

- Szükség esetén állítsa be a vágási magasságot. Lásd: *A vágóasztal párhuzamosságának beállítása 101. oldalon.*

A vágóasztal párhuzamosságának beállítása

- Fordítsa el a rudat a meghosszabbításához vagy rövidebbre állításához. Hosszabbítsa meg a rudat a vágóasztal hátsó szélének megemeléséhez. A vágóasztal hátsó szélének leengedéséhez állítsa rövidebbre a rudat.

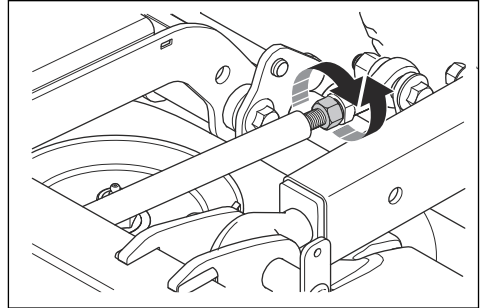

Megjegyzés: A Combi 132 X, Combi 155 X esetében mindkét oldalon állítsa be a rudat.

- Szorítsa meg az anyákat a rúdon.
- Ellenőrizze a párhuzamosságot. Lásd: *A vágóasztal párhuzamosságának ellenőrzése 101. oldalon.*

Az üzemanyagrendszer áttekintése

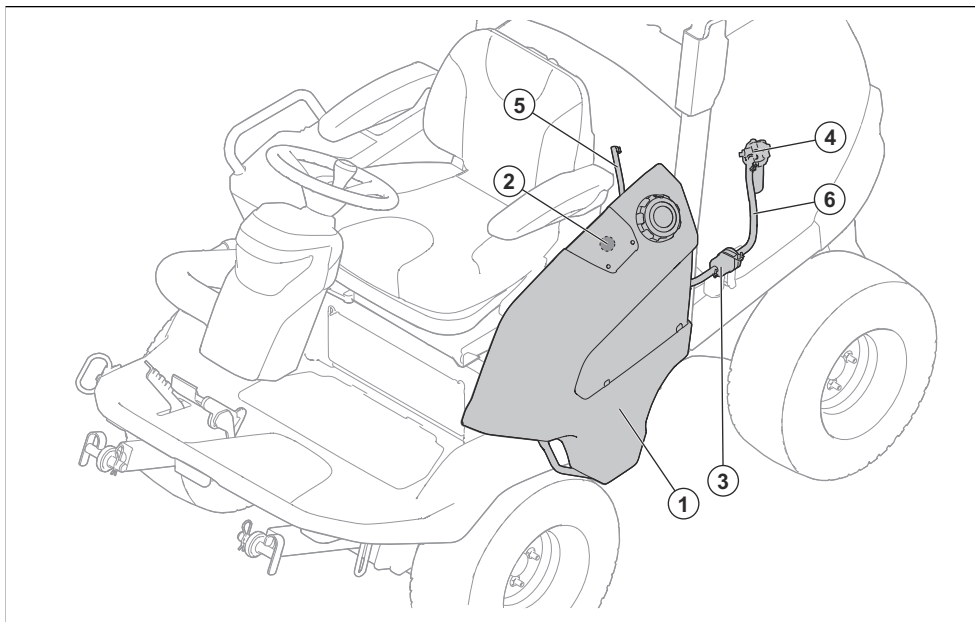

1. Üzemanyagtartály
2. Elektromos üzemanyagszint-jelző műszer
3. Előszűrő
4. Üzemanyagszűrő
5. Üzemanyagrendszer visszatérő tömlője
6. Üzemanyagtömlő

Az üzemanyagszűrők cseréje

A fő szűrőben lévő papírszűrő cseréje

1. Nyissa ki a motorházfedelet. Lásd: *A motorházfedél kinyitása 98. oldalon.*
2. Vegye ki a levegőszűrőt. Lásd: *A levegőszűrő tisztítása és cseréje 103. oldalon.*
3. Zárja el az üzemanyagszelepet (A).
4. Fordítsa el a záróanyát (B) ½ fordulattal az óramutató járásával ellentétes irányba, majd távolítsa el a szűrőházat.

5. Távolítsa el a papírszűrőt.

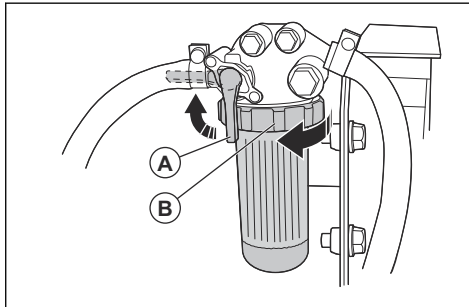

6. Helyezzen egy új papírszűrőt a szűrőházba.
7. A szűrőház rögzítéséhez fordítsa el a záróanyát ½ fordulattal az óramutató járásával megegyező irányba.

Az üzemanyag-előszűrő cseréje

Az üzemanyag-előszűrőt a termék bal oldalán, az akkumulátorház alatt találja.



FIGYELMEZTETÉS: A bőrirritáció elkerülése érdekében használjon védőkesztyűt. Az üzemanyagszűrőből olaj távozhat, és a bőrre kerülhet.

1. Távolítsa el az üzemanyag-előszűrőt rögzítő bilincs csavarját.
2. Húzza ki a szűrőt a bilincsből.
3. Lazítsa meg a tömlőbilincsek csavarjait.
4. Egy laposfogó segítségével mozgassa el a tömlőbilincseket az üzemanyag-előszűrőtől.
5. Húzza ki az üzemanyag-előszűrőt a tömlővégekből. A művelet közben egy kis mennyiségű üzemanyag kifolyhat.

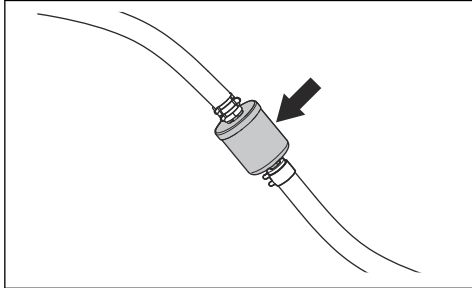

6. Ügyeljen arra, hogy az új üzemanyag-előszűrőt a megfelelő irányban helyezze be. Nyomja be az új üzemanyag-előszűrőt a tömlők végeibe. A könnyebb csatlakozás érdekében tegyen folyékony mosószert az üzemanyag-előszűrő végeire.
7. Tolja vissza a tömlőbilincseket az üzemanyag-előszűrőhöz.

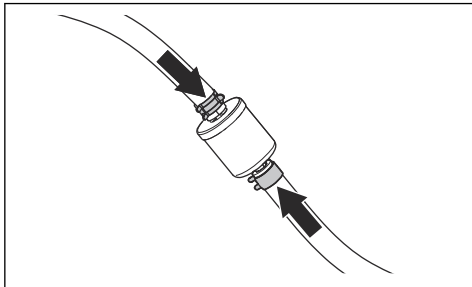

8. Húzza meg a bilincsek csavarjait és szerelje fel az üzemanyag-előszűrőt a bilincsekre.

A levegőszűrő tisztítása és cseréje



VIGYÁZAT: Ne indítsa be a motort, ha a levegőszűrő nincs felszerelve.

1. Nyissa ki a motorházfedelet.

2. Lazítsa meg a levegőszűrő fedelét tartó 2 reteszt.

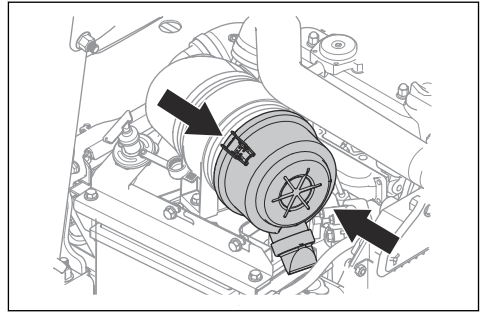

3. Vegye le a levegőszűrő fedelét.
4. Vegye ki a légszűrőbetétet a szűrőházból.

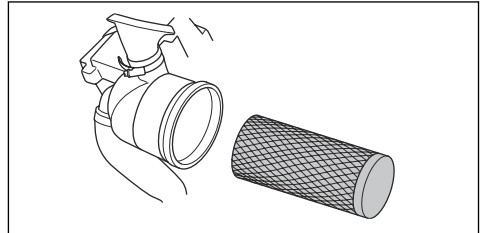

5. Tisztítsa meg a légszűrőház belső felületét egy száraz törülköendővel.
6. Óvatosan ütögesse a levegőszűrő betétjét egy kemény felülethez. Ha a légszűrő sérült vagy nem sikerül teljesen megtisztítani, cserélje ki.



VIGYÁZAT: A levegőszűrő tisztításához ne használjon sűrített levegőt.

7. Helyezze vissza a levegőszűrő betétjét a szűrőházba. Ügyeljen arra, hogy a levegőszűrő betét megfelelő módon csatlakozzon a levegőbeömlő nyílás tetején.
8. Helyezze fel a levegőszűrő fedelét, és ügyeljen, hogy a porszűrő lefelé nézzen.

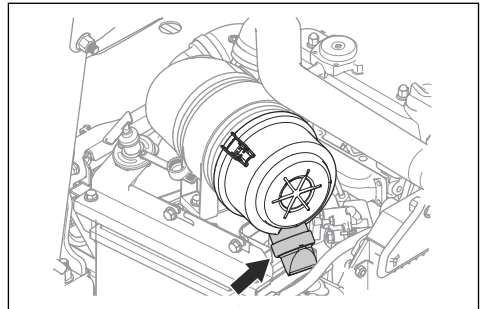

A fűtőbemeneti szűrőjének tisztítása és cseréje

1. Lazítsa meg a ventilátorrendszer fedelén lévő 2 gombot, és távolítsa el a fedelet.

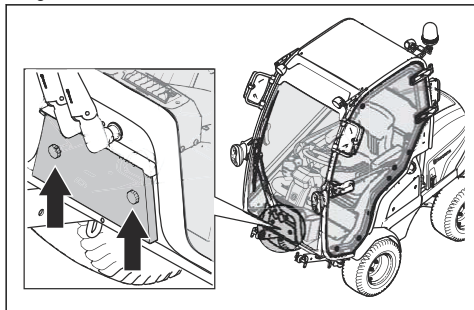

2. Húzza ki a szűrőtartót.
3. Emelje ki a bemeneti szűrőt.
4. Óvatosan tisztítsa meg a bemeneti szűrőt egy kefe segítségével.
5. Ha a bemeneti szűrőt nem lehet megtisztítani, cserélje ki.
6. Helyezze a bemeneti szűrőt a szűrőtartóba.
7. Helyezze vissza a szűrőtartót, és húzza meg a gombokat.

Elektromos rendszer áttekintése

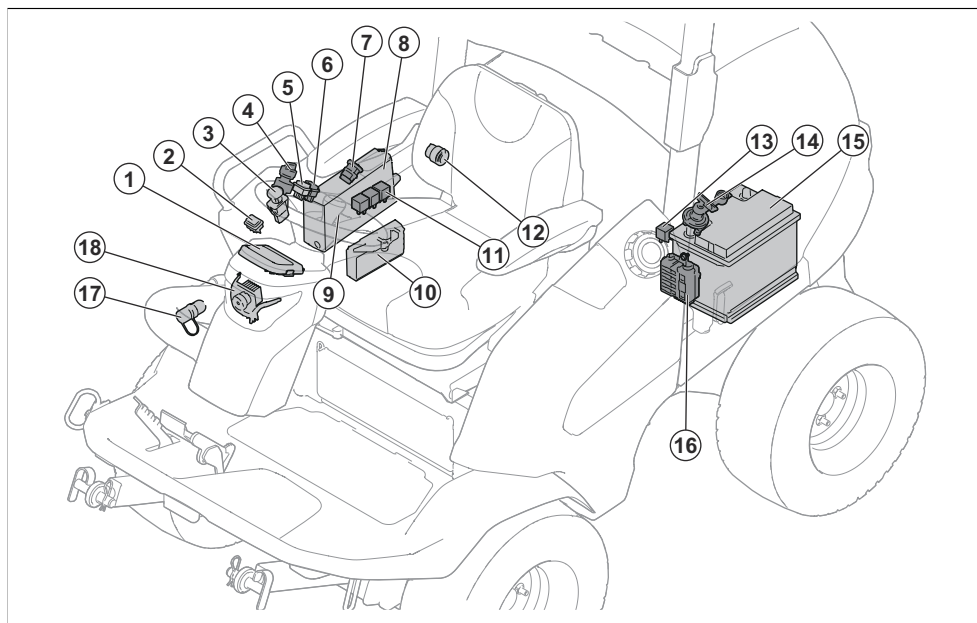

- | | |
|--|---|
| 1. Kijelző | 10. Fűnyíró-vezérlőmodul |
| 2. Funkciógomb a hidraulikus tartozékokhoz (tartozékok a következőkhöz: P 520DX) | 11. Relé |
| 3. Mellékajtás gombja | 12. Tápcsatlakozó, 12 V-os |
| 4. Indítókulcs | 13. Relé |
| 5. A fényszóró jelzője | 14. Főkapcsoló |
| 6. A tápcsatlakozó főkapcsolója | 15. Akkumulátor |
| 7. USB-kimenetek | 16. Biztosítékdoboz |
| 8. Vezérlődoboz | 17. Kiegészítő tápcsatlakozó, 12 V-os (tartozékok a következőkhöz: P 520DX) |
| 9. Szervizcsatlakozó | 18. Fényszórók |

A biztosítékok áttekintése

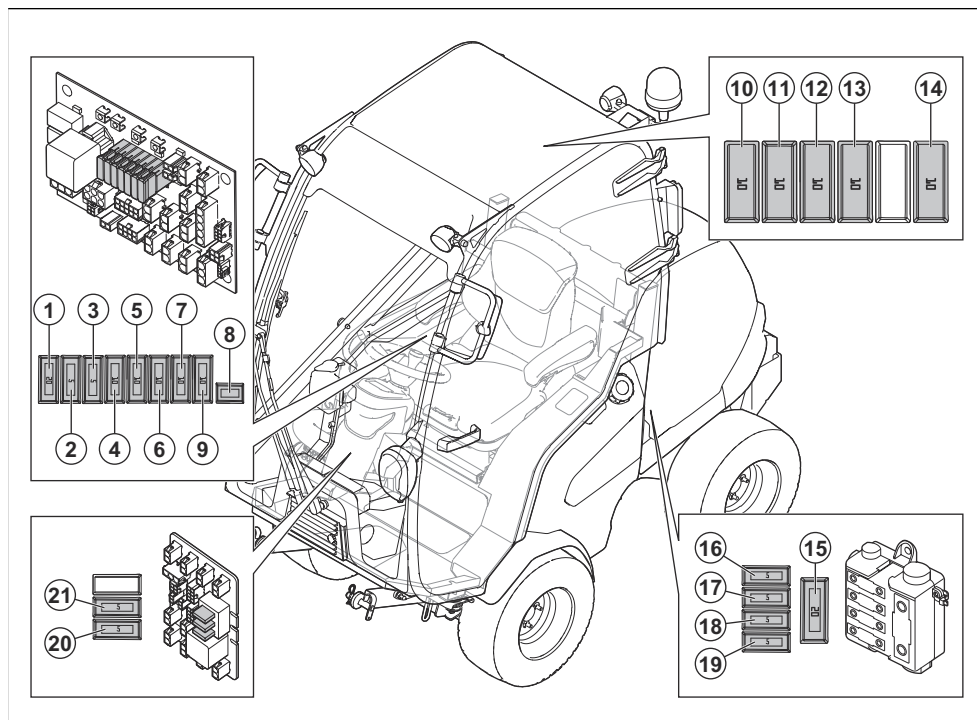

1. 12 V tápfeszültség a fűnyíró-vezérlőmodulhoz, 20 A
2. Üzemanyagszint-kijelző, 5 A
3. Gyújtás, 5 A
4. J14 + 12 V, figyelmeztető lámpa, 10 A
5. J16 + 12 V, extra kapcsoló, extra kimenet, hidraulika, 10 A
6. Rögzítőfék/ülés, 10 A
7. Világítás, 10 A
8. Fülke áramellátása, önkioldó biztosíték
9. USB, 12 V-os aljzat, 12 V-os kapcsoló, 10 A
10. Ablaktörlő, 10 A (P 525DX Cabin)
11. Fülkefűtés, 10 A (P 525DX Cabin)
12. Hátsó munkalámpa, 10 A (P 525DX Cabin)
13. Tompított fényszóró, 10 A (P 525DX Cabin)
14. Elülső munkalámpa, 10 A (P 525DX Cabin)
15. Olvadóbiztosíték, 150 A
16. Üres
17. Fülkefűtés biztosító, 50 A (P 525DX, P 525DX Cabin)
18. Motor áramellátása/izzógyertya biztosító, 50 A
19. Vezérlő áramköri lap áramellátásának biztosító, 50 A
20. Hangjelző, 5 A

21. Helyzetjelző, 5 A

Biztosíték cseréje

A sérült biztosítékot a megégett biztosítékvezeték jelzi.

A biztosítékok listája a biztosítékok áttekintésében található, lásd: *A biztosítékok áttekintése 105. oldalon.*

1. Keresse meg a kiégett biztosítékot:

- a) Az 1–9. biztosítékok cseréjéhez távolítsa el a jobb oldali burkolatot. Lásd: *A jobb oldali fedél eltávolítása98. oldalon.*

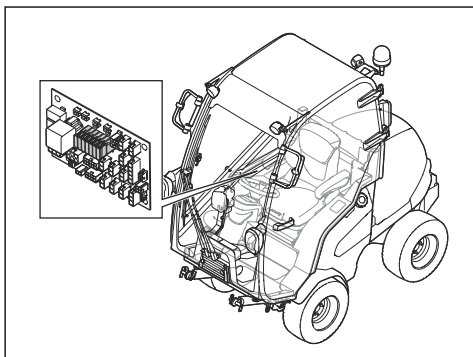

- b) A 10–14. biztosítékok cseréjéhez távolítsa el a fülketetõn lévõ burkolatot.

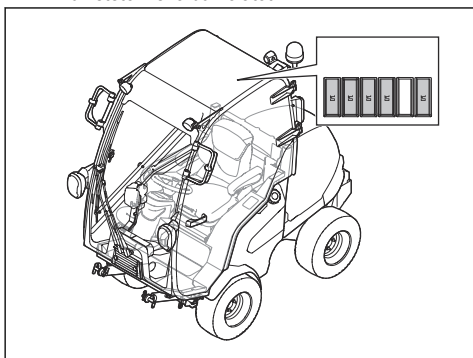

- c) A 15–19. biztosítékok cseréjéhez távolítsa el a motor burkolatát. Lásd: *A motorházfedél kinyitása98. oldalon.* A biztosítékok az akkumulátor előtt lévõ biztosítékdozban találhatóak.

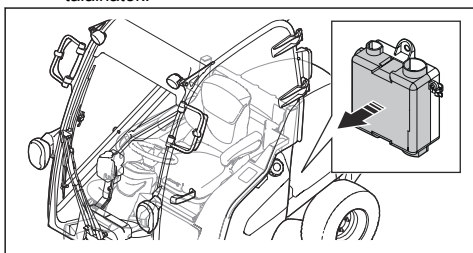

- d) A 20–21. biztosítékok cseréjéhez távolítsa el a kormányoszlop elõlsõ burkolatát. Lásd: *A kormányoszlop elõlsõ burkolatának eltávolítása és felszerelése97. oldalon.*

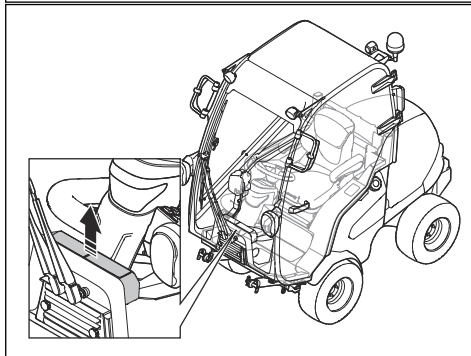
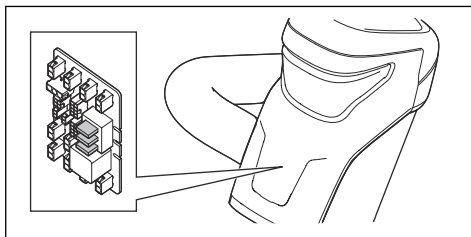

- e) A P 525DX Cabin esetében távolítsa el a levegõkeringetõ egységen lévõ 4 csavart, hogy hozzáférhessen az elõlsõ burkolathoz. Távolítsa el a levegõkeringetõ egységet.

- Húzza ki a biztosítékot a foglalatból.
- Cserélje ki a sérült biztosítékot egy új, azonos típusú biztosítékra. Lásd: *A biztosítékok áttekintése105. oldalon.*
- Helyezze fel a fedeleket.

Megjegyzés: Ha a fõ biztosíték a cserét követõen rövid idõn belül ismét megsérül, rövidzárlat van a rendszerben. A termék ismételt mûködtetése elõtt állítsa helyre a rövidzárlatot. Kérje hivatalos szervizmûhely segítségét a karbantartáshoz.

Az akkumulátor töltese

- Töltse fel az akkumulátort, ha az túl gyenge a motor elindításához.
- Normál akkumulátortöltõt használjon.



VIGYÁZAT: Ne használjon gyorsöltõt vagy feszültségnövelõ transzformátort. Ez a termék elektromos rendszerének sérülését okozhatja.

- Mindig válassza le a töltõt, mielőtt beindítja a motort.

A motor vészindítása

Ha az akkumulátor túl gyenge a motor beindításához, összekötőkábeleket is használhat a vészindítás elvégzéséhez. A termék 12 V-os rendszerrel és negatív testeléssel rendelkezik. A vészindításhoz használt termék rendszerének is 12 V-osnak kell lennie, illetve negatív testeléssel kell rendelkeznie.

Az összekötőkábelek csatlakoztatása



FIGYELMEZTETÉS: Fennáll a robbanás veszélye, mivel az akkumulátorból robbanásveszélyes gázok szabadulhatnak fel. A teljesen feltöltött akkumulátor negatív saruját soha ne csatlakoztassa, és ne közelítse a gyenge akkumulátor negatív sarujához.



VIGYÁZAT: Ne használja a termék akkumulátorát más járművek indításához.

1. Nyissa ki a motorházfedelet. Lásd: *A motorházfedél kinyitása* 98. oldalon.
2. Csatlakoztassa a piros kábel egyik végét a gyenge akkumulátor (A) POZITÍV akkumulátorsarujához (+).

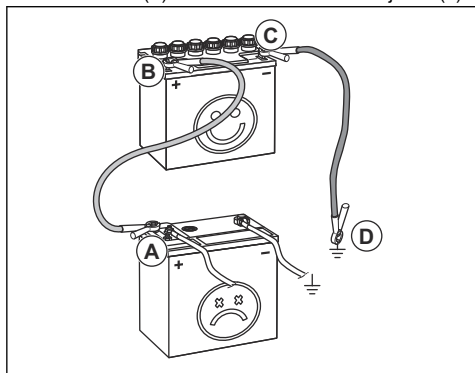

3. Csatlakoztassa a piros kábel másik végét a teljesen feltöltött akkumulátor (B) POZITÍV akkumulátorsarujához (+).



FIGYELMEZTETÉS: Ne zárja rövidre a piros kábel végeit az alvázal.

4. Csatlakoztassa a fekete kábel egyik végét a teljesen feltöltött akkumulátor (C) NEGATÍV akkumulátorsarujához (-).
5. Csatlakoztassa a fekete kábel másik végét egy ALVÁZTESTELÉSHEZ (D), távol a benzintartálytól és az akkumulátortól.
6. Szerelje vissza a fedeleket.

Az összekötőkábelek leválasztása

Megjegyzés: A csatlakoztatással ellentétes sorrendben válassza le az összekötőkábeleket.

1. Válassza le a FEKETE kábelt az alvázzól.
2. Válassza le a FEKETE kábelt a teljesen feltöltött akkumulátorról.
3. Válassza le a PIROS kábelt a 2 akkumulátorról.

Abronsnyomás

A megfelelő abroncsnyomással kapcsolatban lásd: *Műszaki adatok* 125. oldalon.

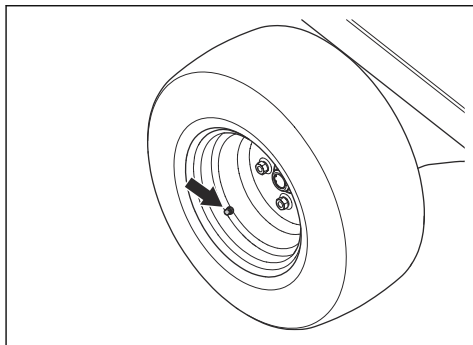

A vágóasztal szervizpozícióba állítása

1. Végezze el a következő részben leírt műveletet, de ne válassza le az emelőkarokat: *A vágóasztal leszerelése* 83. oldalon.
2. Távolítsa el a szervizkitámasztó rudat a vágóasztalról.

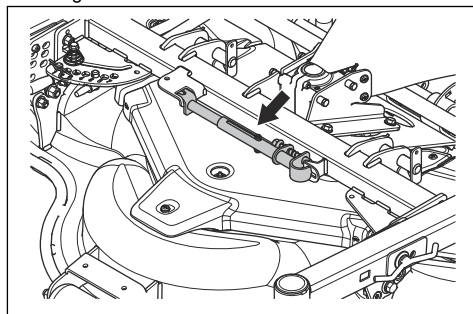

FIGYELMEZTETÉS: Miután karbantartási állásba állította a vágóasztalt, szerelje fel a szervizkitámasztó rudat és a biztonsági hevedereket. Ha a szervizkitámasztó rudat vagy a biztonsági hevedereket nem megfelelő módon használja, az súlyos

sérülésekhez vagy akár halálhoz is vezethet.

3. Rögzítse a szervizkitámasztó rudat az alsó lemez alatt található piros ponthoz.

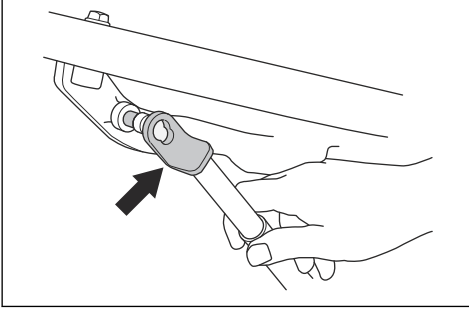

4. Húzza ki a szervizkitámasztó rúd másik végén lévő csapot. Rögzítse a szervizkitámasztó rudat a vágóasztalon található csövön lévő piros jelzéshez.

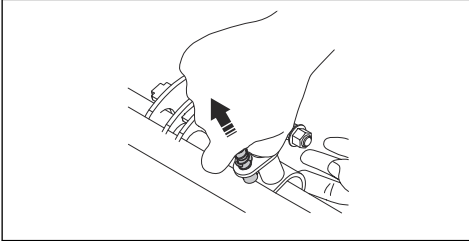

5. Indítsa be a motort.
6. A vágóasztal teljes felemeléséhez húzza hátra a hidraulikus emelőkarok karját.
7. Rögzítse a biztonsági heveder egyik végét a kormányoszlop mellett lévő cső köré (A).

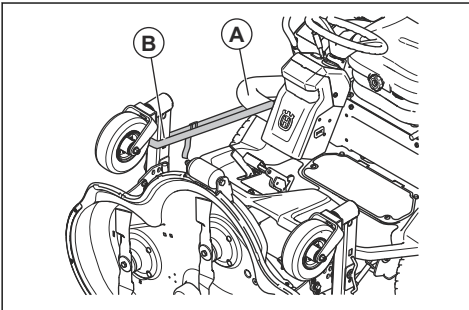

8. Rögzítse a biztonsági heveder másik végét a vágóasztal forgócsapos kereké köré (B).
9. A vágóasztal fűnyírési pozícióba állításához fordított sorrendben végezze el a lépéseket.

A vágóasztal ékszíjának cseréje

1. Távolítsa el az ékszíjfedelelet tartó 3 csavart.
2. Távolítsa el az ékszíj fedelet.
3. Rögzítse a szervizkitámasztó rudat a feszítőrugóhoz.
4. Nyomja be a szervizkitámasztó rudat, és távolítsa el az ékszíjat.

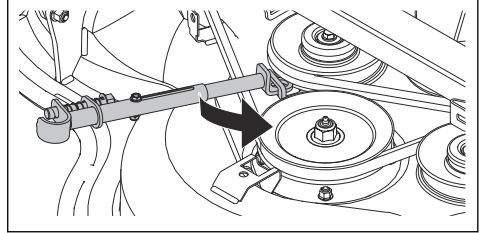

5. Rögzítse az ékszíjat tárcsákon az ábrának megfelelően.

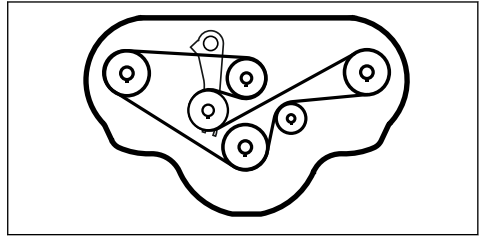

Mellékajtás-rendszer áttekintése

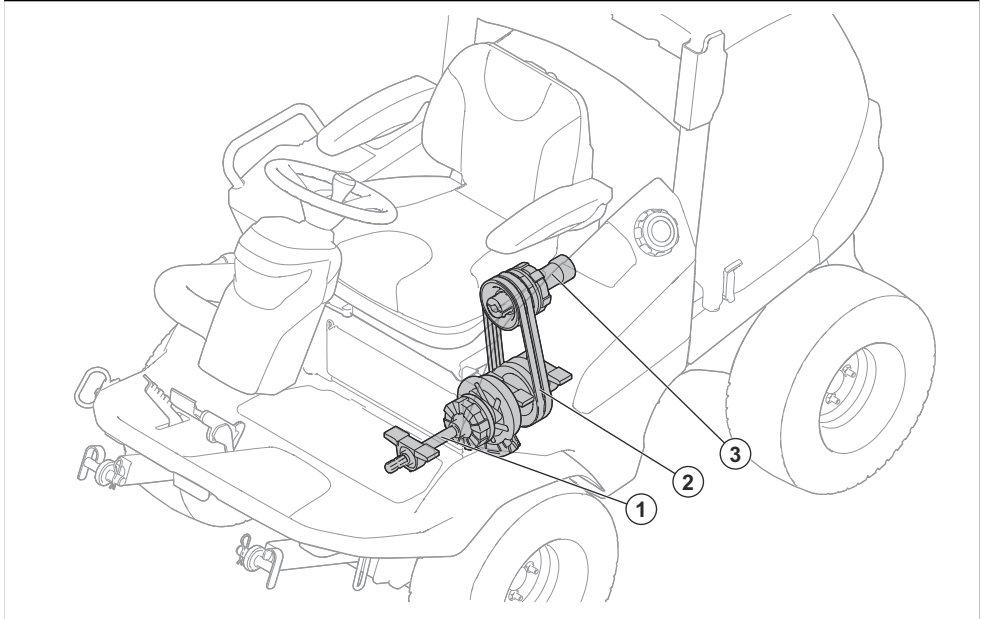

1. Mellékajtás tengelye
 2. Ékszíjak
 3. Hidraulikaszivattyú hajtótengelye
2. Távolítsa el a BioClip® csatlakozót tartó 3 csavart, és távolítsa el a csatlakozót.

A mellékajtás ékszíjainak beállítása

1. Oldja ki a záróanyát (A).
2. Húzza meg a beállítócsavart (B), amíg a hüvely (C) kézzel már nem forgatható el.
3. Tartsa meg a beállítócsavart (B), és szorítsa meg a záróanyát (A).

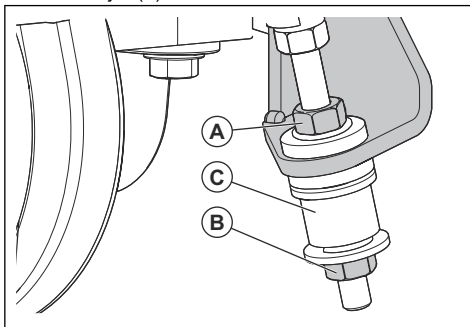

A BioClip® csatlakozó eltávolítása és csatlakoztatása

1. Állítsa a vágóasztalt szervizpozícióba.

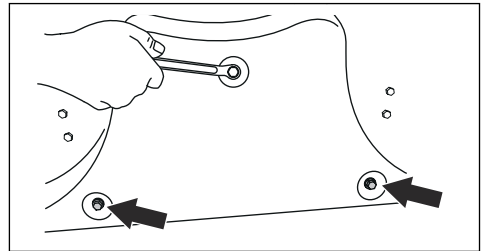

3. Szereljen 3 M8x15 mm-es csavart a BioClip® csatlakozó csavarfurataiba a menetek sérülésének megakadályozása érdekében.
4. Állítsa a vágóasztalt fűnyírás pozícióba.
5. A BioClip® csatlakozó visszaszereléséhez fordított sorrendben végezze el a lépéseket.

A kések ellenőrzése



VIGYÁZAT: A sérült vagy nem megfelelően kiegyensúlyozott kések a termék sérülését okozhatják. Cserélje ki a sérült késeket. Bízva hivatalos szervizműhelyre az életlen kések megélezését és kiegyensúlyozását.

1. Állítsa a vágóasztalt szervizpozícióba.
2. Nézze meg, hogy a kések nem sérültek-e meg, illetve hogy nincs-e szükség élezésre.

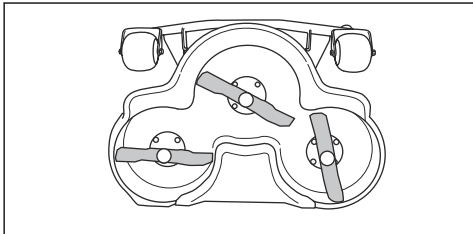

3. Húzza meg a késtartó csavart a megfelelő meghúzási nyomatékkal. Lásd: *Műszaki adatok 125. oldal*on.

A kések cseréje

1. Állítsa a vágóasztalt szervizpozícióba.
2. Rögzítse a kést egy fadarabbal (A).

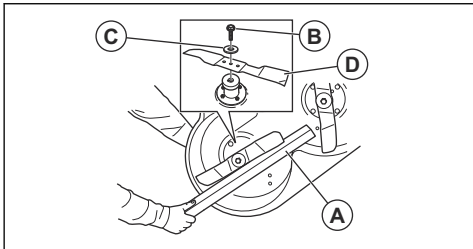

3. Lazítsa meg, majd távolítsa el a késtartó csavart (B), az alátéteket (C) és a kést (D).
4. Szerelje fel az új kést úgy, hogy a hegyes vége a vágóasztal felé nézzen.



FIGYELMEZTETÉS: Nem megfelelő késtípus esetén tárgyak eshetnek ki a vágóasztalból, ami súlyos sérülést okozhat. Csak az alábbi részben szereplő késtípusokat használja: *Műszaki adatok 125. oldal*on.

5. Szerelje fel az alátétet és a csavart a kés rögzítéséhez. Húzza meg a csavart a megfelelő nyomatékkal. Lásd: *Műszaki adatok 125. oldal*on.

A motorolajszint ellenőrzése

1. Parkolja le a fűnyírót vízszintes talajon, és állítsa le a motort.
2. Nyissa ki a motorházfedelet.
3. Lazítsa meg a nivópálcát, és húzza ki.
4. Törölje le a nivópálcáról az olajat.
5. Illessze a nivópálcát a nivópálcá nyílásába.
6. Húzza ki a nivópálcát, és olvassa le az olajszintet.

7. Az olajszintnek a nivópálcán lévő két jelzés közé kell esnie.

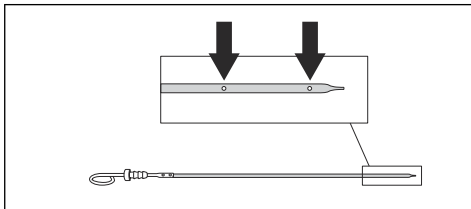

8. Ha az olajszint alacsony, töltsse fel a tartályt motorolajjal, és ellenőrizze újra az olajszintet.

Megjegyzés: Az ajánlott motorolajjal kapcsolatban lásd: *Műszaki adatok 125. oldal*on. Ne keverje a különböző típusú olajakat.

9. A motor elindítása előtt húzza meg a nivópálcát megfelelően. Indítsa be, és járassa alajjáraton a motort körülbelül 30 másodpercig. Állítsa le a motort. Várjon 30 másodpercig, és ellenőrizze újra az olajszintet.

A motorolaj és az olajszűrő cseréjéhez

Ha a motor hideg, járassa 1-2 percig, mielőtt leeresztené a motorolajat. Ezáltal a motorolaj felmelegszik, és könnyebb lesz leereszteni.



FIGYELMEZTETÉS: Ne járassa a motort 1-2 percnél tovább a motorolaj leeresztése előtt. A motorolaj nagyon felforrósodik, és égési sérülést okozhat. Az olaj leeresztése előtt várja meg, amíg lehűl a motor.



FIGYELMEZTETÉS: Ha motorolaj kerül a testére, vízzel és szappannal mossa le.

1. Tegyen egy edényt a motor bal oldalánál található olajleeresztő csavar alá.

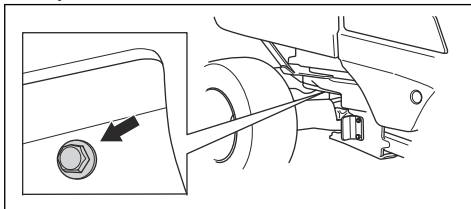

2. Távolítsa el az olajleeresztő csavart.
3. Vegye ki a nivópálcát.
4. Engedje le az olajat a tartályba.
5. Tegyen egy új tömítést az olajleeresztő csavarra. Tegye vissza, majd húzza meg az olajleeresztő csavart.

6. Forgassa el az olajsűrőt az óramutató járásával ellentétes irányban annak eltávolításához.

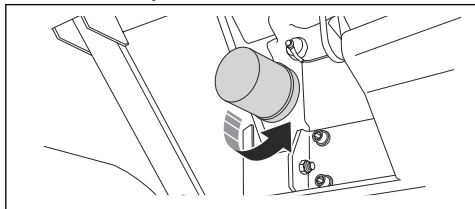

7. Kenjen friss, tiszta motorolajat az új szűrő gumitömítésére.
8. Az olajsűrő behelyezéséhez forgassa el kézzel az óramutató járásával egyező irányba, amíg a gumitömítés a helyére nem kerül, majd további fél fordulattal húzza meg.
9. Töltse be a friss olajat az alábbi résznek megfelelően: *Műszaki adatok 125. oldal.*
10. Indítsa be a motort, és hagyja üresjáratban járni 3 percig.
11. Állítsa le a motort, és győződjön meg arról, hogy az olajsűrő nem szivárog.
12. Ellenőrizze az olajsztintet.

Megjegyzés: A használt motorolaj biztonságos ártalmatlanításához lásd a(z) *Hulladékkezelés 124. oldal.*

A hajtómű olajsztintjének ellenőrzése

1. A nivópálca használatával olvassa le a sebességváltó olajsztintjét.

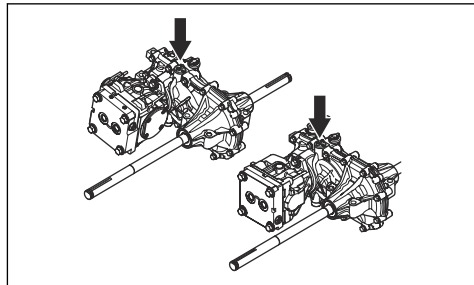

2. Az olajsztintnek a nivópálcan lévő két jelzés közé kell esnie.

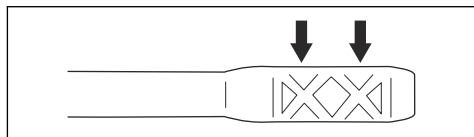

3. Ha az olajsztint túl alacsony, akkor a következő táblázatban megadott típusú olajat töltsön bele: *Műszaki adatok 125. oldal.*

Hidraulikarendszer áttekintése

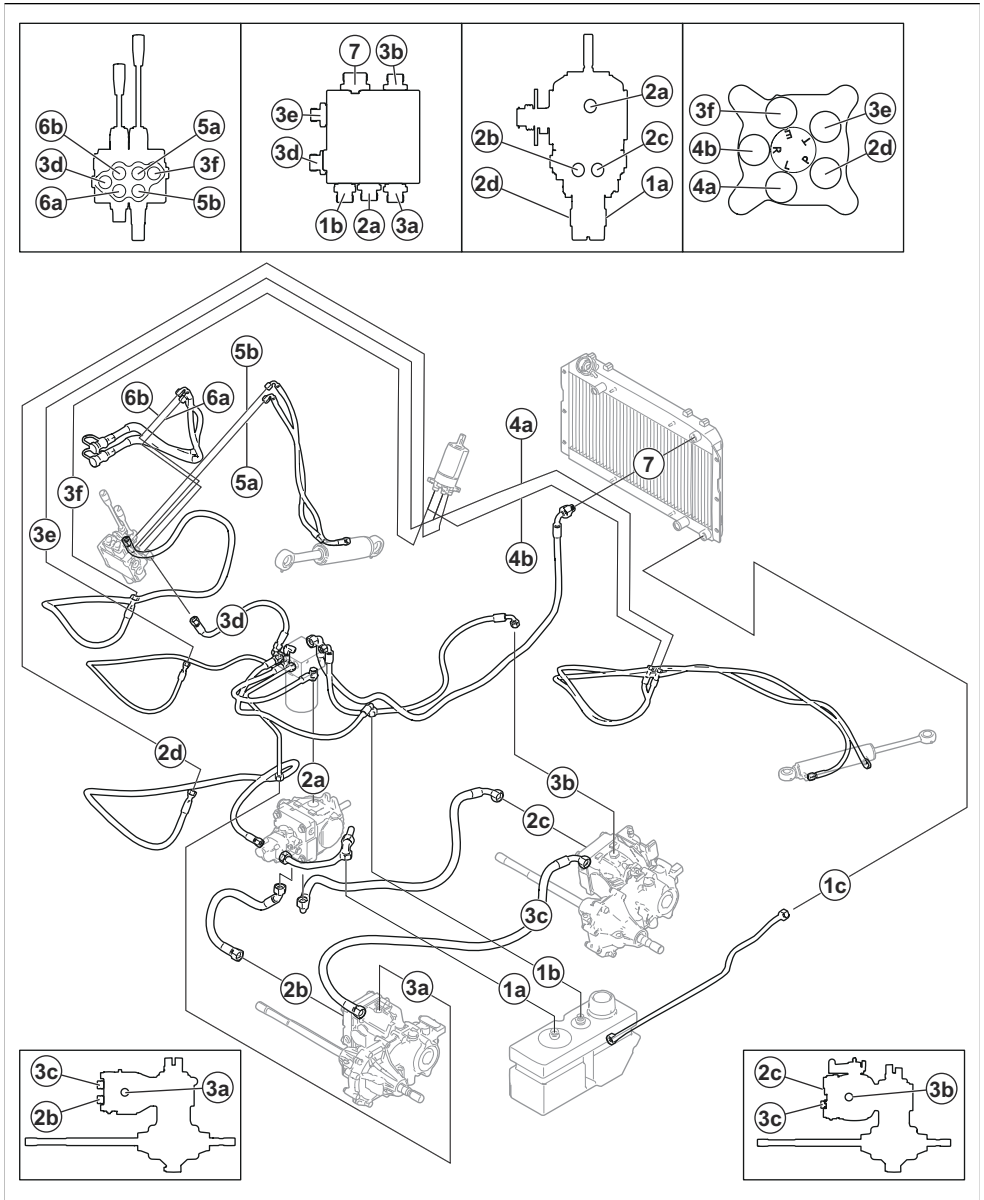

1a: Hidraulikatartály – szivattyú

1b: Hidraulikatartály – szűrő

1c: Hidraulikatartály – hidraulikaolaj-hűtő

2a: Szűrő – szelepház

2b: Szűrő – szivattyú

2c: Elülső hajtómű – szivattyú

- 2d: Szivattyú – szervokormány
- 3b: Elülső hajtómű – szűrő
- 3a: Hátsó hajtómű – szivattyú
- 3c: Hátsó hajtómű – elülső hajtómű
- 4a: Szervokormány – kormányhenger
- 4b: Szervokormány – kormányhenger
- 5a: Szelepház – emelőhenger
- 5b: Szelepház – emelőhenger
- 6a: Szelepház – vágóasztal csatlakozása
- 6b: Szelepház – vágóasztal csatlakozása
- 7: Szűrő – hidraulikaolaj-hűtő

A hajtóműben lévő olajsint ellenőrzése

1. Döntse előre az ülést. Lásd: *Az ülés előre döntése (P 520DX, P 525DX)88. oldal.*
2. Egy száraz ronggyal tisztítsa meg az olajsapka körüli területet.
3. Távolítsa el az olajsapkát, és vizsgálja meg a hidraulikaolaj szintjét. A megfelelő szint 40–60 mm a szűrőkosár tetejétől.

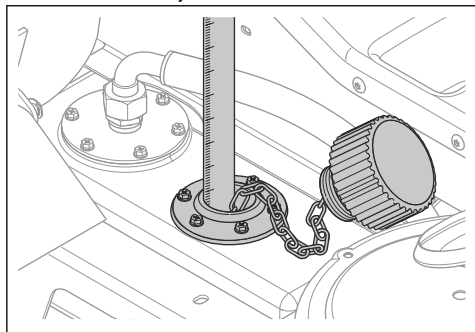

4. Ha az olajsint túl alacsony, akkor a következő táblázatban megadott típusú olajat töltsön bele: *Műszaki adatok125. oldal.*

A vágóasztal szöghajtásában lévő olajsint ellenőrzése

1. Parkolja le a terméket vízszintes felületen.
2. Engedje le a vágóasztalt vágóhelyzetbe.

3. Helyezzen egy tiszta fémrudat a hajtásházba. A fémrúd hossza legfeljebb 100 mm, átmérője legfeljebb 3 mm lehet.

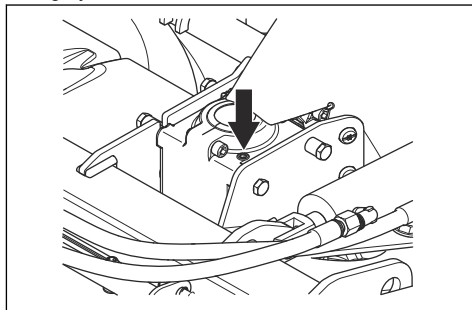

4. Engedje le a fémrudat a hajtóműház aljáig.
5. Húzza ki a fémrudat, és olvassa le az olajsintet.
6. Mérje le a fémrúd olajjal borított részét. A fémrudat 15 mm hosszan olajnak kell borítania.
7. Ha a fémrudat 15 mm-nél rövidebb szakaszon borítja olaj, töltsön fel a hajtóműházat hidraulikaolajjal. Az ajánlott olajjal kapcsolatban lásd: *Rövid karbantartási útmutató115. oldal.*

A vágóasztal szöghajtásában lévő olaj cseréje

1. Szerelje le a vágóasztalt. Lásd: *A vágóasztal leszerelése83. oldal.*
2. Állítsa a vágóasztalt az elülső részére, és engedje le az olajat az olajbetöltő nyílás zárócsavarján keresztül.
3. Engedje le az olajat egy edénybe.
4. Töltsön be 80 ml friss hidraulikaolajat az alábbi résznek megfelelően: *Műszaki adatok125. oldal.*
5. Ellenőrizze az olajsintet. Lásd: *A vágóasztal szöghajtásában lévő olajsint ellenőrzése113. oldal.*

A hűtőközeg szintjének ellenőrzése

1. Parkolja le a fűnyírót vízszintes talajon, és állítsa le a motort.
2. Nyissa ki a motorházfedelet. Lásd: *A motorházfedél kinyitása98. oldal.*
3. Nyissa ki a hűtősapkát.

4. Ellenőrizze a hűtőfolyadék szintjét. Szükség esetén tölts fel a hűtőfolyadék tartályát. Lásd: *Műszaki adatok* 125. oldalon.

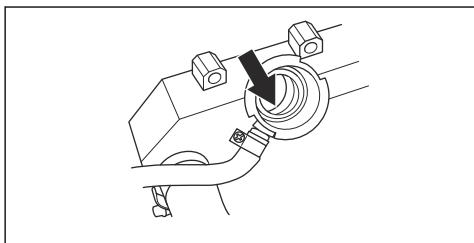

5. Ellenőrizze a táglási tartályban lévő hűtőfolyadék szintjét. Hideg motornál a szintnek a LOW jelzésnél kell lennie.

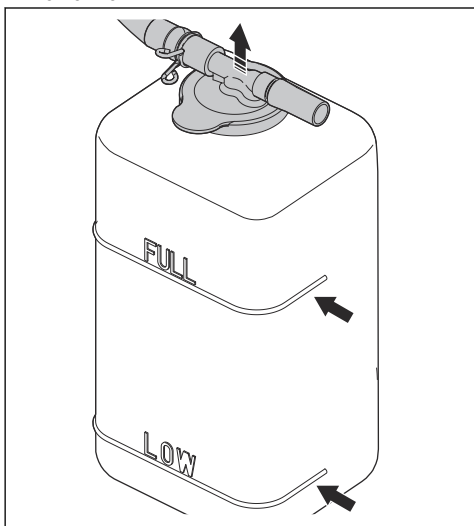

QUICK MAINTENANCE GUIDE

First service after 50 hours

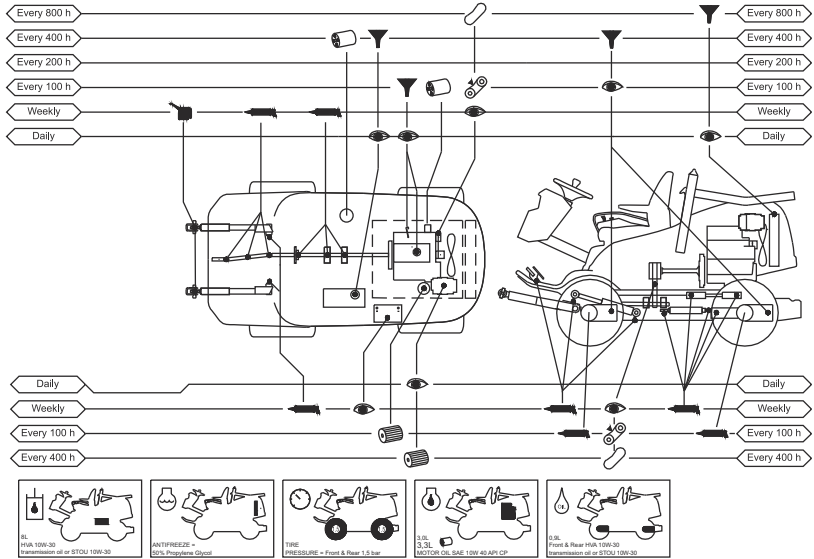

QUICK MAINTENANCE GUIDE

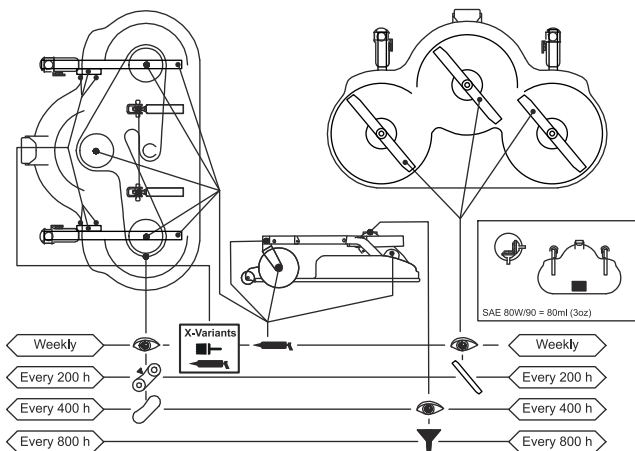

A rövid karbantartási útmutatóban szereplő szimbólumok



Cserélje ki a szűrőt



Cseréljen olajat



Végezzen szemrevételezést, vagy ellenőrizze az olajsíntet



Kenje meg zsírral a zsírzószemet



Kenje meg olajjal



Ellenőrizze az ékszj állapotát és feszességét



Cserélje ki az ékszját



Cserélje ki a késeket

A kenés áttekintése

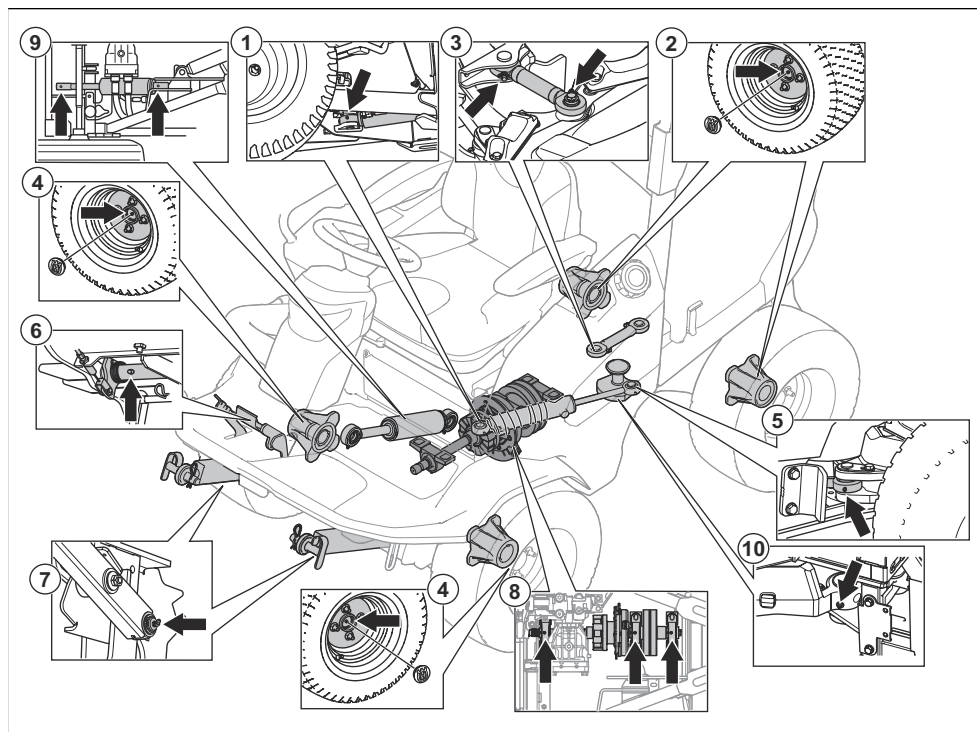

Az 1–7. alkatrész esetében használjon kalciumos kenőzsírt.

A 8. alkatrész esetében használjon komplex lítiumos kenőzsírt.

1. Kormányhenger – elülső
2. Hátsó tengelybordák
3. Vezérlőrúd
4. Elülső tengelybordák
5. Kormányhenger – hátsó
6. Pedáltengely. Két állás.
7. Emelőkarok
8. Csapágyház (magas hőmérsékletű lítiumos kenőzsír)
9. Emelőhenger
10. Csuklós kormányösszekötő

Kenés, általános tudnivalók

- Vegye ki a gyújtáskulcsot a kenés közben történő véletlen elmozdulás megakadályozása érdekében.
- Tisztítsa meg a területet, mielőtt megken egy alkatrészt a terméken.

- Olajozókanállal végzett kenés esetén olajat használjon.
- Amikor zsírral történő kenést végez, akkor a korrodálódást megelőző alváz- vagy golyóscsapágyzsírt használjon. A kenés után távolítsa el a felesleges zsírt.
- A termék napi használata esetén heti 2 alkalommal végezzen kenést.
- Ne öntsön kenőanyagot az ékszíjakra és a szíjtárcsák mélyedéseire. Ha mégis kiömlik az anyag, tisztítsa le a felületet alkohollal. Ha az alkoholos tisztítást követően nem megfelelő az ékszj és a tárcsa közötti súrlódás, cserélje ki az ékszíjat.



VIGYÁZAT: Ne használjon benzint vagy egyéb petróleumszármazékot az ékszíjak tisztítására.

Csuklós kormányösszekötő kenése

1. Úgy kenje meg a csuklós kormányösszekötő csapágóját, hogy mind a négy kerék a talajon van. Kenje meg a zsírösszemen (A) keresztül, amíg zsír nem jön ki a furatból (B).

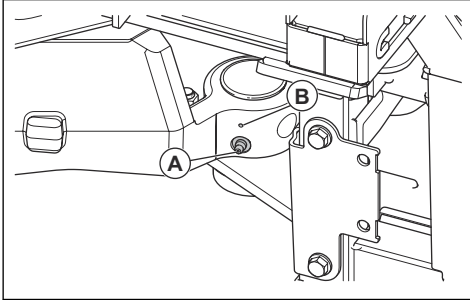

2. Emelje fel a terméket, hogy tehermentesítse a csuklós kormányösszekötőt. Az ábrán látható, hogy hol támassza alá.

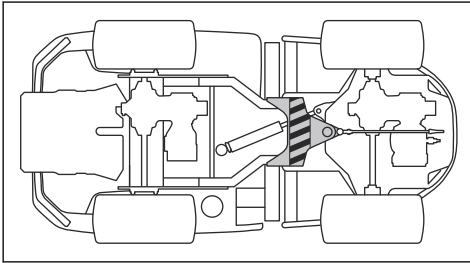

VIGYÁZAT: Ügyeljen arra, hogy a támaszték ne tegyen kárt

a vezérlőrúdban és ne akadályozza a csuklós kormányösszekötő mozgását.

3. A termék felemelt állapotában kenje meg ismét a csuklós kormánycsapágóját.



VIGYÁZAT: Ügyeljen arra, hogy a zsír a zsírösszemen alatt, a csuklón keresztül kifolyjon.

4. Engedje le a terméket.

A hajtótengely kenése

1. Vegye ki a szerelőnyílást. Lásd: *A szerelőnyílás fedelének eltávolítása98. oldalon.*
2. Egy zsírópisztollyal juttasson be zsírt a 4 zsírösszemen keresztül, amíg meg nem jelenik a zsír.

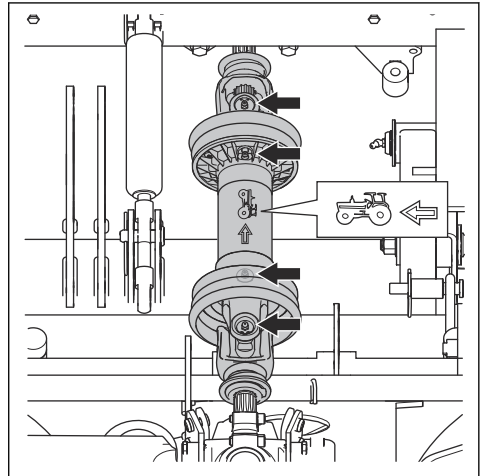

Hibaelhárítás

Hibaelhárítás





Ha a jelen kézikönyvben nem talál megoldást a problémájára, forduljon a Husqvarna szervizműhelyhez.







Probléma	Ok
Az indítómotor nem fordítja át a motort	A mellékhajtás gombja aktiválva van.
	A rögzítőfék nincs behúzva. Lásd: <i>A rögzítőfék behúzása és kiengedése</i> 93. oldalon.
	A főbiztosíték kiégett. Lásd: <i>Biztosíték cseréje</i> 105. oldalon.
	Meghibásodott a gyújtáskapcsoló.
	Nem megfelelő a csatlakozás a kábel és az akkumulátor között.
	Túl alacsony az akkumulátorfeszültség. Lásd: <i>Az akkumulátor töltése</i> 106. oldalon.
	Meghibásodott az indítómotor.
A motor nem indul be, amikor az indítómotor átfordítja azt	Nincs üzemanyag az üzemanyagtartályban. Lásd: <i>Tankolás</i> 86. oldalon.
	Levegő került az üzemanyagrendszerbe.
	Az előmelegítés nem működik vagy túl rövid ideig tartott.
	Meghibásodott a motor.
	Eltömődött az üzemanyagszűrő. <i>Az üzemanyagszűrők cseréje</i> 102. oldalon.
A motor nem egyenletesen jár	Eltömődött az üzemanyagszűrő. Lásd: <i>A termék biztosítása</i> 68. oldalon.
	Eltömődött a légszűrő. Lásd: <i>A levegőszűrő tisztítása és cseréje</i> 103. oldalon.
	Az üzemanyagtartály szellőztetője eltömődött.
	Túl alacsony a tápnyomás.
	Meglazult a befecskendezőszelep.
	Meghibásodott a motor.
	Nem megfelelő üzemanyag van az üzemanyagtartályban.
	Meghibásodott a kiegyenlítő szelep.
	Meghibásodott a befecskendezőszelep.
	Meghibásodott a befecskendezőszivattyú.
Meghibásodott a tápszivattyú.	
A motor túlmelegszik	A hűtőlevegő-beömlő vagy a hűtőbordák eltömődtek.
	A motor túlterhelt.
	Túl alacsony a hűtőközeg szintje.
	Túl alacsony a motorolajsint.
A termék fekete füstöt bocsát ki	Nem megfelelő üzemanyag van az üzemanyagtartályban.
	Eltömődött a légszűrő. Lásd: <i>A levegőszűrő tisztítása és cseréje</i> 103. oldalon.
	Meghibásodott a befecskendezőszivattyú.
	Meghibásodott a befecskendezőszelep.

Probléma	Ok
A termék kék füstöt bocsát ki	Túl magas a motorolajszint.
	Meghibásodott a motor.
A termék fehér füstöt bocsát ki	Meghibásodott a motorban lévő henger.
	Túl magas a motorolajszint.
A motor gyengének tűnik	Eltömődött a légszűrő. Lásd: <i>A levegőszűrő tisztítása és cseréje 103. oldalon.</i>
	Eltömődött az üzemanyagszűrő. Lásd: <i>Az üzemanyagszűrők cseréje 102. oldalon.</i>
	Levegő került az üzemanyagrendszerbe.
	Meghibásodott a kiegyenlítő szelep.
	Túl alacsony a tápnyomás.
	Meghibásodott a tápszivattyú.
	A befecskendező-szivattyú nem megfelelő időpontban fecskendez.
	Meghibásodott a motor.
A hajtómű teljesítménye nem kielégítő	A megkerülő szelepek nincsenek teljesen elzárva.
	Nincs olaj a hajtóműben, vagy túl alacsony az olajszint. Lásd: <i>A hajtómű olajszintjének ellenőrzése 111. oldalon.</i>
	A hajtóműolaj túlmelegedett.
Az akkumulátor nem töltődik	Meghibásodott az akkumulátor. Forduljon egy hivatalos Husqvarna szervizműhelyhez.
	Nem megfelelő a csatlakozás az akkumulátorsaruk kábelcsatlakozóinál.
Rezgés tapasztalható	A kések kilazultak. Lásd: <i>A kések ellenőrzése 109. oldalon.</i>
	Egy vagy több kés nincs egyensúlyban. Lásd: <i>A kések ellenőrzése 109. oldalon.</i>
	A motor kilazult.
	Meglazult a szöghajtás.
	Meglazult a hidraulikus szivattyú.
	Meghibásodott a motor.
	Meghibásodott a hajtótengely.
	Egy idegen tárgy található a mellékajtás ékszíjtárcsáiban.
	A gumirészek kemények vagy sérültek.

Probléma	Ok
Nem kielégítő a fűnyírási eredmény	A kések életlenek. Lásd: <i>A kések ellenőrzése109. oldalon.</i>
	A fű hosszú vagy nedves. Lásd: <i>A megfelelő fűnyírási eredmény elérése93. oldalon.</i>
	A vágóasztal ferde.
	Fű gyűlt össze a vágóasztalban. Lásd: <i>A vágóasztal szervizpozícióba állítása107. oldalon.</i>
	Eltérő az abroncsnyomás a bal és jobb oldalon. Lásd: <i>Abroncsnyomás107. oldalon.</i>
	A fűnyírót túl nagy sebességgel használták. Lásd: <i>A megfelelő fűnyírási eredmény elérése93. oldalon.</i>
	Túl alacsony a motorfordulatszám. Lásd: <i>Műszaki adatok125. oldalon.</i>
	A meghajtó ékszj csúszik.

Kijelző – Hibaelhárítás

Szimbólum	Név	Megjelenés a kijelzőn	Ok
	A motor hűtővíz-hőmérsékletének visszajelzője	A szimbólum látható, és egy figyelmeztető hangjelzés hallható.	Túl magas a motorhőmérséklet. Kapcsolja ki a PTO kapcsolót, és állítsa a gázpedált alacsony fordulatszámú állásba. A figyelmeztető hangjelzés leáll, ha a motor hőmérséklete a figyelmeztetési határérték alá csökken.
		A szimbólum gyorsan villog.	Forduljon Husqvarna szervizműhelyhez.
	Motorolajnyomás-érzékelő	A szimbólum megjelenik.	Alacsony olajnyomás. Lásd: <i>A motorolajszint ellenőrzése110. oldalon.</i>
		A szimbólum villog.	A kenőrendszer sérült vagy nem működik megfelelően. Az olajnyomás-kapcsoló vagy -áramkör sérült vagy nem működik megfelelően.
	Akkumulátortöltöttségjelző	A szimbólum megjelenik.	Alacsony feszültség. Lásd: <i>Az akkumulátor töltése106. oldalon.</i>
	TLT-gomb jelzője	A szimbólum megjelenik.	A TLT-gomb aktiválva van. Lásd: <i>A működési feltételek ellenőrzése78. oldalon.</i>
		A szimbólum villog.	Nem megfelelő indítási folyamat. Lásd: <i>A működési feltételek ellenőrzése78. oldalon.</i>
		A szimbólum gyorsan villog.	A mellékajtás gomb meghibásodott. Forduljon Husqvarna szervizműhelyhez.

Szimbólum	Név	Megjelenés a kijelzőn	Ok
	A rögzítőfék jelzője	A szimbólum megjelenik.	A rögzítőfék be van húzva. Lásd: <i>A rögzítőfék behúzása és kiengedése 93. oldalon.</i>
		A szimbólum villog.	Nem megfelelő indítási folyamat. Lásd: <i>A működési feltételek ellenőrzése 78. oldalon.</i>
		A szimbólum gyorsan villog.	Hibás rögzítőfék. Forduljon Husqvarna szervizműhelyéhez.
	Kezelőjelenlét-vezérlő jelzője	A szimbólum villog.	A motor beindításának kísérletekora az ülés kapcsolója inaktív. Lásd: <i>A működési feltételek ellenőrzése 78. oldalon.</i>
		A szimbólum gyorsan villog.	Az üléskapcsoló hibás. Forduljon Husqvarna szervizműhelyéhez.
	Szervizjelző	A szimbólum megjelenik.	Szervizelés szükséges. Forduljon Husqvarna szervizműhelyéhez.
	Üzemanyagszint-jelző műszer	A szimbólum megjelenik.	Alacsony üzemanyagszint. Lásd: <i>Tankolás 86. oldalon.</i>
	Bluetooth®	A szimbólum villog.	A termék zárolva van. Oldja fel a terméket a Husqvarna Connect alkalmazással.
	Digitális zár	A szimbólum megjelenik.	A termék zárolva van. Oldja fel a terméket a Husqvarna Connect alkalmazással.

Megjegyzés: A szimbólumok és a kijelzőn elfoglalt helyük modelltől függően eltérő lehet.

Szállítás, tárolás és ártalmatlanítás

Szállítás

- A termék nehéz, és súlyos zúzott sérüléseket okozhat. Legyen óvatos, amikor járműre vagy utánfutóra helyezi fel, illetve onnan veszi le.
- Ne emelje fel a terméket. A szállítófülek nem engedélyezett emelési pontok, és csak a termék pótkocsihoz való biztonságos rögzítéséhez használhatók.
- A termék szállításához jóváhagyott utánfutót használjon.
- A termék utánfutón vagy közúton történő szállítása kizárólag a helyi közlekedési szabályok ismeretében lehetséges.

A termék biztonságos felhelyezése utánfutóra szállítás céljából

A termék rögzítése előtt el kell olvasnia és meg kell értenie a biztonságról szóló fejezetet. Lásd: *Biztonságos szállítás 80. oldalon.*



FIGYELMEZTETÉS: Szállítás esetén a rögzítőfék nem elegendő a termék rögzítéséhez. Szorosan rögzítse a terméket a rakfelületen.

Felszerelés: 4 jóváhagyott szíj és 4 kerékék.

1. Parkoljon le a termékkel a rakfelület közepén.

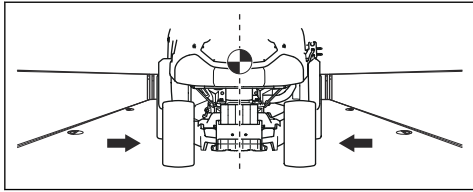

FIGYELMEZTETÉS:

Szállítójárművekben takarólappal szállítandó. Hagyja lehűlni a terméket, mielőtt a szállítójárműbe helyezné.

2. Ügyeljen arra, hogy a termék súlypontja a szállítójármű keréktengelye fölött helyezkedjen el. Utánfutóval történő szállítás esetén ügyeljen arra, hogy a vonórúd leszorítóereje megfelelő legyen.

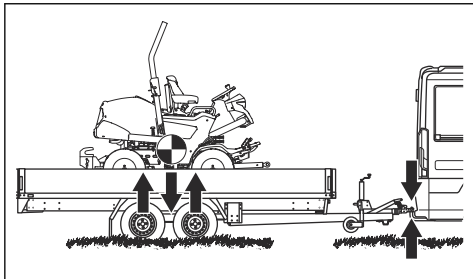

3. Húzza be a rögzítőféket.
4. Engedje le a vágóasztalt flotáló helyzetbe.
5. Távolítsa el a mozdítható tárgyakat.
6. Vezesse át az első szíjat a hátsó hajtómű keretén.

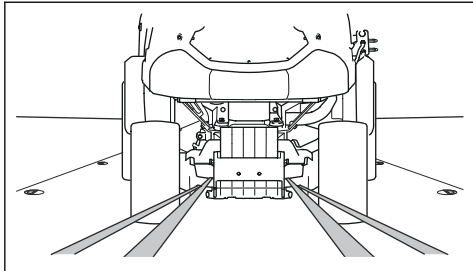

7. Vezesse át a második szíjat a hátsó hajtómű keretén.
8. Rögzítse a szíjakat a rakfelülethez.
9. A szíjakat hátrahúzáva rögzítse a terméket a rakfelületen.

10. Rögzítse a harmadik szíjat a szállítófülek egyikéhez.

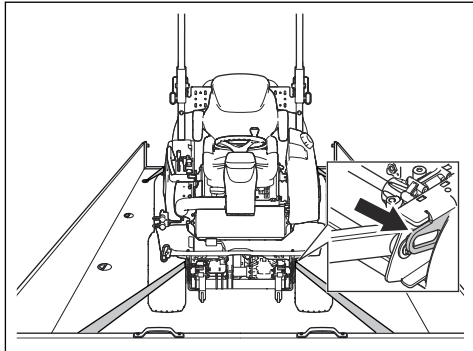

11. Rögzítse a negyedik szíjat a másik szállítófülhöz.
12. Rögzítse a szíjat a rakfelülethez.
13. A szíjat hátrahúzáva rögzítse a terméket a rakfelületen.
14. Helyezze a kerékeket a hátsó kerekek elé és mögé.

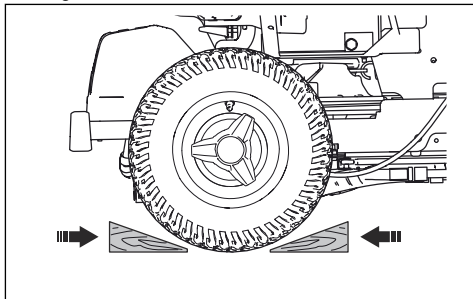

A termék vontatása

A termék hidrosztatikus erőátvitellel rendelkezik. A sebességváltó károsodásának elkerülése érdekében csak rövid távolságon, alacsony sebességgel vontassa a terméket.

A termék vontatása előtt kapcsolja ki a sebességváltót. Lásd: *A hidrosztatikus hajtómű leválasztása* 94. oldalon.

Tárolás

A fűnyírás szezon végén vagy 30 napnál hosszabb tárolás előtt készítse elő a terméket a tárolásra.

A részecskék kialakulásának elkerülése érdekében használjon stabilizátort. Mindig a stabilizátor gyártója által megadott keverési arányt alkalmazza.

- A motor megóvásához a stabilizátort az üzemanyagtartályban vagy a tárolóedényben lévő üzemanyaghoz adja hozzá.
- Legalább 10 percig járassa a motort, hogy a stabilizátor bekerüljön az üzemanyag-beefekendező rendszerbe.



FIGYELMEZTETÉS: Ne tárolja az üzemanyaggal teli terméket zárt vagy rossz szellőzésű helyen. Az üzemanyagpótlók nyílt lánggal vagy szikrával való kapcsolatba kerülése tűzveszélyes.

- Állítsa a főkapcsolót OFF állásba. Lásd: *A motor leállítása* 92. oldalon.
- Tisztítsa meg a terméket, lásd: *A termék tisztítása* 96. oldalon. Javítsa ki a festékhibákat a rozsdásodás elkerülése érdekében.



FIGYELMEZTETÉS:

A tűzveszély csökkentése érdekében távolítsa el a fűvet és más gyúlékony anyagokat a termékből. A tárolás előtt várja meg, amíg lehűl a termék.

- Vizsgálja meg, nincsenek-e kopott, illetve sérült részek a fűnyírón, valamint húzza meg a kilazult csavarokat és csavaranyákat.
- Vegye ki az akkumulátort. Tisztítsa meg, töltsse fel és tartsa hűvös helyen.
- Cserélje le a motorolajat, és gondoskodjon megfelelően a fáradt olajról.
- Úrítse ki a benzintartályt. Indítsa be a motort, és addig járassa, amíg nem marad üzemanyag az üzemanyag-befecskendező rendszerben.

Megjegyzés: Ne ürítse ki az üzemanyagtartályt és a befecskendezőt, ha stabilizátort adott az üzemanyaghoz.

- Távolítsa el az izzítógyertyákat, és öntsön nagyjából egy evőkanálnyi motorolajat minden hengerbe. Kézzel forgassa meg a főtengelyt, hogy szétoszlassa az olajat. Szerelje be az izzítógyertyákat.
- Kenje meg a zsírozószemeket, a csuklókat és a tengelyeket.
- Tárolja a terméket tiszta és száraz helyen, letakarva. A tároláshoz vagy szállításhoz használt takaróeszközt a kereskedőnél szerezheti be.

A fülke tárolása



FIGYELMEZTETÉS: A fülke mozgatását körültekintően végezze. A fülke nehéz, és súlyos sérüléseket okozhat. Ügyeljen arra, hogy a tárolás során a fülke stabilan helyezkedjen el.

- Javítsa ki a festékhibákat a rozsdásodás elkerülése érdekében.
- Vizsgálja meg, nincsenek-e kopott, illetve sérült részek a fűnyírón, valamint húzza meg a kilazult csavarokat és csavaranyákat.
- Tárolja a terméket tiszta és száraz helyen, letakarva.

- A terméket gyermekektől és jogosulatlan személyektől elzárt területen tartsa.
- A tároláshoz helyezze a fülkét a fülketámaszra. Lásd: *A fülketámasz méretei* 131. oldalon.

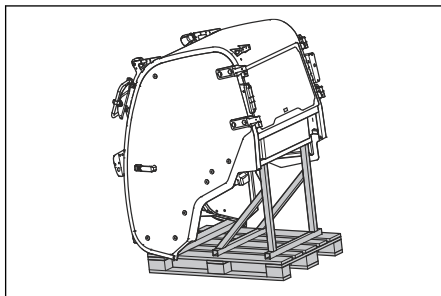

Hulladékkezelés

- A vegyi anyagok veszélyesek lehetnek, és tilos kiönteni őket a talajra. A használt vegyi anyagokat adja le egy szakszervizben vagy egy erre kijelölt gyűjtőpontra.
- Amikor a termék elhasználódott, küldje el a kereskedőhöz vagy egy megfelelő újrahasznosítási pontra.
- Az olaj, olajszűrő, üzemanyag és akkumulátor negatív hatásokat gyakorolhat a környezetre. Kövesse a helyi újrahasznosítási előírásokat és a vonatkozó szabályozásokat.
- Ne selejtezze le az akkumulátort a háztartási hulladékkal együtt.
- Juttassa el az akkumulátort egy Husqvarna szervizműhelybe vagy adja le egy erre kijelölt gyűjtőpontra.

Műszaki adatok

Műszaki adatok

	P 520DX	P 525DX / P 525DX Cabin
Méreték	Lásd: <i>Termék méretei (P 520DX/P 525DX)129. oldalon</i> és <i>Termék méretei (P 525DX Cabin)130. oldalon.</i>	
Tömeg vágóasztal nélkül, üres üzemyagtartállyal, kg	649	677 921 (P 525DX fülke)
Abroncsméretek	20 × 8 - 10	20 × 10 - 10
Abroncsnyomás, hátul – elől, kPa/bar/psi	150/1,5/22	150/1,5/22
Max. lejtés, fok	10	10
Motor		
Márkanév/Típus	Kubota/D902	Kubota/D1105
Névleges motorteljesítmény, kW @ 3000 rpm ⁷	14,7	17,8
Lökettérfogat, cm ³	898	1123
Max. motorfordulatszám, ford./perc	3300	3200
Max. előremeneti sebesség, km/h/mp	17,6/10,9	19/11,8
Max. hátrameneti sebesség, km/h/mp	13,4/8,3	15/9,3
Dízelolaj, min. oktánszám ⁸	45	45
Üzemyagtartály térfogata, l (max. üzemyagszint-jelzés esetén)	22	22
Olaj, API CF-4 kategóriájú vagy jobb	Osztály: SAE10W-40	Osztály: SAE10W-40
Olajtérfogat, szűrővel, l	3,3	3,3
Olajtérfogat, szűrő nélkül, l	3	3
Motor indítása	Elektromos indítás, 12 V, 40 Ah	Elektromos indítás, 12 V, 40 Ah
Hűtőrendszer		
Hűtőrendszer úrtartalma, l	3,7	3,7
Fagyálló	min. 50%-os propilén-glikol (MPG)	min. 50%-os propilén-glikol (MPG)
Hidraulikarendszer		

⁷ A motor feltüntetett névleges teljesítménye az adott motormodell tipikus legyártott motorjának a J1349/ISO1585 sz. SAE-szabvány szerint mért átlagos nettó teljesítménye (a megadott fordulatszám mellett). A sorozatgyártott motorok esetén ez az érték eltérő lehet. A végső termékbe épített motor tényleges leadott teljesítménye az üzemi fordulatszámtól, a környezeti körülményektől és egyéb értékektől függ.

⁸ A károsanyag-kibocsátásra vonatkozó előírásoknak való megfelelés érdekében az üzemyagnak összhangban kell lennie az EN590 vagy ASTM D975 szabvánnyal, továbbá 500 ppm vagy 0,05 tömegszázalék alatti kén tartalommal kell rendelkeznie. Az üzemyag minőségével kapcsolatos további információkért tekintse át a Kubota használati utasítást

	P 520DX	P 525DX / P 525DX Cabin
Max. üzemi nyomás, bar/psi	120/1740	120/1740
Max. áramlás l/perc	12	12
Hidraulikafolyadék-tartály úrtartalma, l	8	8
Hidraulikarendszer úrtartalma, l	13	13
Hidraulikaolaj	Husqvarna hajtóműolaj, 10W-30 (Husqvarna 10W-30 4T AWD vagy STOU 10W-30)	Husqvarna hajtóműolaj, 10W-30 (Husqvarna 10W-30 4T AWD vagy STOU 10W-30)
Hajtómű		
Márka	Kanzaki	Kanzaki
Típus	KTM23	KTM23
Hajtóműolaj	Husqvarna hajtóműolaj, 10W-30 (Husqvarna 10W-30 4T AWD vagy STOU 10W-30)	Husqvarna hajtóműolaj, 10W-30 (Husqvarna 10W-30 4T AWD vagy STOU 10W-30)
Elülső olajkapacitás összesen, l	0,9	0,9
Hátsó olajkapacitás összesen, l	0,9	0,9
Max. hidraulikus nyomás, bar/psi	275/3989	275/3989
Elektromos rendszer		
Típus	12 V, negatív testelésű	12 V, negatív testelésű
Akkumulátor	12 V, 62 Ah	12 V, 62 Ah
Fő biztosíték, Mega OTO típusú	150 A	150 A
Tápcsatlakozó biztosítéka, Midi OTO típusú	50	50
Izzók		
Fényszóró	LED, 2x12 V, 5 W	LED, 2x12 V, 5 W
A fülkén lévő lámpák		
Tompított és a távolsági fényszórók	-	H7
Helyzetjelzők	-	W5W
Írányjelző izzó	-	PY21W
Elülső munkalámpák	-	H9
Hátsó munkalámpák	-	LED lámpák
Hátsó lámpák	-	LED lámpák
Figyelmeztető lámpa	-	LED lámpák
Vágóasztal		

	P 520DX	P 525DX / P 525DX Cabin
Típus	Combi 132	Combi 132
	Combi 155	Combi 155
	Combi 132 X	Combi 132 X
	Combi 155 X	Combi 155 X

Zajkibocsátás ⁹	P 520DX	P 525DX	P 525DX Cabin
Hangteljesítményszint, dB(A)-ben mérve			
Combi 132	103	104	103
Combi 155	104	103	103
Combi 132 X	103	104	103
Combi 155 X	104	103	103
Hangteljesítményszint, garantált dB(A)			
Combi 132	105	105	104
Combi 155	105	105	104
Combi 132 X	105	105	104
Combi 155 X	105	105	104

Zajszintek ¹⁰	P 520DX	P 525DX	P 525DX Cabin
Hangnyomásszint a kezelő fülénél, dB(A)			
Combi 132	88	87	84
Combi 155	88	87	84
Combi 132 X	88	87	84
Combi 155 X	88	87	84

Rezgésszintek ¹¹	P 520DX	P 525DX	P 525DX Cabin
Rezgésszint a kormánykeréknél, m/s²			
Combi 132	1,4	1,5	1,4

⁹ A környezetben a 2000/14/EK sz. EK irányelvvel összhangban hangteljesítményként mért zajkibocsátás (L_{WA}).

¹⁰ Hangnyomásszint az EN ISO 5395 szabvány szerint. A hangnyomásszintre vonatkozó jelentési adatok az 1,2 dB (A) tipikus statisztikus ingadozásával (szórásával) rendelkeznek.

¹¹ Regzésszint az EN ISO 5395 szabvány szerint. A rezgésszintre vonatkozó jelentési adatok a 0,2 m/s² (kormánykerék) és 0,8 m/s² (ülés) tipikus statisztikus ingadozásával (szórásával) rendelkeznek.

Rezgésszintek ¹¹	P 520DX	P 525DX	P 525DX Cabin
Combi 155	1,3	1,7	1,3
Combi 132 X	1,4	1,5	1,4
Combi 155 X	1,3	1,7	1,3
Rezgésszint az ülésben, m/s ²			
Combi 132	0,3	0,4	0,3
Combi 155	0,3	0,4	0,3
Combi 132 X	0,3	0,4	0,3
Combi 155 X	0,3	0,4	0,3

Vágóasztal	Combi 132	Combi 155	Combi 132 X	Combi 155 X
Vágószelesség, mm	1320	1550	1320	1550
Vágási magasság, 7 helyzet, mm/hüvelyk	30-112	30-112	30-112	30-112
Szélesség (mm)	1400	1631	1400	1631
Hossz, mm	490	563	490	563
Tömeg, kg	138	155	148	163
Kés				
Késtartó csavar meghúzási nyomatéka, Nm/kpm/fontláb	80–84/8,15–8,56/59–62	80–84/8,15–8,56/59–62	80–84/8,15–8,56/59–62	80–84/8,15–8,56/59–62
Cikkszám	5861988-10	10-5861989	5861988-10	10-5861989



FIGYELMEZTETÉS: A termékhez nem jóváhagyott vágóasztal használata során tárgyak eshetnek ki a vágóasztalból

nagy sebességnél, ami súlyos sérülést okozhat. Ne használjon a kézikönyvben megadottól eltérő típusú vágóasztalt.

Rádiófrekvenciás adatok

	P 520DX	P 525DX	P 525DX Cabin
Frekvenciatartomány, MHz	2402 – 2480	2402 – 2480	2402 – 2480
Kimeneti teljesítmény ¹² , dBm	0,0	0,0	0,0

¹¹ Rezgésszint az EN ISO 5395 szabvány szerint. A rezgésszintre vonatkozó jelentési adatok a 0,2 m/s² (kormánykerék) és 0,8 m/s² (ülés) tipikus statisztikus ingadozásával (szórásával) rendelkeznek.

¹² 2402 MHz-en mérve

Termék méretei (P 520DX/P 525DX)

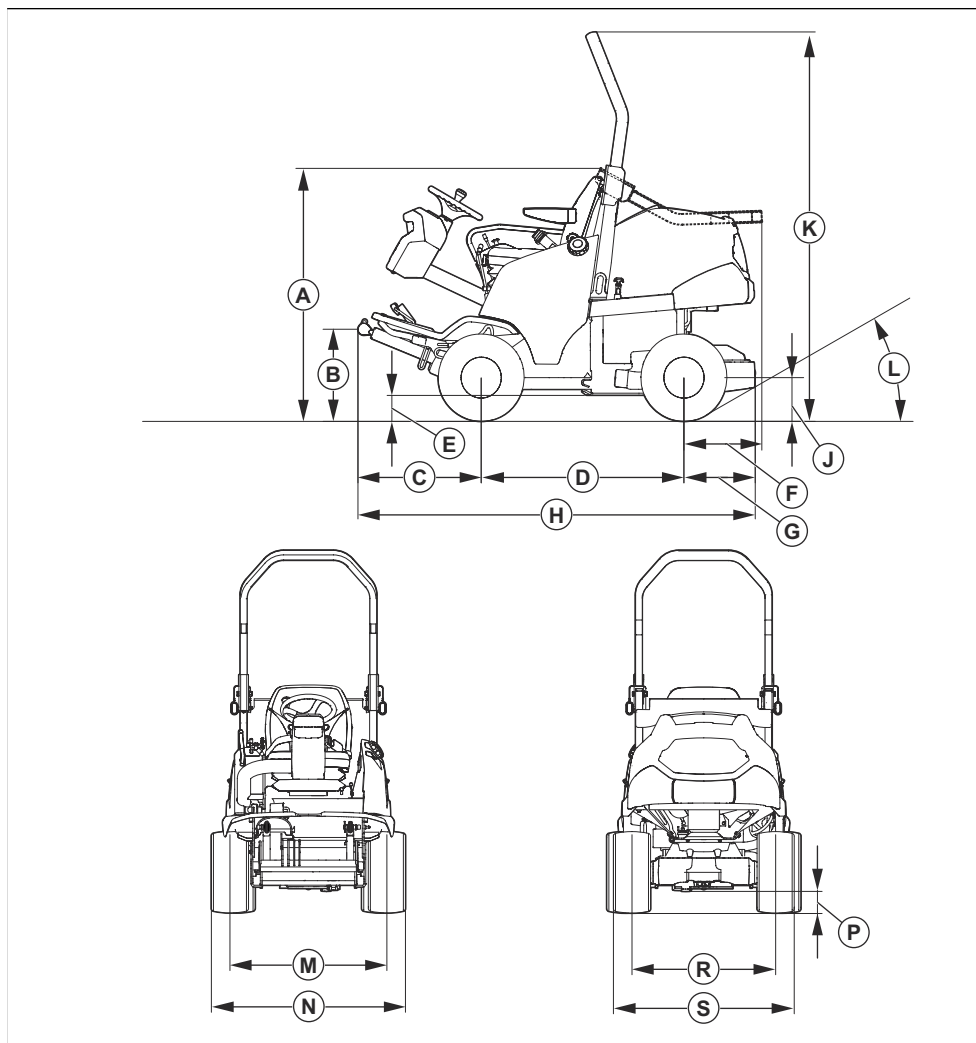

Méreték, mm

A	1330/1330	E	164/160	J	254/254	N	1132/1153
B	502/499	F	407/407	K	2033/2033	P	149/149
C	645/645	G	373/373	L	35,5°/35,5°	R	836/842
D	1060/1060	Ó	2078/2078	P	910/918	S	1056/1077

Termék méretei (P 525DX Cabin)

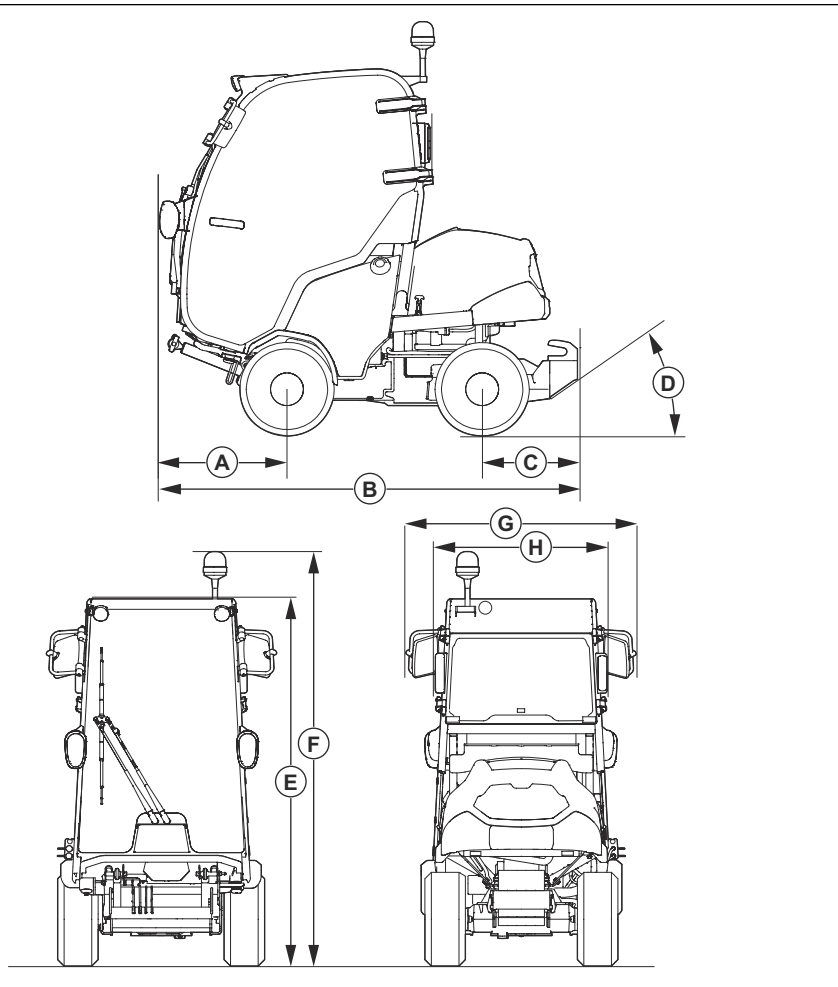

Méretek, mm

A	692	C	518	E	2008	G	1251
B	2269	D	35°	F	2180	H	883

A fülketámasz méretei

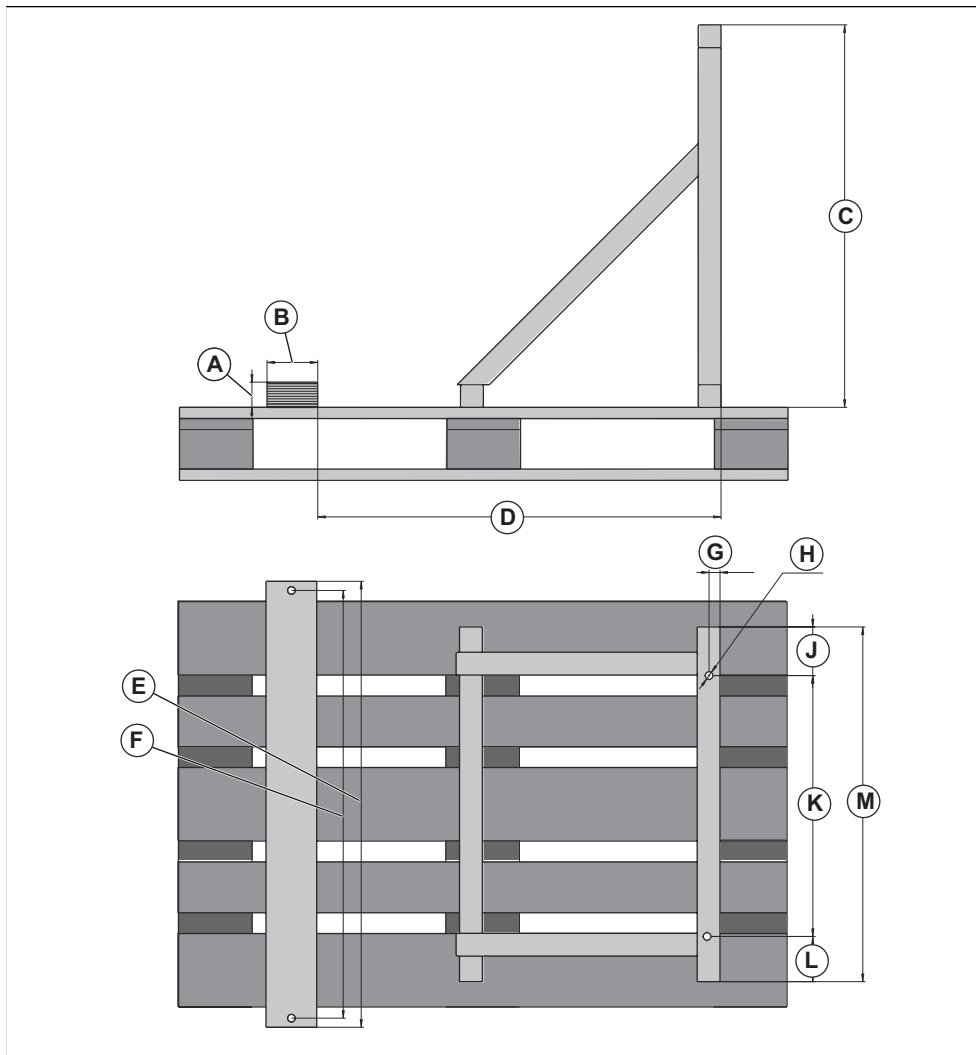

A fülketámasz méretei, mm

A	50	D	800	G	22,5	K	515
B	100	E	880	H	15 Ø (x4)	L	89
C	755	F	844	J	96	M	700

Tartozékok

Az opcionális berendezések és kiegészítők karbantartására vonatkozó utasítások nem szerepelnek a jelen használati utasításban. Az utasításokat illetően

tekintse át az adott kiegészítő vagy berendezés használati útmutatóját.

Szerviz

Évente végeztesen ellenőrzést hivatalos szervizközpontban, hogy biztos legyen abban, hogy a termék biztonságosan működik és a legjobb teljesítményt nyújtja az intenzív fűnyírési időszakban. Érdemes a kihasználatlan időszakban elvégeztetni a szervizelést és átvizsgálást.

Pótalkatrészek rendelésekor adja meg a gyártási évet, a fűnyíró modelljét és típusát, valamint sorozatszámát.

Csak eredeti pótalkatrészeket használjon.

Garancia

Sebességváltóra vonatkozó garancia

A sebességváltóra vonatkozó garancia kizárólag akkor érvényes, ha a karbantartási ütemezésnek megfelelően elvégezték az első és hátsó kerék fordulatszámának ellenőrzését. A sebességváltó-rendszer károsodásának elkerülése érdekében bizza hivatalos szakszervizre a beállítást.

Megfelelőségi nyilatkozat

EU megfelelési nyilatkozat

A **Husqvarna AB**, SE-561 82 Huskvarna, Sweden (tel.: +46-36-146500), a saját felelősségére kijelenti, hogy a termék:

Leírás	Fűnyírőtraktor
Márka	Husqvarna
Típus/modell	P 520DX, P 525DX, P 525DX Cabin
Megjelölés	2022-as és újabb sorozatszámok

teljes mértékben megfelelnek a következő EU-irányelveknek és szabályozásoknak:

Irányelv/rendelet	Leírás
2011/65/EU	„az egyes veszélyes anyagok elektromos és elektronikus berendezésekben való alkalmazásának korlátozására vonatkozó”
2006/42/EK	„gépre vonatkozó”
2014/30/EU	„elektromágneses megfelelésre vonatkozó”
2000/14/EK	„környezeti zajkibocsátásra vonatkozó”
2014/53/EU	„rádióberendezésekre vonatkozó”

valamint hogy az alábbi szabványok és/vagy műszaki előírások kerültek alkalmazásra: EN ISO 5395-1:2013/A1:2018, EN ISO 5395-3:2013/A1:2017/A2:2018, ISO 21299:2009, EN ISO 12100:2010, EN ISO 14982:2009, ETSI EN 300 328 v.2.2.2, ETSI EN 301 489-1 V2.2.3, ETSI EN 301 489-17 V3.2.4, EN IEC 61000-6-4:2019, EN IEC 61000-6-2:2019, EN IEC 63000:2018.



Bejelentett tanúsítási szervezet: A svédországi 0404, RISE SMP Svensk Maskinprovning AB, Box 4053, SE-904 03 Umeå igazolja a Bizottság 2000/14/EK jelű irányelve által előírt megfelelőségértékelési eljárás alábbi mellékletének való megfelelést: megfelelést.

A zajkibocsátásra vonatkozó tájékoztatást illetően tekintse át a következőt: *Műszaki adatok 125. oldalon.*

Huskvarna, 2022-10-12

Claes Losdal, Fejlesztési Igazgató/Kertművelési termékek, Huskvarna AB

A műszaki dokumentációk felelőse

Bejegyzett védjegyek

A *Bluetooth*[®] szóvédjegy és embléma a(z) *Bluetooth SIG, inc* bejegyzett védjegye, és ezen jelzések Husqvarna általi használata licenelés keretében történik.

SPIS TREŚCI

Wstęp.....	135	Dane techniczne.....	194
Bezpieczeństwo.....	143	Akcesoria.....	201
Montaż.....	149	Serwis.....	201
Przeznaczenie.....	154	Gwarancja.....	201
Przegląd.....	162	Deklaracja zgodności.....	202
Rozwiązywanie problemów.....	186	Zarejestrowane znaki handlowe.....	203
Transport, przechowywanie i utylizacja.....	191		

Wstęp

Kontrola przed dostawą i numery produktów

kopia dokumentu dotyczącego kontroli przed dostawą została odebrana.

Uwaga: kontrola przed dostawą tego produktu została wykonana. Należy upewnić się, że podpisana

Informacje kontaktowe warsztatu obsługi technicznej:	
Niniejsza instrukcja obsługi dotyczy produktu o numerze produktu/numerze seryjnym:	
/	
Silnik:	
Przekładnia:	

Opis produktu

Modele P 520DX i P 525DX to kosiarki z przednim urządzeniem tnącym. Źródłem napędu jest silnik wysokoprężny. Pedaly służące do jazdy do przodu i do tyłu umożliwiają użytkownikowi stopniową regulację prędkości. Produkty posiadają napęd na wszystkie koła i współpracują z urządzeniami tnącymi Combi z Bioclip®. P 525DX Cabin to P 525DX z kabiną.

Przeznaczenie

Produkt jest przeznaczony do cięcia trawy w obszarach komercyjnych. W celu wykonywania innych zadań należy zastosować opcjonalne akcesorium. Prosimy o kontakt z dealerem Husqvarna, aby uzyskać informację na temat dostępnych akcesoriów.

Ubezpiecz produkt

Wykup ubezpieczenie dla swojego nowego produktu. W przypadku wątpliwości skonsultuj się z firmą ubezpieczeniową. Zalecamy wykupienie pełnego ubezpieczenia, które obejmuje strony trzecie, pożar, uszkodzenia, kradzież i odpowiedzialność.

Oprogramowanie sprzętowe

Sprawdzić, czy w produkcie zainstalowano najnowsze wersje oprogramowania. Zwrócić się do punktu serwisowego Husqvarna.

Przeгляд produktu (P 520DX, P 525DX)

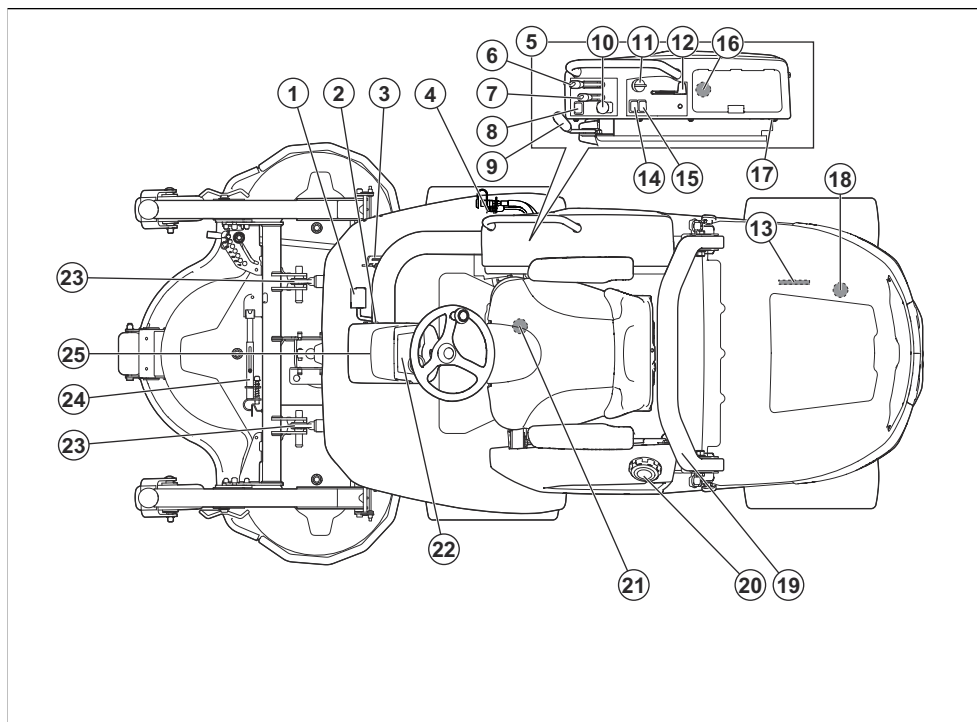

- | | |
|---|--|
| 1. Pedał jazdy do przodu | 13. Tabliczka znamionowa |
| 2. Dźwignia blokady położenia pedału (nieдоступna dla P 520DX) | 14. Przełącznik reflektorów |
| 3. Pedał jazdy do tyłu | 15. Przełącznik gniazda zasilania, 12 V |
| 4. Gniazdo zasilania AUX, 12 V (akcesorium do P 520DX) | 16. Gniazda USB, 5 V |
| 5. Prawy boczny panel sterowania | 17. Gniazdo zasilania 12 V |
| 6. Dźwignia podnośnika hydraulicznego | 18. Zawór obejściowy przekładni tylnej |
| 7. Dźwignia wysokości cięcia (akcesorium do P 520DX) | 19. Konstrukcja ROPS (konstrukcja zabezpieczająca przy przewróceniu) |
| 8. Przycisk funkcyjny akcesoriów hydraulicznych (akcesorium do P 520DX) | 20. Zakrętka zbiornika paliwa |
| 9. Hamulec postojowy | 21. Zawór obejściowy przekładni przedniej |
| 10. Przycisk WOM | 22. Wyświetlacz |
| 11. Kluczyk zapłonu | 23. Ramiona podnośnika |
| 12. Dźwignia gazu | 24. Podpora serwisowa |
| | 25. Kolumna kierownicy |

Przegląd produktu (P 525DX Cabin)

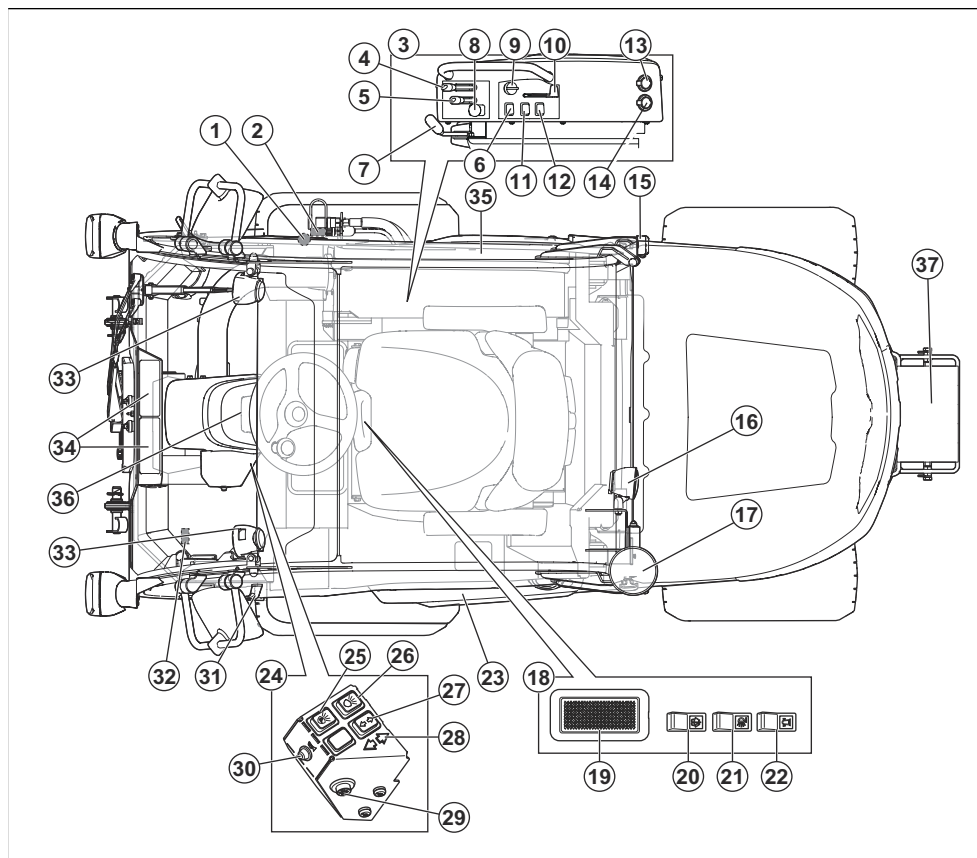

- | | |
|--|--|
| 1. Regulator przepływu powietrza ogrzewania kabiny | 18. Panel sterowania w dachu kabiny |
| 2. Gniazdo zasilania AUX, 12 V | 19. Przełącznik oświetlenia wnętrza kabiny |
| 3. Prawy boczny panel sterowania | 20. Przełącznik wycieraczek przedniej szyby |
| 4. Dźwignia podnośnika hydraulicznego | 21. Przełącznik tylnych świateł roboczych na kabinie |
| 5. Dźwignia wysokości cięcia | 22. Przełącznik świateł ostrzegawczych na kabinie |
| 6. Przycisk funkcyjny akcesoriów hydraulicznych | 23. Drzwi |
| 7. Hamulec postojowy | 24. Panel sterowania |
| 8. Przycisk WOM | 25. Przełącznik świateł postojowych |
| 9. Kluczyk zapłonu | 26. Przełącznik świateł mijania |
| 10. Dźwignia gazu | 27. Przełącznik kierunkowskazu |
| 11. Przełącznik reflektorów | 28. Wskaźnik kierunkowskazu |
| 12. Wylłącznik gniazda zasilania | 29. Przełącznik świateł awaryjnych |
| 13. Gniazda USB, 5 V | 30. Brzęczyk |
| 14. Gniazdo zasilania 12 V | 31. Uchwyt |
| 15. Światła tylne | 32. Rozpórka wentylacyjna |
| 16. Tyłne światła robocze | 33. Przednie światła robocze |
| 17. Światła ostrzegawcze | 34. Wentylator i filtracja powietrza |

35. Wyjście awaryjne
36. Wyświetlacz
37. Przeciwcieżar

Gniazda zasilania

Urządzenie jest wyposażone w następujące gniazda zasilania:

- Gniazdo zasilania 12 V
- Gniazda USB
- Gniazdo zasilania AUX 12 V (akcesorium do P 520DX)

Aby znaleźć bezpieczniki gniazda zasilania, patrz *Bezpieczniki na stronie 173*.

Lokalizacje gniazd zasilania, patrz *Przegląd produktu (P 520DX, P 525DX) na stronie 136*.

Włączyć i wyłączyć gniazdo zasilania za pomocą wyłącznika na panelu sterowania.

Licznik motogodzin

Produkt ma 2 liczniki motogodzin na wyświetlaczu. Liczniki motogodzin pokazują całkowitą liczbę godzin pracy silnika (A) oraz liczbę godzin okresu działania (B). Ostatnia cyfra licznika motogodzin dla okresu działania wskazuje dziesiątą część godziny (6 minut).

Czas z włączonym zapłonem i wyłączonym silnikiem nie jest rejestrowany.

Uwaga: Licznik całkowitej liczby godzin (A) pokazuje tylko pełne godziny.

Uwaga: Okres działania to czas, w którym silnik pozostawał włączony w ciągu 1 dnia. Nowy okres działania rozpoczyna się po okresie wyłączenia silnika wynoszącym co najmniej 6 godz.

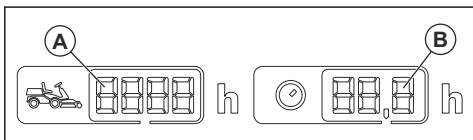

Husqvarna Connect

Produkt jest wyposażony w bezprzewodową technologię i może łączyć się z urządzeniami mobilnymi, w których zainstalowano aplikację Husqvarna Connect. Husqvarna Connect to darmowa aplikacja na urządzenia mobilne. Aplikacja Husqvarna Connect zapewnia dodatkowe funkcje dla Twojego Husqvarna produktu:

- Funkcja blokowania i odblokowania w celu zapobiegania nieautoryzowanemu użytkownikowi produktu.
- Szczegółowe informacje dotyczące produktu.
- Informacje dotyczące produktu oraz pomoc w wyborze części i konserwacji.

Husqvarna Fleet Services™

Husqvarna Fleet Services™ to rozwiązanie chmurowe, które zapewni kierownikowi floty przegląd wszystkich produktów. Aby uzyskać więcej informacji o systemie Husqvarna Fleet Services™, zobacz www.husqvarna.com.

Łączenie się z produktem za pośrednictwem aplikacji Husqvarna Fleet Services™

1. Zainstalować aplikację Husqvarna Fleet Services™ w urządzeniu mobilnym.
2. Zalogować się do aplikacji Husqvarna Fleet Services™.
3. Postępować zgodnie z instrukcjami, aby sparować urządzenie z aplikacją Husqvarna Fleet Services™.

Reflektory

Produkt jest wyposażony w światło robocze i światło drogowe.

- Ustawić przełącznik zasilania w położeniu (A), aby wyłączyć światła.

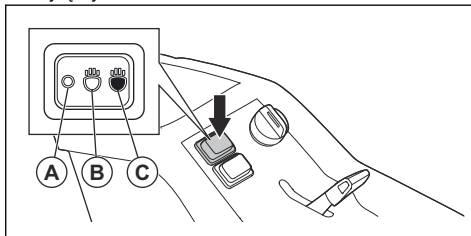

- Ustawić przełącznik zasilania w położeniu (B), aby włączyć światła robocze.
- Ustawić przełącznik zasilania w położeniu (C), aby włączyć również światła drogowe.

Światło robocze pozostanie włączone przez 3 minuty po ustawieniu kluczyka w stacyjce w położeniu STOP. Gdy reflektory są włączone, wyświetlacz pokazuje symbol reflektorów. Patrz *Wyświetlacz na stronie 140*.

Pedały jazdy do przodu i do tyłu

Prędkość reguluje się stopniowo za pomocą 2 pedałó. Lewy pedał (A) służy do jazdy do przodu, a prawy (B) do jazdy do tyłu. Urządzenie rozpoczyna hamowanie, gdy pedały zostaną zwolnione.

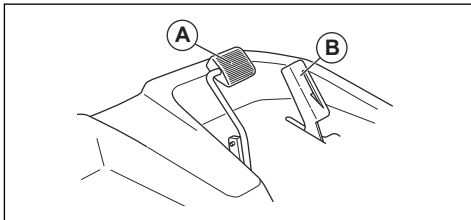

Dźwignia hydraulicznego podnoszenia zespołu tnącego

Dźwignia regulacji wysokości podnośnika hydraulicznego służy do podnoszenia i opuszczania zespołu tnącego. Przy hydraulicznym podnoszeniu wykorzystywane jest ciśnienie hydrauliczne. Aby podnoszenie działało, silnik musi być uruchomiony.

W położeniu koszenia zespół tnący porusza się na poziomie podłoża.

- Położenie (A) powoduje przesunięcie zespołu tnącego do pozycji koszenia.
- Położenie (B) powoduje opuszczenie ramion podnośnika.
- Położenie neutralne (C).
- Położenie (D) przesuwa zespół tnący do położenia transportowego.

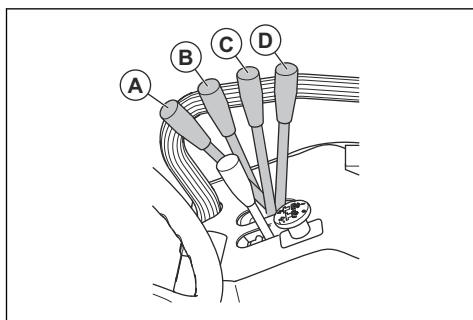

OSTRZEŻENIE: Zespół tnący można zawsze podnieść i opuścić. Siła układu

hydraulicznego może spowodować poważne obrażenia.

Przycisk funkcyjny akcesoriów hydraulicznych

Przycisk funkcyjny znajduje się obok dźwigni podnoszenia akcesoriów hydraulicznych.

Przycisk funkcyjny działa inaczej w przypadku każdego osprzętu. Informacje na temat osprzętu znajdują się w instrukcji obsługi osprzętu.

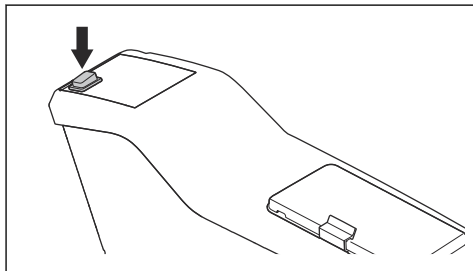

Zespół tnący

Do tego produktu są przeznaczone zespoły tnące Combi z funkcją BioClip®. Wykorzystanie funkcji BioClip® umożliwia pocięcie trawy na nawóz. Zespoły tnące Combi mogą także pracować bez funkcji BioClip®. Bez wykorzystania funkcji BioClip® trawa jest wyrzucana do tyłu.

Wyświetlacz

Informacje dotyczące stanu produktu wyświetlają się na wyświetlaczu tablicy rozdzielczej.

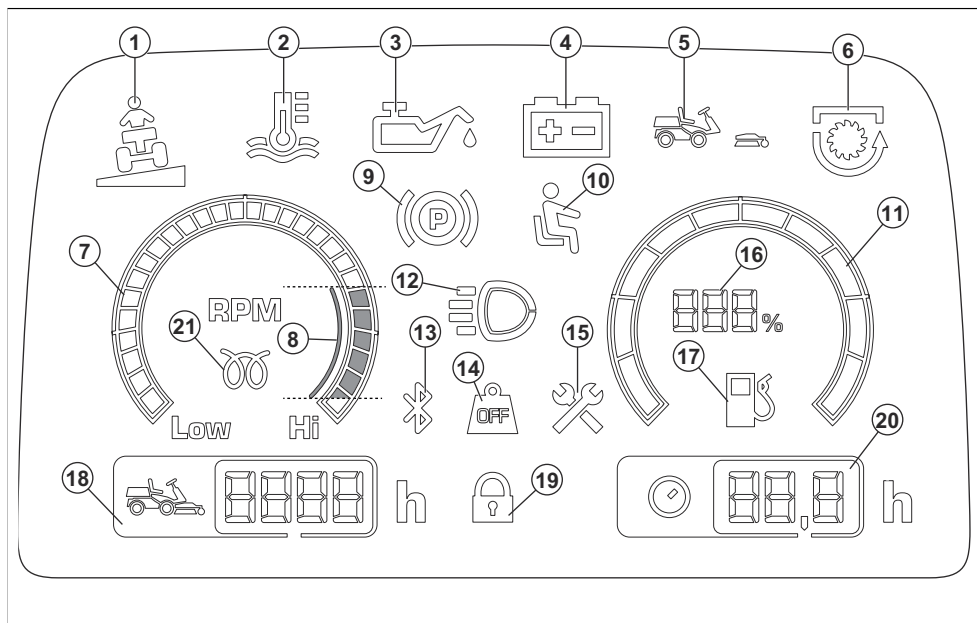

1. Wskaźnik nachylenia (nie dotyczy tego produktu)
2. Wskaźnik temperatury płynu chłodzącego silnik

Uwaga: Po zapaleniu się wskaźnika temperatury silnika włączy się dźwiękowy sygnał ostrzegawczy. Należy natychmiast wyłączyć przełącznik WOM i przestawić dźwignię gazu w położenie niskiej prędkości. Sygnał ostrzegawczy przestaje być emitowany, gdy temperatura silnika spadnie poniżej progu ostrzegawczego.



UWAGA: Nie należy ustawiać kluczyka zapłonu w położeniu STOP, gdy włącza się sygnał ostrzegawczy. Niezastosowanie się do tego zalecenia może spowodować uszkodzenie silnika.

3. Kontrolka ciśnienia oleju silnikowego
4. Wskaźnik poziomu naładowania akumulatora
5. Wskaźnik zespołu tnącego (nie dotyczy tego produktu)
6. Wskaźnik WOM
7. Obrotomierz
8. Zalecana prędkość obrotowa silnika podczas obsługiwanego produktu.
9. Wskaźnik hamulca postojowego
10. Czujnik obecności operatora (OPC)

11. Wskaźnik poziomu paliwa
12. Oświetlenie robocze lub wskaźnik świateł drogowych
13. Bluetooth®
14. Przeniesienie ciężaru wyłączone (nie dotyczy tego produktu)
15. Wskaźnik serwisowy
16. Wskaźnik poziomu paliwa mierzony w etapach po 5%
17. Wskaźnik niskiego poziomu paliwa
18. Licznik motogodzin. Całkowity czas pracy w godzinach.
19. Cyfrowa blokada
20. Licznik motogodzin. Godziny pracy/dzień. Patrz *Licznik motogodzin na stronie 138.*
21. Wskaźnik świecy żarowej

Uwaga: Wygląd wyświetlacza może się różnić w zależności od modelu.

Uwaga: Po przestawieniu kluczyka wyłącznika zapłonu z położenia STOP do położenia Wł., wszystkie symbole zapalają się na krótką chwilę. Następnie włączone będą tylko symbole używanych funkcji.

Ogrzewanie kabiny

P 525DX Cabin posiada układ ogrzewania kabiny, który zwiększa temperaturę w kabinie. Ciepło z kabiny może również służyć do usuwania szronu z szyb w niskich temperaturach.

Symbole znajdujące się na produkcie



OSTRZEŻENIE: Należy zachować ostrożność i prawidłowo korzystać z produktu. Produkt może spowodować poważne obrażenia ciała lub śmierć operatora lub innych osób.



Przed użyciem produktu należy dokładnie i ze zrozumieniem przeczytać instrukcję obsługi.



Noże obrotowe. Pokrywa nie może dotykać części ciała, gdy silnik jest włączony.



Ostrzeżenie: części obrotowe. Należy trzymać części ciała z dala od maszyny.



Ostrzeżenie: obracające się koło pasowe. Gdy silnik jest włączony, części ciała nie mogą do niego przylegać.



Ostrzeżenie: ryzyko zmiżdżenia.



Ostrzeżenie: ryzyko zmiżdżenia. Ramiona podnośnika poruszają się z dużą siłą, dlatego części ciała nie mogą się znajdować w jego pobliżu.



Należy uważać na wyrzucane i rykoszetujące przedmioty.



Gorąca powierzchnia.



Nigdy nie wolno używać maszyny, gdy w pobliżu znajdują się ludzie, zwłaszcza dzieci, lub zwierzęta domowe.



Przed rozpoczęciem cofania maszyną spojrzeć za siebie.



Nigdy nie kosić trawy w poprzek zbocza. Nie kosić trawy na zboczach o kącie nachylenia przekraczającym 10°. Patrz *Koszenie trawy na pochyłościach na stronie 146.*



Nigdy nie przewozić pasażerów na maszynie ani na osprzęcie.



Ryzyko odniesienia obrażeń w przypadku przewrócenia się produktu.



Jeśli nie jest zamocowany zespół tnący, utrzymywać bardzo niską prędkość.



Rozpędzać do pełnej prędkości wyłącznie, gdy jest zamocowany zespół tnący.



Jazda do przodu.



Bieg neutralny.



Jazda do tyłu.



Hamulec postojowy.



Zaciągnąć hamulec postojowy.



Zwolnić hamulec postojowy.



Niniejszy produkt jest zgodny z obowiązującymi dyrektywami WE.



Ten produkt jest zgodny z przepisami obowiązującymi w Wielkiej Brytanii.



Etykieta emisji hałasu do środowiska zgodnie z dyrektywami oraz przepisami UE i Wielkiej Brytanii, a także przepisami Nowej Południowej Walii „Protection of the Environment Operations (Noise Control) Regulation 2017”. Gwarantowany poziom mocy akustycznej urządzenia jest

określony w *Dane techniczne na stronie 194* oraz na etykiecie.



Należy zawsze stosować atestowane ochronniki słuchu.

ON

Aktywować produkt.



Zatrzymać silnik.



Obroty silnika – wysoka prędkość.



Prędkość obrotowa silnika – niska.



Paliwo.



Noże są załączone.



Noże są wyłączane.



Poziom oleju.



Kod do przeskanowania



Oznaczenia dotyczące ochrony środowiska. Tego produktu ani opakowania nie można traktować jak odpadów domowych. Należy poddawać je recyklingowi w zatwierdzonym punkcie zbiórki sprzętu elektrycznego i elektronicznego.

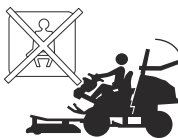

Kiedy konstrukcja ROPS jest złożona, nie wolno używać pasa bezpieczeństwa.



Kiedy konstrukcja ROPS jest rozłożona, należy zawsze używać pasa bezpieczeństwa.



Uwaga: Pozostałe symbole/naklejki samoprzylepne umieszczone na produkcie dotyczą wymogów związanych z certyfikatami w niektórych obszarach komercyjnych.

Tabliczka znamionowa

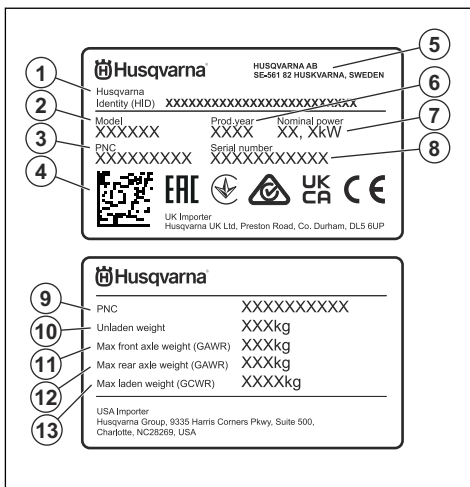

1. Identyfikator Husqvarna (HID) z numerem artykułu, oznaczeniem fabryki i linii, datą, numerem sekwencji i numerem kontrolnym
2. Nazwa modelu
3. Kod numeru produktu (PNC)
4. Kod do przeskanowania
5. Producent i adres producenta
6. Rok produkcji
7. Moc znamionowa
8. Numer seryjny z datą produkcji, rokiem, tygodniem i numerem sekwencji
9. Kod numeru produktu (PNC)
10. Masa produktu, bez ładunku
11. Maksymalne obciążenie osi przedniej (GAWR)

- 12. Maksymalne obciążenie osi tylnej (GAWR)
- 13. Maksymalna masa z obciążeniem (GCWR)

Emisje Euro V



OSTRZEŻENIE: Ingerencja w silnik powoduje unieważnienie europejskiego zatwierdzenia typu produktu.

Uszkodzenie produktu

Nie odpowiadamy za uszkodzenia naszego produktu, w przypadku gdy:

- produkt jest nieprawidłowo naprawiany.
- produkt jest naprawiany przy użyciu części niepochodzących od producenta lub niezatwierdzonych przez producenta.
- produkt jest wyposażony w akcesoria niepochodzące od producenta lub niezatwierdzone przez producenta.
- produkt nie jest naprawiany w autoryzowanym centrum serwisowym lub przez autoryzowaną placówkę.

Bezpieczeństwo

Definicje dotyczące bezpieczeństwa

Ostrzeżenia, uwagi i informacje są używane do zwrócenia uwagi na szczególnie ważne sekcje instrukcji obsługi.



OSTRZEŻENIE: Jest używane, gdy istnieje ryzyko poważnych obrażeń, śmierci operatora lub uszkodzenia otoczenia w wyniku nieprzestrzegania instrukcji obsługi.



UWAGA: Jest używane, gdy istnieje ryzyko uszkodzenia materiałów lub urządzenia w wyniku nieprzestrzegania instrukcji obsługi.

Uwaga: Stosuje się, aby przekazać więcej informacji, które są przydatne w danej sytuacji.

Ogólne zasady bezpieczeństwa



OSTRZEŻENIE: Ten produkt może odciąć dłoń lub stopy oraz odrzucać przedmioty. Istnieje ryzyko wystąpienia poważnych obrażeń lub śmierci w przypadku nieprzestrzegania zasad bezpieczeństwa.



OSTRZEŻENIE: Nie wolno nadal używać produktu z uszkodzonym osprzętem tnącym. Uszkodzony osprzęt tnący może wyrzucać przedmioty lub spowodować poważne obrażenia albo śmierć. Natychmiast wymienić uszkodzone noże.



OSTRZEŻENIE: Niniejszy produkt podczas pracy wytwarza pole elektromagnetyczne. W pewnych okolicznościach pole to może zakłócać

pracę aktywnych lub pasywnych implantów medycznych. Przed użyciem tego produktu osoby z wszczepionym implantem medycznym powinny skonsultować się z lekarzem i producentem implantu w celu ograniczenia ryzyka poważnych lub śmiertelnych obrażeń.



OSTRZEŻENIE: Przed rozpoczęciem użytkowania produktu przeczytać następujące ostrzeżenia.

- Zawsze zachowywać ostrożność i kierować się zdrowym rozsądkiem. Nie podejmuj się prac, jeżeli uważasz, że przekraczają one Twoje kwalifikacje! Jeżeli po przeczytaniu niniejszej instrukcji obsługi nadal nie ma pewności co do sposobów postępowania, przed rozpoczęciem pracy zwrócić się o poradę do eksperta.
- Przed uruchomieniem produktu dokładnie i ze zrozumieniem zapoznać się z niniejszą instrukcją obsługi i wskazówkami.
- Nauczyć się bezpiecznej eksploatacji produktu i obsługi jego elementów sterujących oraz dowiedzieć się, w jaki sposób szybko wyłączyć produkt.
- Poznać znaczenie naklejek przypominających o zasadach bezpieczeństwa.
- Utrzymywać produkt w czystości, aby mieć pewność, że oznaczenia i naklejki są czytelne.
- Pamiętać o tym, że operator ponosi odpowiedzialność za wypadki z udziałem innych ludzi i ich własności.
- Nie wolno przewozić pasażerów. Produkt może być użytkowany tylko przez jedną osobę.

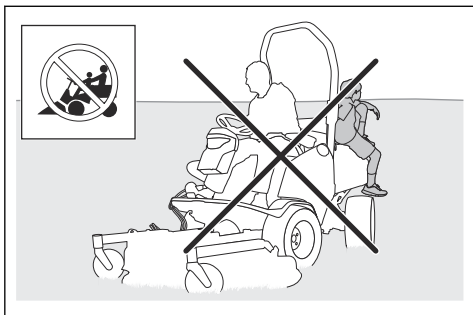

- Nie wolno pozostawiać urządzenia z włączonym silnikiem bez nadzoru. Zawsze wyłączać noże, zaciągać hamulec postojowy, wyłączać silnik i wyjmować klucz przed pozostawieniem maszyny bez nadzoru.
- Używać produktu tylko przy świetle dziennym lub przy dobrym oświetleniu. Omijać na bezpieczną odległość doły i inne nierówności terenu. Wziąć pod uwagę inne prawdopodobne zagrożenia.
- Nigdy nie wolno używać urządzenia w niesprzyjających warunkach pogodowych np. we mgle, deszczu, w miejscach wilgotnych lub mokrych, przy silnym wietrze, na silnym mrozie, gdy występuje ryzyko wyładowań atmosferycznych itd.
- Ustalić położenie i oznakować kamienie i inne obiekty, których nie można usunąć, aby uniknąć kolizji z nimi.
- Oczyszczyć teren z takich przedmiotów jak kamienie, pozostawione zabawki, druty itp., które mogą dostać się pod obrotowe elementy maszyny i zostać wyrzucone przez nie ze znaczną siłą.

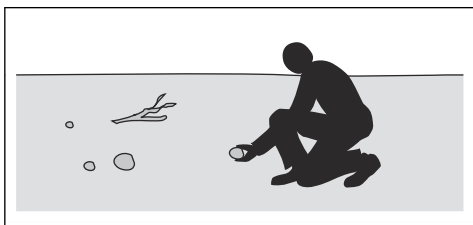

- Nie wolno pozwalać dzieciom ani innym nieupoważnionym osobom na używanie maszyny lub jej serwisowanie. Lokalne przepisy mogą określać wiek operatora.
- Dopilnować, aby podczas uruchamiania silnika, włączania napędu lub jazdy maszyną nikt nie znajdował się w jej pobliżu.
- W przypadku koszenia w pobliżu drogi lub w poprzek drogi zwracać uwagę na ruch uliczny.
- Nigdy nie używać produktu, odczuwając zmęczenie bądź znajdując się pod wpływem alkoholu lub leków, które mogą negatywnie wpływać na wzrok, zdolność oceny sytuacji lub panowanie nad wykonywanymi ruchami.

- Nie wolno zmieniać ustawień prędkości obrotowej silnika.
- Należy zawsze parkować maszynę na równym podłożu, a silnik pozostawiać wyłączony.

Zasady bezpieczeństwa dotyczące dzieci



OSTRZEŻENIE: Przed rozpoczęciem użytkowania produktu przeczytać następujące ostrzeżenia.

- Jeżeli dzieci znajdujące się w pobliżu urządzenia są bez nadzoru, może to być przyczyną poważnych wypadków. Dzieci często uważają maszynę i koszenie za atrakcję. Nigdy nie należy zakładać, że dzieci pozostaną na tym samym miejscu, w którym były ostatnio widziane.
- Trzymać dzieci z dala od koszonego obszaru. Upewnić się, że dzieci są pod opieką osoby dorosłej.
- Zachować czujność i wyłączyć produkt, jeśli dzieci wejdą na obszar roboczy. Zachować szczególną ostrożność w pobliżu narożników, krzaków, drzew lub innych przedmiotów zasłaniających pole widzenia.
- Przed rozpoczęciem i podczas cofania patrzeć w tył i w dół, aby upewnić się, że nie ma w pobliżu małych dzieci.
- Nie przewozić dzieci. Mogą one spaść z urządzenia i odnieść poważne obrażenia lub przeszkodzić w bezpiecznym manewrowaniu maszyną.
- Nie wolno pozwalać dzieciom na obsługę produktu.

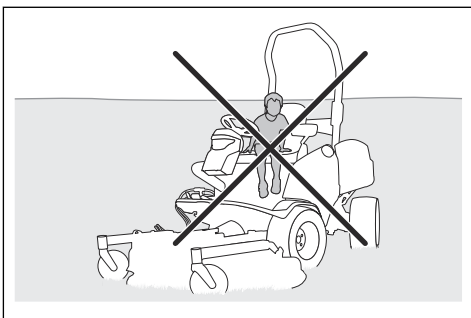

Instrukcje bezpieczeństwa dotyczące obsługi



OSTRZEŻENIE: Nie wolno dotykać silnika ani układu wydechowego podczas pracy lub bezpośrednio po jej zakończeniu. Podczas pracy silnik i układ wydechowy są bardzo gorące. Ryzyko wystąpienia poparzeń, pożaru i uszkodzeń mienia lub otoczenia. Podczas korzystania z produktu zachować bezpieczną odległość od krzewów oraz innych obiektów.



OSTRZEŻENIE: Przed rozpoczęciem użytkowania produktu przeczytać następujące ostrzeżenia.

- Przed rozpoczęciem i podczas koszenia do tyłu zawsze patrzeć w dół i w tył. Zwracać uwagę na duże i małe przeszkody.
- Przed pokonaniem zakrętu zmniejszyć prędkość jazdy.
- Zatrzymać ostrza podczas poruszania się na obszarach, na których się nie kosi.



UWAGA: Przed rozpoczęciem użytkowania produktu przeczytać następujące instrukcje.

- Przed rozpoczęciem użytkowania produktu wyczyścić wlot powietrza układu chłodzącego z trawy i zanieczyszczeń. Jeśli wlot powietrza układu chłodzącego jest zablokowany, istnieje ryzyko uszkodzenia silnika.
- Ostrożnie poruszać się wokół kamieni i innych dużych przedmiotów i uważać, aby ostrza nie uderzały o nie.
- Nie przejeżdżać produktem przedmiotów. W przypadku przejechania lub zderzenia z jakimkolwiek przedmiotem zatrzymać i sprawdzić maszynę oraz zespół tnący. Jeśli to konieczne, przed ponownym rozpoczęciem pracy wykonać naprawy.

Środki ochrony osobistej



OSTRZEŻENIE: Przed rozpoczęciem użytkowania produktu przeczytać następujące ostrzeżenia.

- Podczas używania produktu należy zawsze nosić zatwierdzone środki ochrony osobistej. Środki ochrony osobistej nie eliminują ryzyka odniesienia obrażeń, ograniczają natomiast ich rozmiar w razie zaistnienia wypadku. Skorzystać z pomocy dilerza przy wyborze odpowiedniego sprzętu.
- Stosować atestowane ochronniki słuchu. Długotrwałe przebywanie w hałasie może doprowadzić do trwałej utraty słuchu.
- Należy używać mocnego, przeciwpoślizgowego obuwia ochronnego lub obuwia roboczego. Zalecane jest obuwie ze stalowymi noskami. Nie należy używać otwartego obuwia lub chodzić boso.

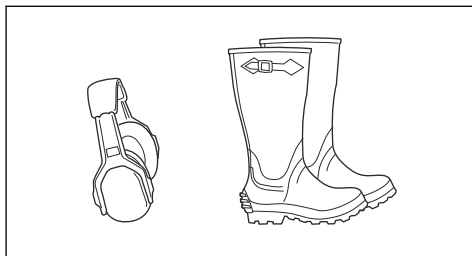

- W razie potrzeby, na przykład podczas mocowania, badania czy czyszczenia narzędzi tnących, stosować rękawice ochronne.
- Nie wolno nosić luźnych ubrań, biżuterii ani innych przedmiotów, które mogą zostać pochwycone przez elementy ruchome.
- Zawsze trzymać w pobliżu apteczkę pierwszej pomocy i gaśnicę.

Zespoły zabezpieczające na produkcie



OSTRZEŻENIE: Przed rozpoczęciem użytkowania produktu przeczytać następujące ostrzeżenia.

- Nie używać produktu z urządzeniami zabezpieczającymi, które są uszkodzone lub nie działają prawidłowo. Regularnie przeprowadzać kontrole urządzeń zabezpieczających. Jeśli urządzenia zabezpieczające są uszkodzone, skontaktować się z warsztatem obsługi technicznej Husqvarna.
- Nie wolno dokonywać modyfikacji urządzeń zabezpieczających. Nie wolno używać urządzenia, jeśli płyty ochronne, osłony ochronne, wyłączniki bezpieczeństwa i inne urządzenia zabezpieczające nie są zamontowane lub są uszkodzone.

Konstrukcja chroniąca przed skutkami przewrócenia (ROPS)

ROPS to rama ochronna, który zmniejsza ryzyko obrażeń ciała w przypadku przewrócenia się maszyny. Używać konstrukcji ROPS i pasa bezpieczeństwa podczas pracy na pochyłościach.

Pas bezpieczeństwa

Pas bezpieczeństwa zapobiega obrażeniom w razie wypadku lub przewrócenia się maszyny. Używać pasa bezpieczeństwa tylko wtedy, gdy jest rozłożona konstrukcja ROPS. Upewnić się, że pas bezpieczeństwa jest prawidłowo zamocowany i nie jest uszkodzony.

Czujnik obecności operatora (OPC)

OPC włącza się, gdy operator wstaje z fotela. Na wyświetlaczu zapala się wskaźnik OPC. Układ OPC włącza obwód bezpieczeństwa. Patrz *Sprawdzanie parametrów pracy na stronie 146.*

Kontrola kluczyka zapłonu

- Uruchomić i zatrzymać silnik, aby przeprowadzić kontrolę kluczyka zapłonu. Patrz *Uruchamianie silnika na stronie 157* oraz *Wyłączanie silnika na stronie 160*.
- Silnik musi uruchomić się po obrocie kluczyka zapłonu do położenia start.
- Silnik musi wyłączyć się natychmiast po obrocie kluczyka zapłonu do położenia stop.

Sprawdzanie parametrów pracy

Parametry pracy prezentują się następująco:

- Uruchomienie silnika jest możliwe tylko wtedy, gdy napęd noży jest wyłączony.
- Uruchomienie silnika jest możliwe tylko wtedy, gdy zaciągnięty jest hamulec postojowy.
- Napęd noży może działać tylko wtedy, gdy operator siedzi w siedzisku.

Parametry pracy należy sprawdzać codziennie.

1. Spróbować uruchomić silnik przy włączonym napędzie noży. Jeśli parametry pracy będą działać poprawnie, silnik się nie uruchomi.
2. Spróbować uruchomić silnik bez zaciągniętego hamulca postojowego. Jeśli parametry pracy będą działać poprawnie, silnik się nie uruchomi.
3. Uruchomić silnik, włączyć napęd noży i wstać z siedziska. Jeśli parametry pracy będą odpowiednie, noże zespołu tnącego zatrzymają się.

Kontrola pedałów jazdy do przodu i do tyłu

1. Uruchomić urządzenie.
2. Upewnić się, że pedały jazdy do przodu i do tyłu nie są zablokowane i można je swobodnie obsługiwać.
3. Aby ruszyć do przodu, ostrożnie wcisnąć pedał jazdy do przodu.
4. Zwolnić pedał jazdy do przodu, aby zahamować. Upewnić się, że po zwolnieniu pedału jazdy do przodu włącza się hamulec.
5. Wykonać tę samą procedurę w przypadku pedału jazdy do tyłu.

Uwaga: Urządzenie jest wyposażone w automatyczny hamulec, który włącza się po zwolnieniu pedałów. Aby szybciej zmniejszyć prędkość, wcisnąć drugi pedał.

6. Upewnić się, że urządzenie nie porusza się, gdy pedały jazdy do przodu i do tyłu nie są uruchomione.

Hamulec postojowy



OSTRZEŻENIE: Jeśli hamulec postojowy nie działa, maszyna może rozpocząć jazdę i spowodować obrażenia lub uszkodzenia. Dopilnować, aby hamulec

postojowy był regularnie kontrolowany i regulowany.

Patrz *Sprawdzanie hamulca postojowego na stronie 168*.

Tłumik

Tłumik ogranicza do minimum poziom hałasu i odprowadza spaliny poza strefę pracy operatora.

Nie używać produktu, jeśli tłumik nie jest zamontowany lub jest uszkodzony. Uszkodzony tłumik zwiększa poziom hałasu i ryzyko pożaru.



OSTRZEŻENIE: Tłumik nagrzewa się do wysokiej temperatury podczas użytkowania oraz gdy silnik pracuje na obrotach biegu jałowego, oraz pozostaje gorący przez pewien czas po wyłączeniu silnika. W przypadku zbliżenia się do łatwopalnych materiałów i/lub spalin należy zachować szczególną ostrożność, aby zapobiec pożarowi.

Sprawdzanie tłumika

- Przeprowadzać regularne kontrole tłumika, aby upewnić się, że jest prawidłowo zamontowany i sprawny.

Oslony ochronne

Niezamontowane lub uszkodzone osłony ochronne zwiększają ryzyko odniesienia obrażeń spowodowanych ruchomymi elementami lub nagrzanymi powierzchniami. Przed rozpoczęciem eksploatacji produktu należy sprawdzić osłony ochronne. Należy upewnić się, że osłony ochronne są prawidłowo zamocowane oraz wolne od pęknięć i innych uszkodzeń. Wymienić wadliwe osłony.

Koszenie trawy na pochyłościach



OSTRZEŻENIE: Przed rozpoczęciem użytkowania produktu przeczytać następujące ostrzeżenia.

- Koszenie na pochyłościach zwiększa ryzyko utraty kontroli oraz przewrócenia produktu. Może to spowodować obrażenia ciała lub śmierć. Podczas koszenia na pochyłościach wymagane jest zachowanie szczególnej ostrożności. Jeśli nie można cofnąć się w górę zbocza lub w przypadku poczucia zagrożenia, nie podejmować pracy.
- Usunąć kamienie, gałęzie i inne przeszkody.
- Kosić w górę i w dół zbocza, a nie z boku na bok.
- Nie kosić w dół zbocza przy uniesionym zespole tnącym.
- Nie używać produktu na zboczach o kącie nachylenia przekraczającym 10°.

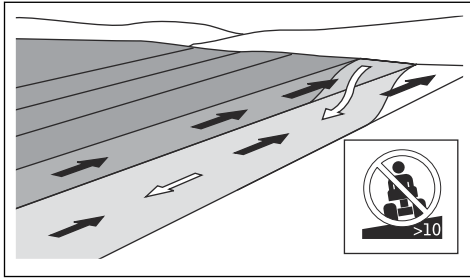

- Nie uruchamiać ani nie zatrzymać maszyny na pochyłości.
- Jechać płynnie i wolno po zboczach.
- Nie wykonuj nagłych zmian prędkości ani kierunku jazdy.
- Nie skręcać bardziej niż to konieczne. W przypadku jazdy w dół zbocza skręcać powoli i stopniowo. Jechać z niewielką prędkością. Delikatnie obrócić koło.
- Rozglądać się i omijać koleiny, dziury i wyboje. Istnieje zwiększone ryzyko, że maszyna przewróci się na podłożu, które nie jest płaskie. Wysoka trawa może zasłaniać przeszkody.
- Nie wolno kosić trawy w pobliżu krawędzi, rowów ani nachyleń. Urządzenie może się nagle przewrócić, jeśli koło najedzie na krawędź stromego zbocza lub rowu albo jeśli krawędź zapadnie się pod ciężarem maszyny. Jeśli maszyna wpadnie do wody, istnieje ryzyko zatopienia.

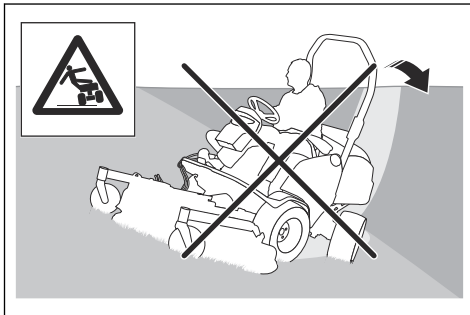

- Nie należy kosić, gdy trawa jest mokra. Śliska nawierzchnia może spowodować utratę przyczepności przez opony i doprowadzić do poślizgu.
- Nie wolno stawiać stopy na podłożu, aby ustabilizować maszynę.
- W przypadku zamontowania osprzętu lub innego przedmiotu, który zmniejsza stabilność produktu, należy zachować szczególną ostrożność podczas jazdy.
- Aby ustabilizować maszynę, należy zamocować obciążniki lub obciążniki kół. Dodatkowe informacje można uzyskać w punkcie sprzedaży. W przypadku modelu P 525DX należy użyć obciążników,

ponieważ w maszynach wyposażonych w napęd na wszystkie koła (AWD) nie można zastosować obciążników kół.

Zasady bezpieczeństwa dotyczące paliwa



OSTRZEŻENIE: Należy ostrożnie obchodzić się z paliwem. Paliwo jest łatwopalne i może spowodować obrażenia ciała lub uszkodzenia mienia.



OSTRZEŻENIE: Przed rozpoczęciem użytkowania produktu przeczytać następujące ostrzeżenia.

- Nie tankować w zamkniętych pomieszczeniach.
- Olej napędowy i jego opary są wysoce trujące i łatwopalne. Należy ostrożnie obchodzić się z olejem napędowym w celu zapobiegnięcia obrażeniom lub pożarowi.
- Nie odkręcać korka zbiornika paliwa ani nie uzupełniać paliwa, gdy silnik jest uruchomiony.
- Przed rozpoczęciem tankowania poczekać na ostygnięcie silnika.
- Nie palić podczas uzupełniania paliwa.
- Nie uzupełniać paliwa w pobliżu iskier i otwartych płomieni.
- W przypadku występowania wycieków z układu paliwowego nie uruchamiać silnika aż do momentu ich usunięcia.
- Nie napełniać zbiornika paliwa powyżej zalecanego poziomu. Ciepło z silnika i promienie słoneczne sprawiają, że paliwo zwiększa swoją objętość i wycieka, jeśli zbiornik jest przepelniony.
- Nie przepelniać zbiornika. W przypadku wylania paliwa na produkt zetrzeć je i zaczekać aż odparuje, zanim będzie można uruchomić silnik. W przypadku wylania paliwa na ubranie, zmienić je.
- Przechowywać paliwo wyłącznie w atestowanych kanistrach.
- Przechowywać produkt i paliwo w taki sposób, aby wyeliminować ryzyko wycieków paliwa lub wytworzenia spalin, które mogą spowodować uszkodzenia.
- Paliwo należy spuszczać wyłącznie do atestowanych kanistrów, na wolnym powietrzu i z dala od ognia.

Zasady bezpieczeństwa związane z akumulatorem



OSTRZEŻENIE: Uszkodzony akumulator może wybuchnąć i spowodować obrażenia ciała. Jeśli akumulator ma odkształcenia lub jest uszkodzony, skontaktować się z autoryzowanym warsztatem obsługi technicznej Husqvarna.



OSTRZEŻENIE: Przed rozpoczęciem użytkowania produktu przeczytać następujące ostrzeżenia.

- W przypadku przebywania w pobliżu akumulatorów używać rękawic ochronnych.
- W pobliżu akumulatora nie wolno nosić zegarków, biżuterii ani innych metalowych przedmiotów.
- Trzymać akumulator poza zasięgiem dzieci.
- Akumulator należy ładować w pomieszczeniu o dobrym przepływie powietrza.
- Podczas ładowania akumulatora trzymać łatwopalne materiały w minimalnej odległości wynoszącej 1 m.
- Zutyliżować zużyte akumulatory. Patrz *Utylizacja na stronie 193*.
- Z akumulatora mogą się wydostawać wybuchowe gazy. Nie palić papierosów w pobliżu akumulatora. Trzymać akumulator z dala od otwartego ognia i iskier.

Bezpieczeństwo transportu

- Używać atestowanego pojazdu transportowego do transportu produktu.
- Produkt jest ciężki. Należy uważać na zagrożenie zmiążdżeniem. Podczas załadunku lub rozładunku produktu z pojazdu albo przyczepy należy zachować szczególną ostrożność.
- Przepisy państwowe lub lokalne mogą określać limit transportu produktu.
- Operator pojazdu transportowego jest odpowiedzialny za bezpieczne zamocowanie produktu podczas transportu. Więcej informacji znajduje się w *Bezpieczne mocowanie produktu na przyczepie w celu transportu na stronie 191*.

Instrukcje bezpieczeństwa dotyczące konserwacji



OSTRZEŻENIE: Produkt jest ciężki i może spowodować obrażenia ciała bądź uszkodzenie mienia lub sąsiedniego obszaru. Nie wolno wykonywać żadnych prac serwisowych przy silniku ani zespole tnącym bez spełnienia następujących warunków:

- Silnik jest wyłączony.
- Maszyna jest zaparkowana na równej powierzchni.
- Włączony jest hamulec postojowy.
- Kluczyk zapłonu jest wyjęty.
- Zespół tnący jest odłączony.

- Wyłącznik główny jest ustawiony w pozycji wyłączenia. Patrz *Uruchamianie silnika na stronie 157*.



OSTRZEŻENIE: Spaliny z silnika zawierają tlenek węgla, który jest bardzo niebezpiecznym, bezwonnym i trującym gazem. Nie uruchamiać produktu w zamkniętych przestrzeniach ani przestrzeniach bez wystarczającego przepływu powietrza.



OSTRZEŻENIE: Przed rozpoczęciem użytkowania produktu przeczytać następujące ostrzeżenia.

- Aby zapewnić możliwie jak najlepszą wydajność i bezpieczeństwo, regularnie wykonywać prace konserwacyjne przy produkcie, zgodnie z planem konserwacji. Patrz .
- Porażenie prądem może spowodować obrażenia. Nie dotykać przewodów, gdy silnik jest włączony. Nie wykonywać testu funkcjonowania układu zapłonowego za pomocą palców.
- Nie uruchamiać silnika, jeśli osłony ochronne są niezamontowane. Istnieje duże ryzyko odniesienia obrażeń spowodowane przez ruchome lub nagrzane części.
- Przed rozpoczęciem wykonywania prac konserwacyjnych przy silniku poczekać na ostygnięcie produktu.
- Osprzęt tnący jest ostry i można się o niego skaleczyć. W przypadku pracy przy nożach zabezpieczyć je lub nosić rękawice ochronne.
- Zawsze ustawiać zespół tnący w położeniu transportowym, aby go wyczyścić. Nie wolno parkować produktu w pobliżu krawędzi rowu lub spadku w celu uzyskania dostępu do zespołu tnącego.



UWAGA: Przed rozpoczęciem użytkowania produktu przeczytać następujące instrukcje.

- Nie uruchamiać rozrusznika silnika, gdy świeca zapłonowa lub przewód zapłonowy zostały wymontowane.
- Upewnić się, że wszystkie nakrętki i śruby są odpowiednio dokręcone oraz że osprzęt jest w dobrym stanie.
- Nie zmieniać ustawień regulatorów. Jeśli prędkość obrotowa silnika jest zbyt wysoka, podzespoły produktu mogą ulec uszkodzeniu. Maksymalną dozwoloną prędkością obrotową silnika podano na stronie *Dane techniczne na stronie 194*.
- Urządzenie otrzymało atestację tylko z wyposażeniem dostarczonym lub zalecanym przez producenta.

Montaż

Montaż zespołu tnącego Combi 132, Combi 155

Uwaga: Przed zamocowaniem zespołu tnącego należy upewnić się, że jest on ustawiony na poziomym podłożu.

1. Ustawić dźwignię podnośnika w położeniu (B), aby opuścić ramiona podnośnika.

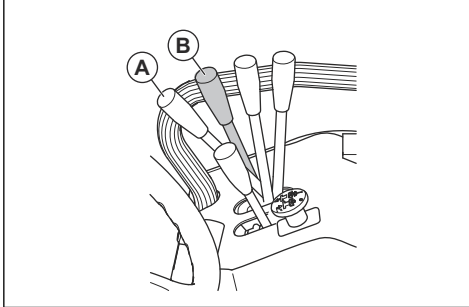

OSTRZEŻENIE: Nie przestawiać dźwigni podnośnika do położenia koszenia (A). Siła wywierana przez sprężynę podnoszącą może spowodować poważne obrażenia ciała.

2. Ostrożnie obsługiwać produkt z przodu zespołu tnącego.
3. Przymocować ramiona podnośnika do łącznika zespołu tnącego.
4. Zaciągnąć hamulec postojowy.
5. Zatrzymać silnik.
6. Przełożyć sworznie (C) przez ramiona podnośnika i zamocować zawleczkami (D).

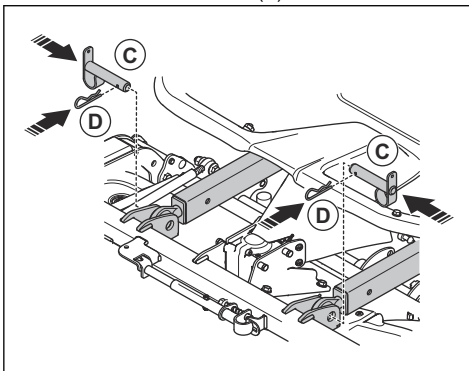

7. Wykręcić 2 śruby i zdjąć klapę serwisową.

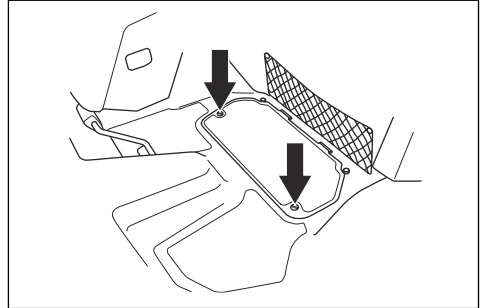

8. Pociągnąć do tyłu sprzęgło wału napędowego i przymocować wał napędowy do WOM.

Uwaga: Upewnić się, że strzałka na symbolu wskazuje na produkt.

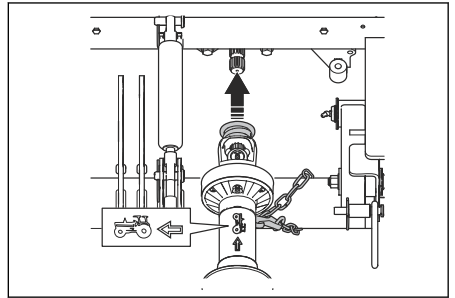

9. Nałożyć tylny łańcuch blokujący na belkę podnośnika.
10. Przymocować łańcuch blokujący do wału napędowego.
11. Pociągnąć do tyłu sprzęgło wału napędowego i zamocować wał napędowy do wału przekładni zębatej stożkowej zespołu tnącego.

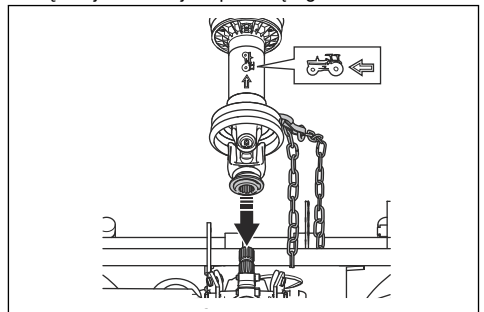

12. Złożyć gumową osłonę nad przegubem wału.

13. Założyć przedni łańcuch blokujący wokół przewodu sztywnego.
14. Przymocować łańcuch blokujący do wału napędowego.
15. Zamocować klapę serwisową i dokręcić śruby.
16. Uruchomić silnik.
17. Przesunąć do tyłu dźwignię podnośnika, aby podnieść zespół tnący. Podnieść zespół tnący, aż koła skrętne nie będą dotykać podłoża.
18. Zatrzymać silnik.
19. Pociągnąć sprężynę (E) i przymocować do uszu do podnoszenia na zespole tnącym (F).

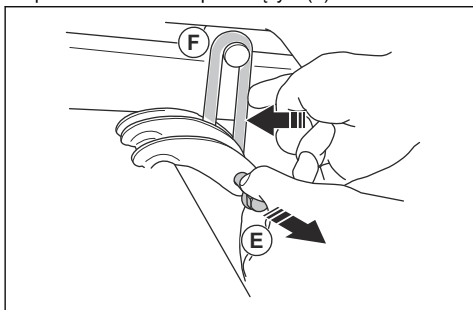

20. Sprawdzić równoległość zespołu tnącego. Patrz *Kontrola równoległości zespołu tnącego na stronie 168.*

Montaż zespołu tnącego Combi 132 X, Combi 155 X

1. Zamocować zespół tnący. Patrz *Montaż zespołu tnącego Combi 132, Combi 155 na stronie 149.*
2. Przełożyć przewody hydrauliczne z zespołu tnącego przez oczko.

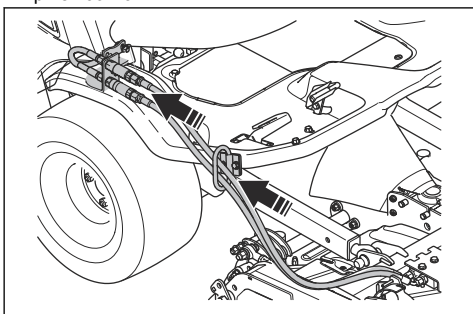

3. Podłączyć elastyczne przewody hydrauliczne do złączki produktu. Kolnierz i wycięcie muszą być prawidłowo ustawione.

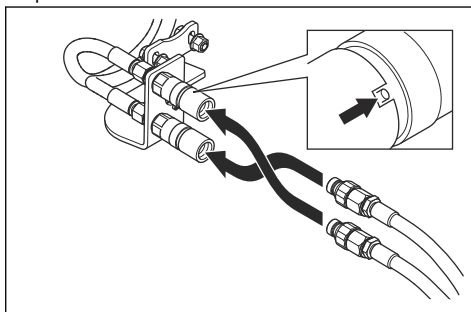

Uwaga: Położenie przewodów hydraulicznych steruje działaniem dźwigni wysokości cięcia. Aby zmienić działanie dźwigni regulacji wysokości cięcia, zmienić położenie przewodów hydraulicznych.

Demontaż zespołu tnącego

1. Zaparkować maszynę na równym podłożu.
2. Zatrzymać silnik.
3. Przesunąć dźwignię wysokości cięcia 2–3 razy do przodu i do tyłu, aby zwolnić pozostałe ciśnienie.
4. Combi 132 X, Combi 155 X: zwolnić złącza i odłączyć przewody hydrauliczne.
5. Zaciągnąć hamulec postojowy.
6. Przesunąć do przodu dźwignię regulacji wysokości zespołu tnącego, aby opuścić zespół tnący. Zatrzymać ruch, zanim koła obrotowe zespołu tnącego dotkną podłoża.
7. Pociągnąć sprężynę (A) i zdjąć uszy do podnoszenia (B).

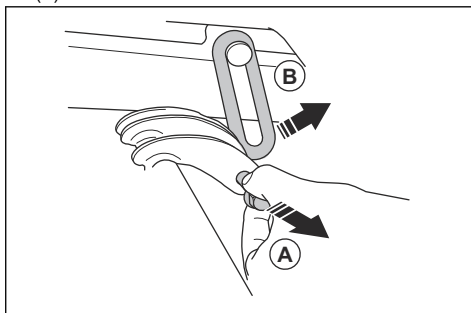

8. Uruchomić silnik.

- Ustawić dźwignię podnośnika w położeniu (C), aby opuścić ramiona podnośnika.

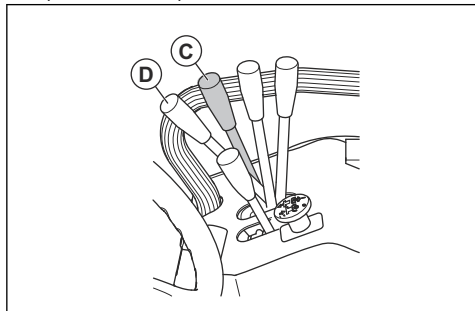

OSTRZEŻENIE: Nie przestawiać dźwigni podnośnika do położenia koszenia (D). Siła układu hydraulicznego może spowodować poważne obrażenia.

- Zatrzymać silnik.
- Wykręcić 2 śruby i zdjąć klapę serwisową.

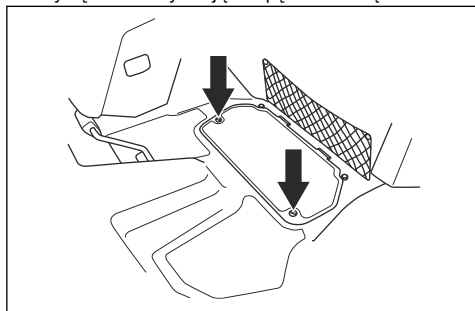

- Zdjąć gumową osłonę z przegubu wału.
- Odciągnąć sprzęgło wału napędowego i odłączyć wał napędowy od wału stożkowej przekładni zębatej zespołu tnącego i wału WOM.
- Zdjąć łańcuchy blokujące.
- Wyjąć zawleczki (E) i sworznie (F) z ramion podnośnika.

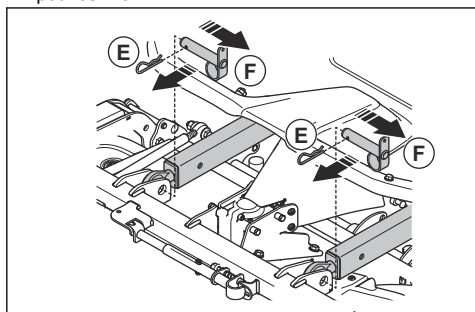

Demontaż i montaż kabiny

- Wymontować drzwi kabiny. Patrz *Demontaż i montaż drzwi na stronie 153*.
- Wymontować drzwi awaryjne. Patrz *Demontaż i montaż drzwi awaryjnych na stronie 153*.
- Zdjąć gumowe taśmy i otworzyć pokrywę silnika.
- Odłączyć akumulator.

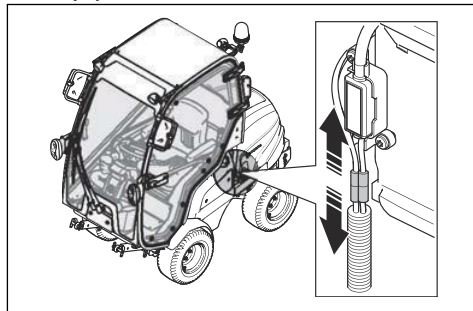

- Wymontować klapę serwisową. Patrz *Demontaż klapy serwisowej na stronie 165*.
- Wymontować pokrywę skrzynki bezpieczników. Patrz *Demontaż pokrywy skrzynki sterowniczej na stronie 165*.
- Odłączyć przewód sterowania kabiny. Przewód jest wyposażony w czarną wtyczkę.

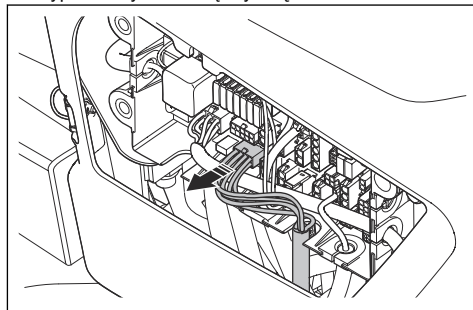

- Umieścić gumowy pierścień uszczelniający w szczelinie.

9. Odłączyć 2 złącza od przełącznika reflektorów.

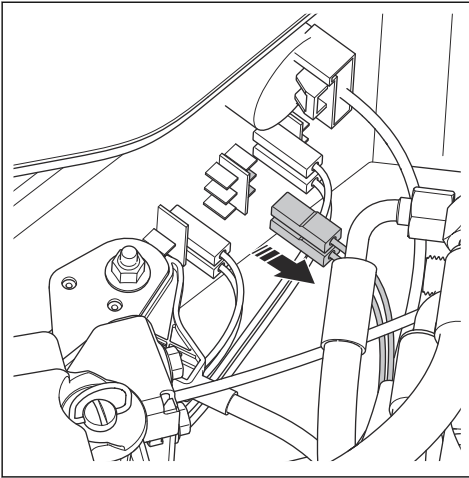

10. Wymontować mostek kablowy ze złącza i zamontować złącze na przełączniku reflektorów.

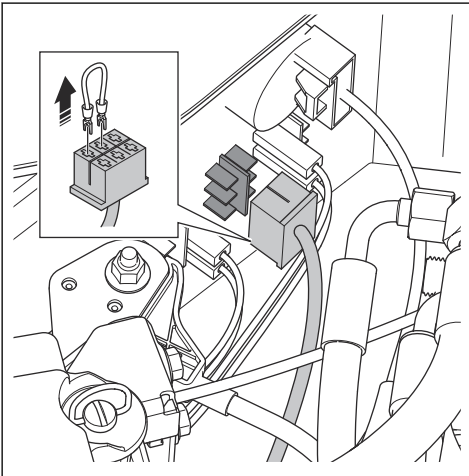

11. Przesłać przełącznik reflektorów w położenie WŁ., a następnie WYŁ., aby upewnić się, że reflektory działają prawidłowo.

12. Położyć szmatkę pod przewodami elastycznymi układu ogrzewania kabiny.

Uwaga: Aby zapobiec wyciekowi płynu chłodzącego, przed odłączeniem przewodów elastycznych należy upewnić się, że układ ogrzewania kabiny jest wyłączony.

13. Odłączyć przewody elastyczne ogrzewania kabiny.

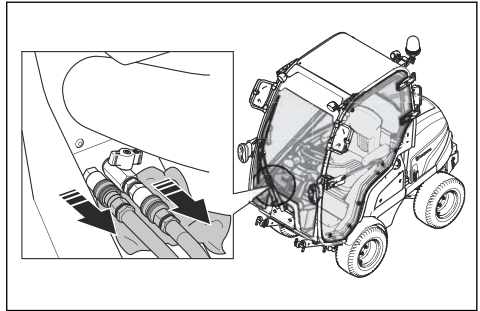

14. Odkręcić 2 śruby i wymontować 2 podkładki za fotelem (A).

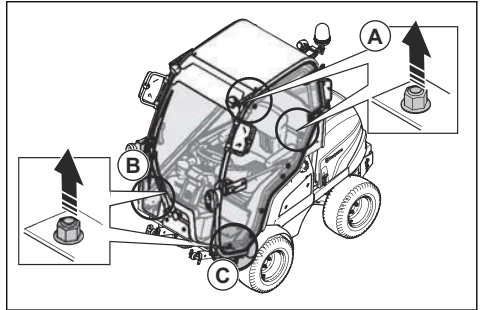

15. Wykręcić śrubę i wymontować podkładkę za przewodami elastycznymi układu ogrzewania kabiny (B).

16. Wykręcić śrubę i zdjąć podkładkę z przodu drzwi (C).

17. Przechylić fotel do przodu.

18. Przełożyć 2 zawiesia przez drzwi i wyjście awaryjne.

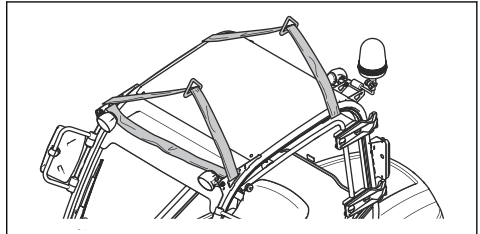

19. Owinąć zawiesia dwukrotnie przez cabinę.

20. Przymocować zawiesia do uszu do podnoszenia kabiny.

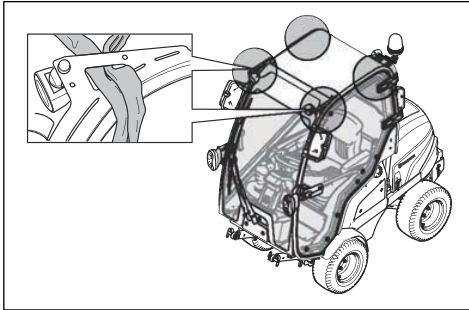

21. Ostrożnie podnieść kabinę owiniętą zawieszami za pomocą podnośnika.
22. Podnieść kabinę o 10 cm powyżej urządzenia.



UWAGA: Upewnić się, że kabina jest uniesiona nad śruby.

23. Ostrożnie przesunąć kabinę do przodu.
24. Ustawić kabinę na wsporniku kabiny. Więcej informacji znajduje się w *Przechowywanie kabiny na stronie 192*



OSTRZEŻENIE: Po wymontowaniu kabiny należy zamontować konstrukcję ROPS. Patrz *Składanie i rozkładanie konstrukcji ROPS na stronie 153*.

25. Zamontować w odwrotnej kolejności.

Demontaż i montaż drzwi

1. Otworzyć drzwi pod kątem 90 stopni.
2. Wyciągnąć sprężynę gazową i poluzować przegub kulowy.
3. Podnieść drzwi, aby je wymontować.
4. Zamontować w odwrotnej kolejności.

Demontaż i montaż drzwi awaryjnych

1. Otworzyć uchwyt blokujący drzwi awaryjnych.
2. Wyjąć sworzeń zawiasu.
3. Otworzyć drzwi pod kątem 90 stopni.
4. Unieść drzwi awaryjne, aby je wymontować.
5. Zamontować w odwrotnej kolejności.

Składanie i rozkładanie konstrukcji ROPS

- Wykręcić 2 śruby mocujące konstrukcję ROPS i złożyć ją do tyłu, aby ją odłączyć. W celu rozłożenia konstrukcji ROPS wykonać tę procedurę w odwrotnej kolejności.

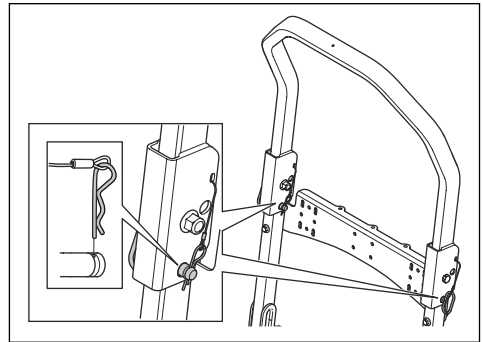

OSTRZEŻENIE: Przestrzegać poniższych instrukcji dotyczących konstrukcji ROPS i pasa bezpieczeństwa.

- Gdy konstrukcja ROPS jest złożona, nie wolno używać pasa bezpieczeństwa.

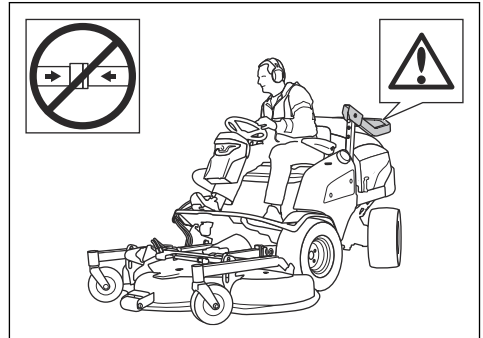

- Gdy konstrukcja ROPS jest rozłożona, należy zawsze używać pasa bezpieczeństwa.

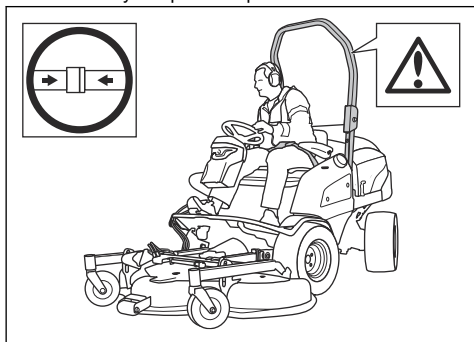

- Upewnić się, że konstrukcja ROPS jest prawidłowo rozłożona i nie jest uszkodzona.

Przeznaczenie

Wstęp



OSTRZEŻENIE: Przed użyciem urządzenia należy przeczytać ze zrozumieniem rozdział poświęcony bezpieczeństwu.

Uzupełnianie paliwa



OSTRZEŻENIE: Olej napędowy jest bardzo łatwopalny. Zachować szczególną ostrożność i uzupełniać paliwo na zewnątrz. Patrz *Zasady bezpieczeństwa dotyczące paliwa* na stronie 147.



OSTRZEŻENIE: Nie używać zbiornika paliwa jako podpórki.



UWAGA: Nieprawidłowy rodzaj paliwa może doprowadzić do uszkodzenia silnika.

- Aby zachować zgodność z przepisami dotyczącymi emisji, olej napędowy musi spełniać wymagania normy EN590 lub ASTM D975 i mieć zawartość siarki nieprzekraczającą 500 ppm lub 0,05% masy. Więcej informacji na temat jakości paliwa można znaleźć w instrukcji obsługi firmy Kubota.
- Stosować olej napędowy o minimalnej liczbie cetanowej 45. Nie stosować mieszanki oleju napędowego zawierającej więcej niż 5% estrów metylowych oleju rzepakowego w paliwie na bazie oleju mineralnego.

Uwaga: Jeśli temperatura jest niższa niż 0°C / +32°F, należy używać paliwa przeznaczonego do

pracy w niskich temperaturach. Aby uzyskać więcej informacji, należy skontaktować się z punktem serwisowym Husqvarna.

- Sprawdzić poziom paliwa przed użyciem maszyny i uzupełnić go w razie potrzeby.
- Nie wlewać paliwa powyżej oznaczenia poziomu maksymalnego na zbiorniku paliwa.

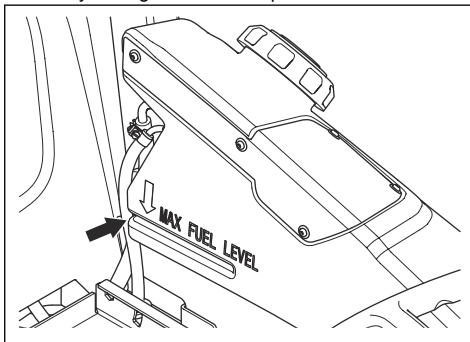

Regulacja fotela (P 520DX, P 525DX)



OSTRZEŻENIE: Nie regulować fotela podczas używania maszyny.

1. W celu ustawienia zawieszenia fotela obrócić dźwignię (A). Popchnąć dźwignię w górę w celu zwiększenia czułości amortyzacji i pchnąć dźwignię w dół w celu zmniejszenia czułości amortyzacji.

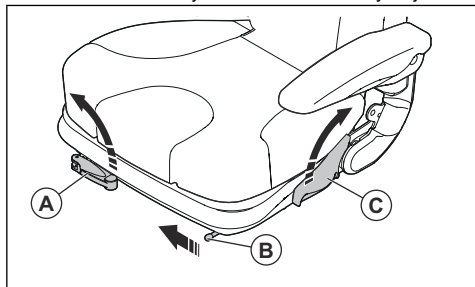

2. Aby przechylić fotel do przodu lub do tyłu, należy pociągnąć dźwignię (B) w kierunku środkowej części fotela. Przesunąć fotel w żądaną pozycję.
3. Aby wyregulować oparcie, pociągnąć dźwignię (C) po lewej stronie fotela. Przesunąć oparcie fotela w żądaną pozycję.

Regulacja fotela (akcesorium do P 520DX, P 525DX)



OSTRZEŻENIE: Nie regulować fotela podczas używania maszyny.

1. Aby przechylić fotel do przodu lub do tyłu, należy pociągnąć dźwignię (A) pod przednią krawędzią fotela. Przesunąć fotel (B) w żądaną pozycję.

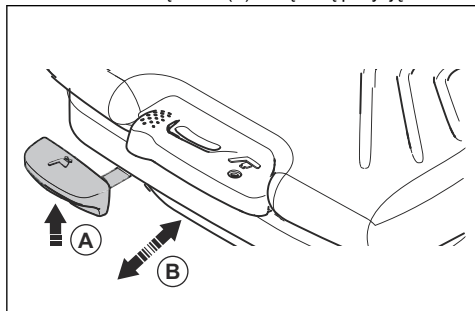

2. W celu ustawienia zawieszenia fotela pociągnąć dźwignię (C) w lewo. Popchnąć dźwignię w górę w celu zwiększenia czułości amortyzacji i pchnąć dźwignię w dół w celu zmniejszenia czułości amortyzacji (D).

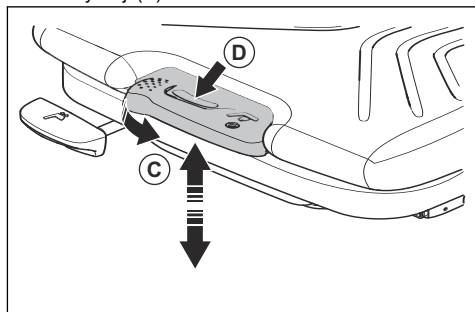

3. Aby wyregulować oparcie, pociągnąć dźwignię (E) po lewej stronie fotela. Przesunąć oparcie fotela w żądaną pozycję.

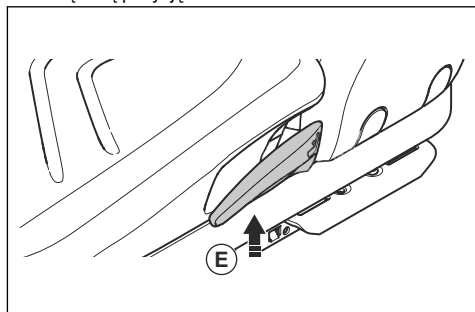

4. Aby wyregulować podparcie odcinka lędźwiowego, obrócić dźwignię (F) w lewej strony oparcia fotela. Obrócić dźwignię w lewo, aby wysunąć podparcie.

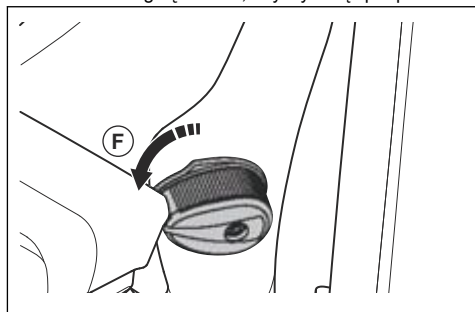

Przełączniki zasilania dla sygnałów bezpieczeństwa – P 525DX Cabin

Przełączniki zasilania dla sygnałów bezpieczeństwa znajdują się na panelu po lewej stronie kierownicy.

- Klakson (A)
- Światło postojowe (B)

- Światła mijania (C)
- Kierunkowskaz (D)
- Światła awaryjne (E)

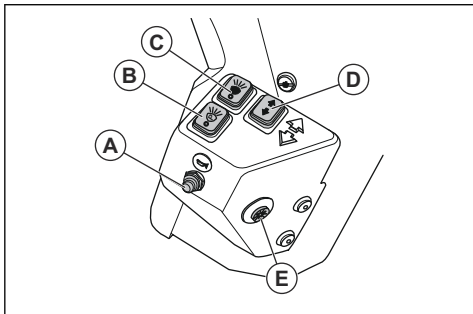

Przechylenie fotela do przodu (P 520DX, P 525DX)

- Pociągnąć dźwignię blokady w górę i przechylić fotel do przodu.

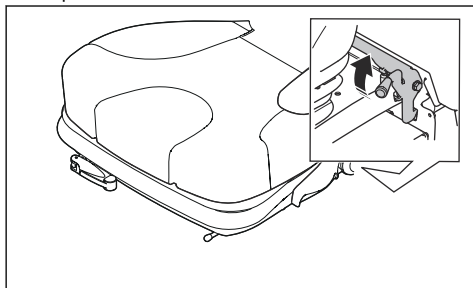

Przechylenie fotela do przodu (P 525DX Cabin)

1. Wymontować 2 pokrętła i 2 podkładki.

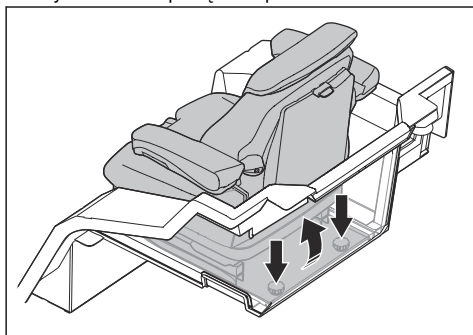

2. Przechylić fotel do przodu.

Podnoszenie zespołu tnącego

1. Nacisnąć przycisk WOM w celu rozłączenia napędu zespołu tnącego.

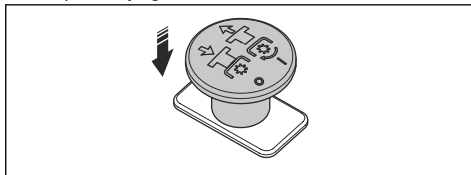

2. Ustawić dźwignię podnośnika w położeniu transportowym, aby podnieść zespół tnący.

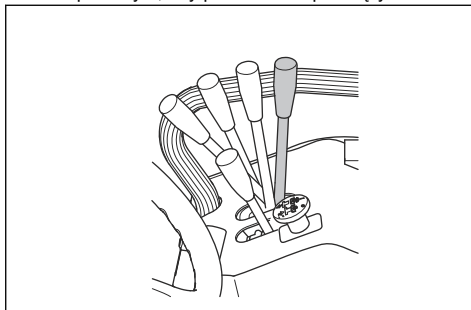

Uwaga: Zespół tnący można nieznacznie unieść przy włączonym napędzie ostrzy. Ta funkcja służy do koszenia bardzo długiej trawy lub pracy na nierównych powierzchniach.



OSTRZEŻENIE: Podnoszenie zespołu tnącego, gdy napęd jest włączony, może spowodować wyrzucenie przedmiotów i doprowadzić do poważnych obrażeń ciała lub śmierci.

Opuszczanie zespołu tnącego do pozycji koszenia

1. Przeszawić dźwignię podnośnika hydraulicznego w przód w celu opuszczenia zespołu tnącego do pozycji koszenia (A).

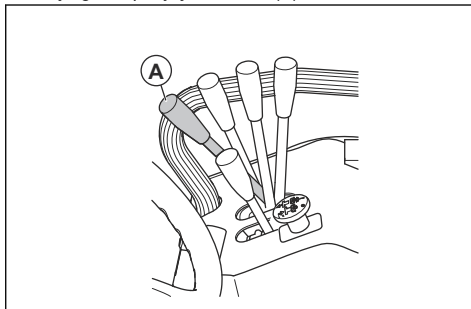

2. Pociągnąć przycisk WOM w celu załączenia napędu ostrzy zespołu tnącego.

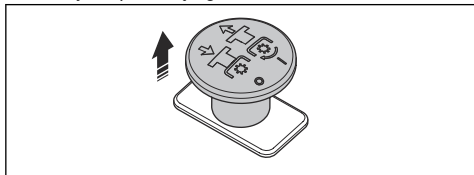

Uruchamianie silnika

1. Nacisnąć i obrócić główny wyłącznik do położenia ON.

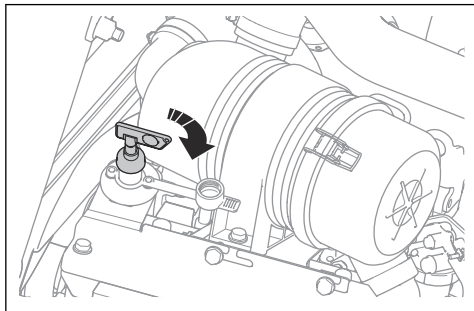

2. Zaciągnąć hamulec postojowy.
3. Nacisnąć przycisk WOM w celu rozłączenia napędu zespołu tnącego.

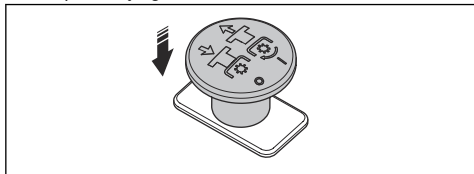

4. Przesunąć dźwignię gazu do położenia środkowego.

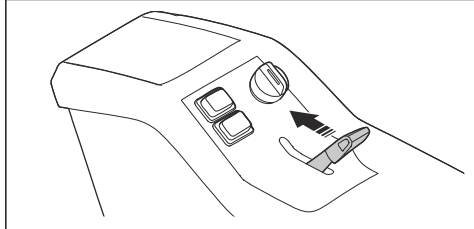

5. Obrócić kluczyk do położenia ON. Począkać, aż zaświecą się kontrolki na wyświetlaczu.
6. Obrócić kluczyk do położenia wskazanego przez strzałkę. Przytrzymać w tym położeniu aż do uruchomienia silnika.

7. Po uruchomieniu silnika należy natychmiast zwolnić kluczyk zapłonu do położenia ON, aby zapobiec uszkodzeniu rozrusznika.

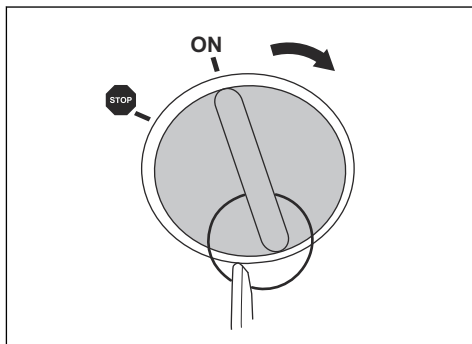

UWAGA: Nie uruchamiać rozrusznika każdorazowo dłużej niż przez 6 sekund. Jeśli silnik się nie uruchomi, odczekać 15 sekund przed ponowną próbą.

8. Przed pracą przy pełnym obciążeniu silnik powinien pracować przez 3–5 minut przy przepustnicy otwartej do połowy.
9. Ustawić dźwignię gazu na pełen zakres.



UWAGA: Włączanie noży w czasie, gdy silnik pracuje z pełną prędkością obrotową, powoduje znaczne obciążenie pasków napędowych i sprzęgła. Nie pracować przy całkowicie otwartej przepustnicy, zanim zespół tnący nie będzie opuszczony do położenia, w którym następuje koszenie.

Obsługa produktu

1. Uruchomić silnik.
2. Zwolnić hamulec postojowy.

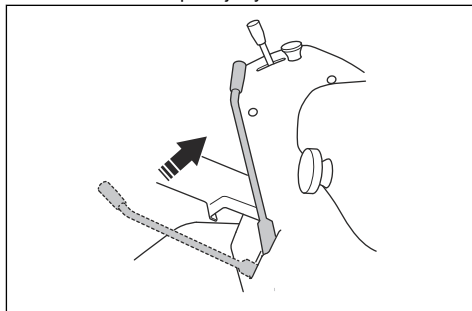

- Delikatnie nacisnąć jeden z pedałów. Prędkość wzrasta wraz z naciskiem wywieranym na pedał. Użyć pedału (A) do jazdy do przodu, a pedału (B) do jazdy do tyłu.

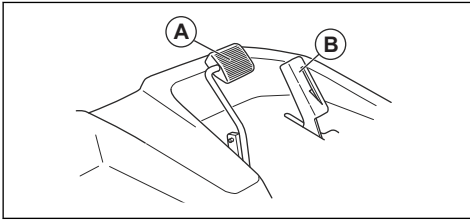

- Zwolnić pedał, aby zahamować. Aby zahamować mocniej, wcisnąć drugi pedał przyspieszenia.
- Pociągnąć przycisk WOM, aby włączyć napęd noży zespołu tnącego.

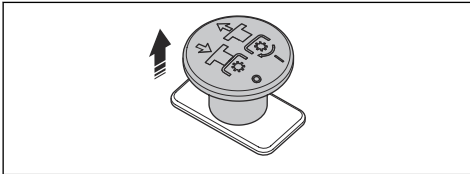

Ustawianie położenia pedału jazdy do przodu (P 525DX, P525DX Cabin)

Pedał jazdy do przodu można ustawić na prędkość transportową lub prędkość roboczą za pomocą dźwigni blokady.

- Przesunąć dźwignię blokady z położenia (A) w położenie (B), aby ustawić pedał w położeniu roboczym.

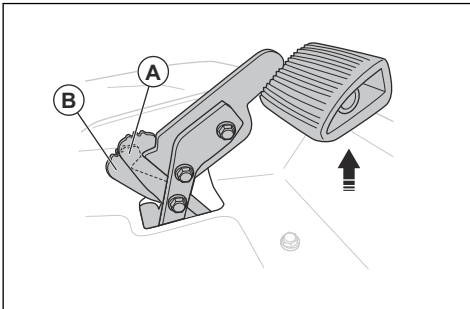

- Podnieść pedał, aż dźwignia blokady przesunie się w położenie (A), aby ustawić pedał w położeniu prędkości transportowej.

Regulacja nacisku ramion podnośnika hydraulicznego na podłoże

Ramiona podnośnika hydraulicznego są wyposażone w sprężynę podnoszącą, która pomaga zwiększyć lub zmniejszyć nacisk koła obrotowego na zespole tnącym na podłoże.

- Zdemontować zespół tnący. Patrz *Demontaż zespołu tnącego na stronie 150*.
- Zaciągnąć hamulec postojowy.
- Przesunąć dźwignię ramion podnośnika hydraulicznego do tyłu, aby całkowicie podnieść ramiona podnośnika hydraulicznego.
- Obrócić kluczyk do położenia STOP.
- Aby zwiększyć lub zmniejszyć nacisk na podłoże, należy wyjąć zawleczkę i sworzeń, a następnie ustawić sprężynę podnoszącą w wybranym położeniu.

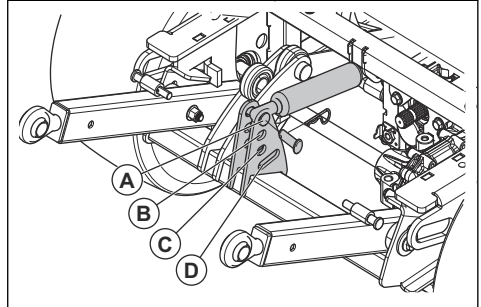

- W położeniu (A) nacisk na podłoże jest najmniejszy. Położenie (A) jest używane na przykład, gdy do produktu jest zamocowany zespół tnący.
- W położeniu (B) lub (C) nacisk na podłoże jest większy.
- Do odłączenia sprężyny podnoszącej należy użyć położenia (D). Położenie (D) jest używane na przykład, gdy do produktu jest zamocowany pług śnieżny.

Regulacja wysokości koszenia Combi 132, Combi 155

- Zaparkować maszynę na równym podłożu.
- Zaciągnąć hamulec postojowy.
- Przesunąć dźwignię ramion podnośnika hydraulicznego do tyłu, aby całkowicie podnieść zespół tnący.
- Obrócić kluczyk do położenia STOP.

- Wymontować pokrętko regulacji wysokości cięcia z boku zespołu tnącego.

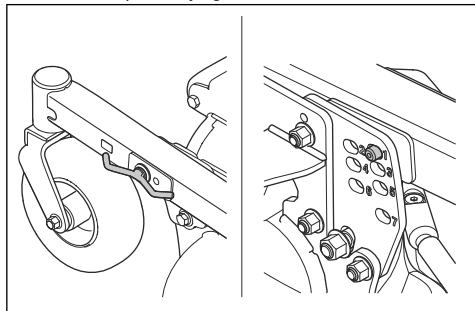

- Ustawić pokrętko regulacji wysokości cięcia w 1 z otworów płytki regulacyjnej.

Uwaga: Wysokość cięcia jest przedstawiona numerami 1–7. Należy zapoznać się z poniższą tabelą.

Numer	Wysokość koszenia, mm/calca
1	30/1,2
2	40/1,6
3	52/2
4	64/2,5
5	76/2,3
6	93/3,7
7	112/4,4

- Zamocować pokrętko ustawienia wysokości koszenia.
- Wykonać powyższe kroki po drugiej stronie zespołu tnącego.
- Wymontować sworzeń blokujący na dźwigni regulacji wysokości cięcia w lewym górnym narożniku zespołu tnącego.

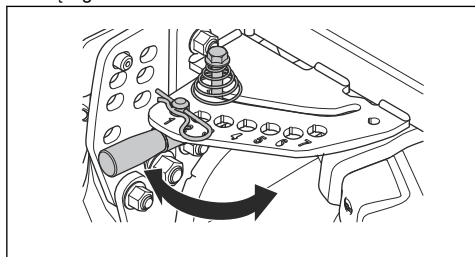

- Popchnąć dźwignię regulacji wysokości cięcia w dół i pociągnąć dźwignię poziomo.
- Ustawić dźwignię w otworze o takim samym numerze jak na płytce regulacyjnej.

Uwaga: Upewnić się, że wybrano ten sam numer we wszystkich punktach regulacji.

- Zamocować sworzeń blokujący na dźwigni regulacji wysokości cięcia.
- Regulacja równoległości zespołu tnącego. Patrz *Regulacja równoległości zespołu tnącego na stronie 169.*

Regulacja wysokości koszenia (Combi 132 X, Combi 155 X)

- Zaparkować maszynę na równym podłożu.
- Przesunąć dźwignię podnoszenia hydraulicznego w przód w celu opuszczenia zespołu tnącego do pozycji koszenia.
- Przesunąć dźwignię wyregulowania wysokości koszenia do przodu i do tyłu w celu wyregulowania wysokości koszenia.

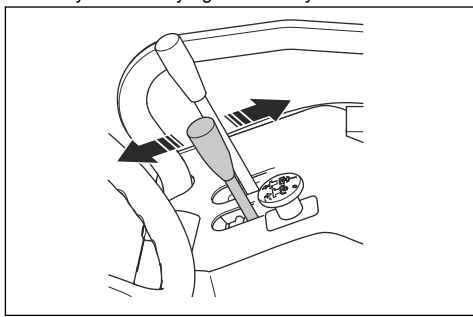

Uwaga: Wybrana wysokość cięcia jest przedstawiona numerami 1–7 na zespole tnącym. Należy zapoznać się z poniższą tabelą.

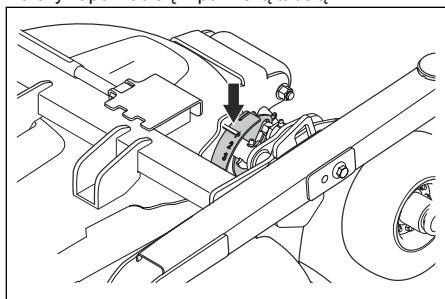

Numer	Wysokość koszenia, mm/calca
1	30/1,2
2	40/1,6
3	52/2
4	64/2,5
5	76/2,3

Numer	Wysokość koszenia, mm/calca
6	93/3,7
7	112/4,4

4. Regulacja równoległości zespołu tnącego. Patrz *Regulacja równoległości zespołu tnącego na stronie 169.*

Obsługa układu ogrzewania kabiny

1. Włączyć (A) i wyłączyć (B) układ ogrzewania kabiny za pomocą zaworu na przewodzie elastycznym z prawej strony pedału jazdy do przodu.

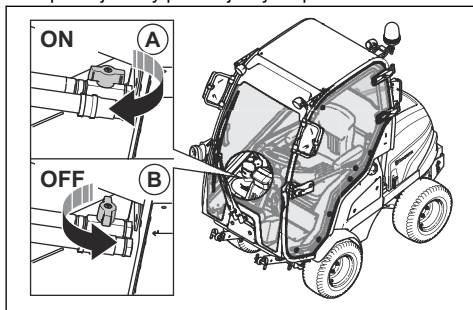

2. Obrócić regulator przepływu powietrza, aby ustawić przepływ powietrza (0-3).

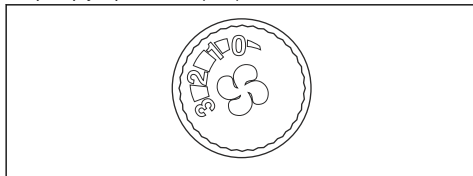

3. Pociągnąć dźwignię cyrkulacji w prawo (A), aby włączyć przepustnicę cyrkulacji powietrza. Pociągnąć dźwignię cyrkulacji w lewo (B), aby wyłączyć przepustnicę cyrkulacji powietrza.

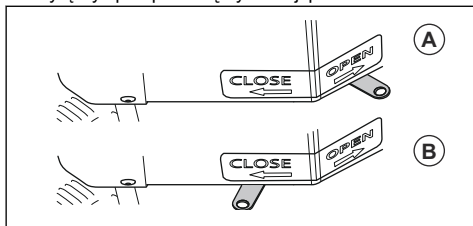

Wyłączanie silnika

1. Zaparkować maszynę na równym podłożu.
2. Zaciągnąć hamulec postojowy.

3. Nacisnąć przycisk WOM, aby rozłączyć napęd zespołu tnącego.

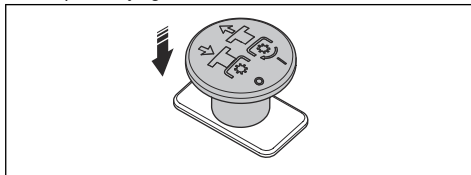

4. Popchnąć dźwignię ramion podnośnika hydraulicznego do przodu, aby opuścić zespół tnący na podłoże.

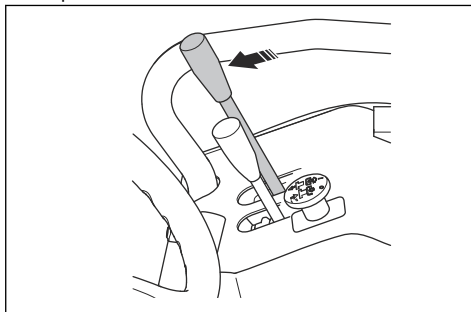

5. Przeszawić dźwignię gazu do tyłu, w położenie niskiej prędkości.

6. Obrócić kluczyk do położenia STOP.

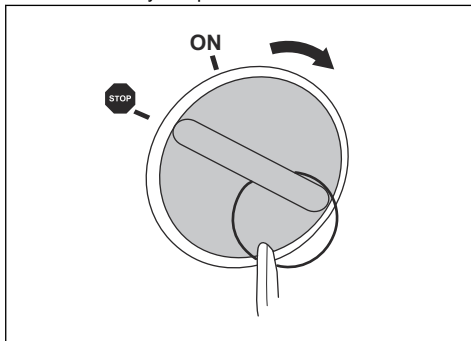

7. Po zakończeniu pracy lub konserwacji urządzenia ustawić wyłącznik główny w położeniu OFF.

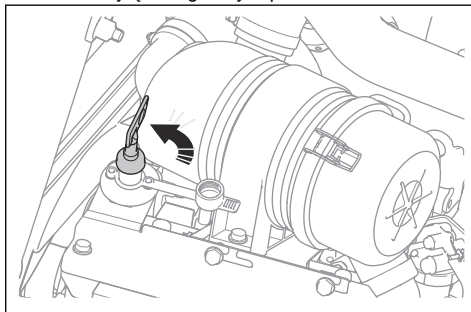

Zaciąganie i zwalnianie hamulca postojowego

1. Aby włączyć hamulec postojowy, przesunąć dźwignię hamulca postojowego całkowicie do przodu.

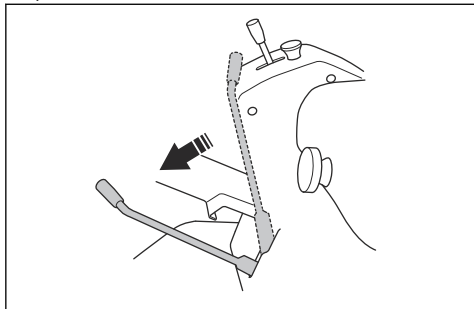

2. Aby wyłączyć hamulec postojowy, przesunąć dźwignię hamulca postojowego całkowicie do tyłu.

Włączanie lub wyłączanie gniazda zasilania 12 V

- Nacisnąć włącznik zasilania (A) na prawym panelu sterowania, aby włączyć lub wyłączyć gniazdo zasilania (B). Napięcie gniazda zasilania wynosi 12 V. Jest ono zabezpieczone bezpiecznikiem, patrz *Bezpieczniki na stronie 173*.

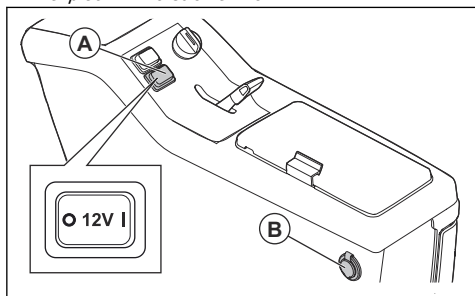

Uwaga: Gniazda AUX 12 V i USB są zawsze włączone.

Uzyskiwanie dobrych rezultatów koszenia

- Aby zapewnić możliwie jak najlepszą wydajność, regularnie wykonywać prace konserwacyjne przy produkcie zgodnie z planem konserwacji. Patrz .
- Nie kosić trawy, gdy jest mokra. Mokra trawa może powodować niezadowolający rezultat koszenia.
- Rozpocząć pracę przy dużej wysokości koszenia i zmniejszać ją stopniowo.
- Kosić przy użyciu noży, które obracają się z dużą prędkością (najwyższa dozwolona prędkość

obrotowa silnika, patrz *Dane techniczne na stronie 194*). Jechać do przodu z niską prędkością. Jeśli trawa nie jest zbyt wysoka i gruba, odpowiedni rezultat koszenia można również uzyskać przy wyższej prędkości.

- Kosić trawę według nieregularnego wzoru.
- Aby uzyskać najlepszy efekt koszenia, kosić trawę często i korzystać z funkcji Bioclip®.

Wyłączanie przekładni hydrostatycznej

Aby produkt mógł się poruszać, gdy silnik jest wyłączony, należy otworzyć obwody hydrauliczne przedniej i tylnej przekładni. W tym celu należy otworzyć zawory obejściowe w silnikach przekładni.



UWAGA: Hamulce produktu nie działają, gdy zawory obejściowe są otwarte. Przed uruchomieniem urządzenia zawory obejściowe muszą zostać zamknięte.



UWAGA: Nie wolno holować produktu z dużą prędkością ani na długich dystansach. Niezastosowanie się do tego zalecenia może spowodować uszkodzenie przekładni.

Przekładnia tylna

- Aby otworzyć zawór obejściowy, obrócić nakrętkę zabezpieczającą (A) o $\frac{1}{4}$ – $\frac{1}{2}$ obrotu w lewo, a następnie śrubę zaworu (B) o 2 obroty w lewo.

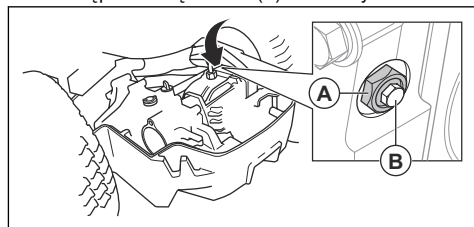

- Aby zamknąć zawór obejściowy, zamknąć śrubę zaworu (B) i dokręcić momentem 8 Nm, a następnie dokręcić nakrętkę blokującą (A) momentem 30 Nm.

Przekładnia przednia

- Aby otworzyć zawór obejściowy, obrócić nakrętkę zabezpieczającą (A) o $\frac{1}{4}$ – $\frac{1}{2}$ obrotu w lewo, a następnie śrubę zaworu (B) o 2 obroty w lewo.

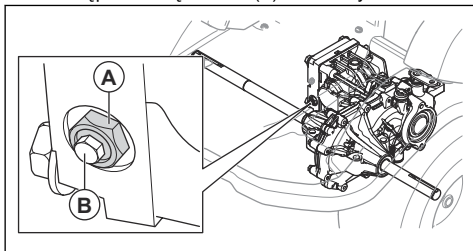

- Aby zamknąć zawór obejściowy, zamknąć śrubę zaworu (B) i dokręcić momentem 8 Nm, a następnie dokręcić nakrętkę blokującą (A) momentem 30 Nm.

Przegląd

Wstęp



OSTRZEŻENIE: Przed przystąpieniem do konserwacji produktu zapoznać się z rozdziałem dotyczącym bezpieczeństwa.

X = Konserwacja wykonywana przez operatora. Zalecenia są zawarte w niniejszej instrukcji obsługi.

O = Konserwacja wykonywana przez warsztat obsługi technicznej. Zalecenia nie zostały zawarte w niniejszej instrukcji obsługi.

Plan konserwacji

* = Ogólna konserwacja wykonywana przez operatora. Zalecenia nie zostały zawarte w niniejszej instrukcji obsługi.

Uwaga: Jeśli w tabeli jest określony więcej niż jeden przedział czasowy, najkrótszy przedział czasowy dotyczy wyłącznie pierwszego przeglądu.

Przegląd	Co-dzienne	Co tydzień	Pierwsze 50 godz.	Czas między przeglądami (w godzinach)			
				100	200	400	800
Upewnić się, że wszystkie nakrętki i śruby są dokręcone.	*						
Sprawdzić, czy nie występują wycieki paliwa, wody lub oleju.	*						
Oczyszczyć maszynę.	X						
Upewnić się, że urządzenia zabezpieczające nie są uszkodzone.	X						
Nasmarować. Patrz <i>Punkty smarowania na stronie 185</i> .		X					
Sprawdzić, czy przewody elastyczne i połączenia układu paliwowego są czyste i nieuszkodzone.			*	*			
Sprawdzić, czy przewody elastyczne i połączenia układu chłodzenia są czyste i nieuszkodzone.			*	*			
Skontrolować akumulator 12 V.		*					
Sprawdzić połączenia elektryczne i przewody.			*	*			
Sprawdzić linkę hamulca postojowego i wyregulować hamulec postojowy.					O		
Sprawdzić oprogramowanie urządzenia i w razie potrzeby dokonać aktualizacji.					O		

Przegląd	Co-dzie-nie	Co ty-dzień	Pierw-sze 50 godz.	Czas między przeglą-dami (w godzinach)			
				100	200	400	800
Sprawdzić napięcie pasków WOM i upewnić się, że nie są zużyte.			X	X			
Wymienić paski WOM.						O	
Wymienić przełącznik WOM.	Co 10 lat O						
Układ hydrauliczny							
Sprawdzić, czy przewody elastyczne i połączenia układu hydraulicznego są czyste i nieuszkodzone.			*	*			
Sprawdzić poziom oleju w zbiorniku oleju hydraulicznego		X					
Wymienić filtr oleju hydraulicznego.			*			*	
Wymienić olej hydrauliczny.						*	
Silnik							
Upewnić się, że wlot powietrza układu chłodzącego silnika nie jest zablokowany.	*						
Skontrolować poziom płynu chłodzącego.	X						
Wymienić płyn chłodzący.							O
Sprawdzić poziom oleju silnikowego	X						
Wymienić olej silnikowy.			X	X			
Wymienić filtr oleju.			X	X			
Oczyścić filtr powietrza.	X						
Wymienić filtr powietrza.						X	
Wymienić główny filtr paliwa i dodatkowy filtr paliwa.				X			
Sprawdzić i w razie potrzeby wyregulować napięcie paska alternatora.				*			
Wymienić pasek alternatora silnika.							O
Sprawdzić elastyczne przewody paliwowe i upewnić się, że nie występują pęknięcia lub nieszczelności.							*
Wymienić elastyczne przewody paliwowe.	Co 5 lat O						
Zespół tnący							
Wyczyścić zespół tnący, osłony pod paskiem oraz pod zespołem tnącym.	*						
Skontrolować zespół tnący pod kątem uszkodzeń.	*						
Sprawdzić noże w zespole tnącym. W razie potrzeby naostrzyć i wyważyć.		O					

Przegląd	Co-dziennie	Co tydzień	Pierwsze 50 godz.	Czas między przeglądaniami (w godzinach)			
				100	200	400	800
Sprawdzić pasek klinowy w zespole tnącym.			X	X			
Wymienić pasek klinowy w zespole tnącym.						X	
Sprawdzić poziom oleju w przekładni zębatej stożkowej.					X		
Wymienić olej w przekładni zębatej stożkowej.						X	
Sprawdzić równoległość zespołu tnącego.			X	X			
Koła i przekładnie							
Sprawdzić i dokręcić nakrętki kół prawidłowym momentem. (84 Nm)			*		*		
Skontrolować/dostosować prędkość przedniego i tylnego koła.				O			
Upewnić się, że ciśnienie w oponach jest prawidłowe. Patrz <i>Dane techniczne na stronie 194.</i>		X					
Wymienić olej w przekładni						*	
Nasmarować wypusty osi kół				O			
Sprawdzić poziom oleju w przekładniach i oczyścić korek magnetyczny.						*	

Czyszczenie maszyny od zewnątrz



UWAGA: Nie stosować myjek wysokociśnieniowych ani parowych. Woda może przedostać się do łożysk i połączeń elektrycznych, co może doprowadzić do powstania korozji i uszkodzenia produktu.

- Wyczyścić urządzenie natychmiast po użyciu.
- Nie należy czyścić nagranych powierzchni, takich jak silnik, tłumik i układ wydechowy. Począć, aż powierzchnie ostygną, a następnie usunąć trawę i zabrudzenia z maszyny.
- Przed umyciem wodą oczyścić szczotką. Usunąć skoszoną trawę i brud z przekładni, powierzchni wokół przekładni, wlotu powietrza przekładni i silnika.
- Do czyszczenia produktu użyć bieżącej wody z węża. Nie używać myjek wysokociśnieniowych.
- Nie kierować strumienia wody na podzespoły elektryczne ani na łożyska. Detergent zwykle zwiększa uszkodzenia.
- Aby wyczyścić zespół tnący, ustawić go w położeniu serwisowym i umyć wodą z węża.
- Gdy produkt jest już czysty, uruchomić na krótki czas zespół tnący, aby usunąć pozostałości wody.

Czyszczenie silnika i tłumika

Utrzymywać silnik i tłumik w czystości i usuwać z nich ściętą trawę oraz zabrudzenia. Ścięta trawa, która

przedostanie się do paliwa lub oleju w silniku, może zwiększyć ryzyko pożaru oraz przegrzania silnika. Przed wyczyszczeniem silnika poczekać na jego ostygnięcie. Wyczyścić za pomocą wody i szczotki.

Ścięta trawa wokół tłumika szybko wysycha i stwarza ryzyko pożaru. Użyć szczotki lub usunąć ściętą trawę wodą, gdy tłumik jest zimny.

Czyszczenie wlotu powietrza układu chłodzącego silnika

- Upewnić się, że kratka wlotu zimnego powietrza nie jest zablokowana. Usunąć trawę i zabrudzenia za pomocą miękkiej szczotki.

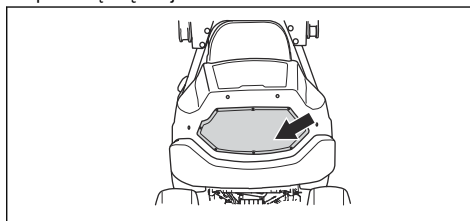

Demontaż osłon

Demontaż i montaż przedniej pokrywy kolumny kierownicy

1. Wykręcić 2 śruby i przechylić przednią pokrywę kolumny kierownicy do przodu.

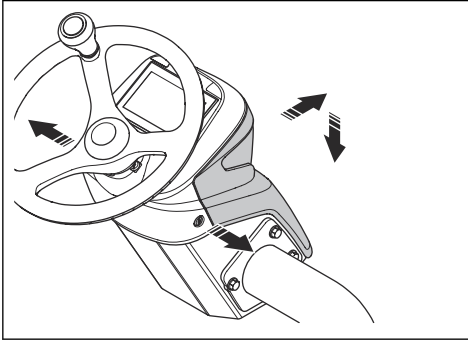

2. Odłączyć przewody.

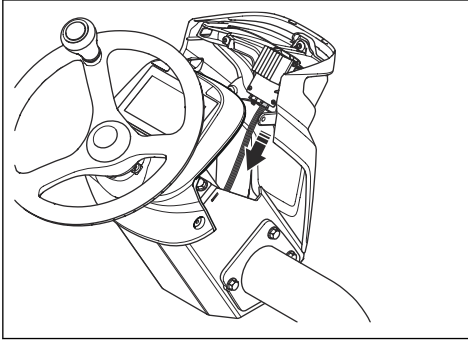

3. Przytrzymać przednią pokrywę kolumny kierownicy w pozycji pionowej i wymontować.

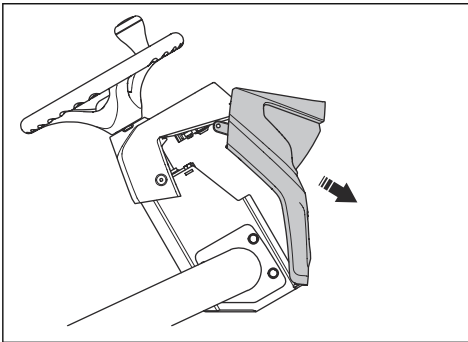

4. Zamontować w odwrotnej kolejności.

Otwieranie pokrywy silnika

1. Zdjąć gumowe taśmy po obu stronach pokrywy silnika.

2. Otworzyć pokrywę silnika do tyłu.

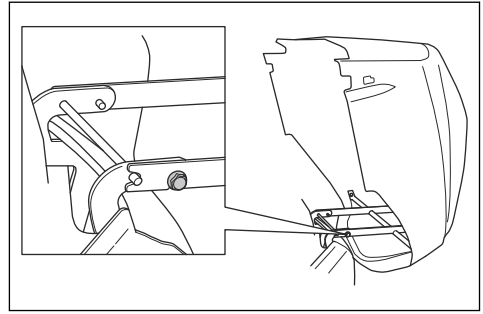

Uwaga: Aby całkowicie wymontować pokrywę silnika, wykręcić śruby z zawiasów.

Demontaż klapy serwisowej

1. Obrócić 2 śruby o 1/4 obrotu w lewo, aby je otworzyć.

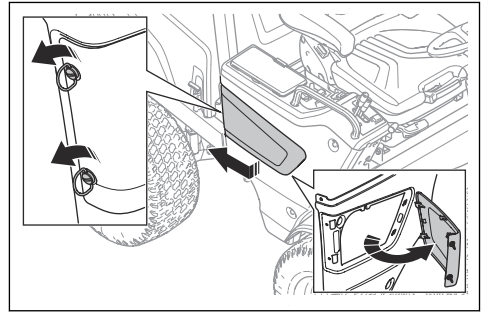

2. Pociągnąć klapę serwisową do tyłu, aby zwolnić ją z zaczepów.

Demontaż pokrywy skrzynki sterowniczej

1. Obrócić 3 śruby o 1/4 obrotu w lewo i zdjąć pokrywę.

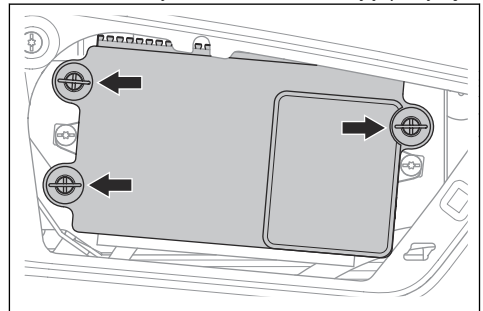

Demontaż pokrywy z prawej strony

1. Wykręcić 5 śrub i zdjąć pokrywę boczną.

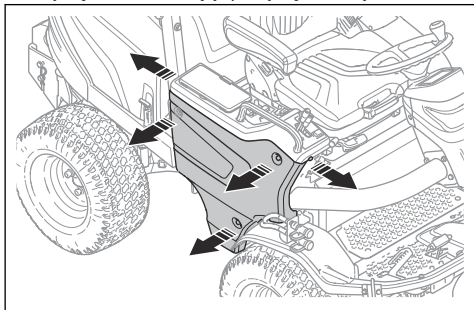

Demontaż kłapy serwisowej

1. Obrócić 2 śruby o ¼ obrotu i zdjąć klapę serwisową.

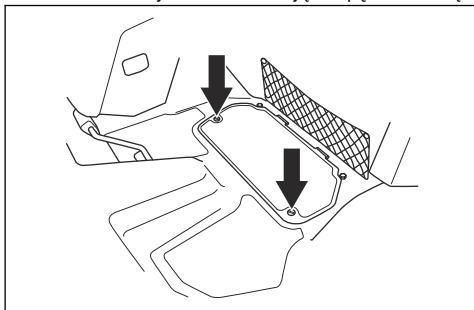

Demontaż płyty pokrywy

1. Wykręcić 2 śruby i zdjąć płytę pokrywy.

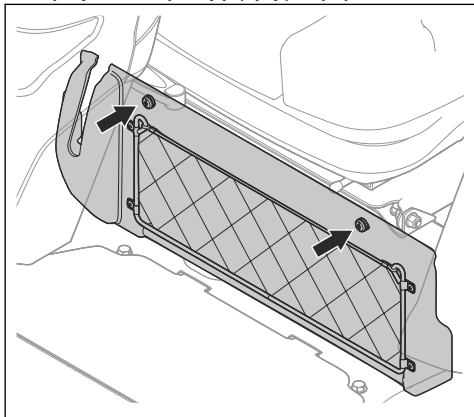

Demontaż pokrywy przekładni

1. Odkręcić 4 śruby.

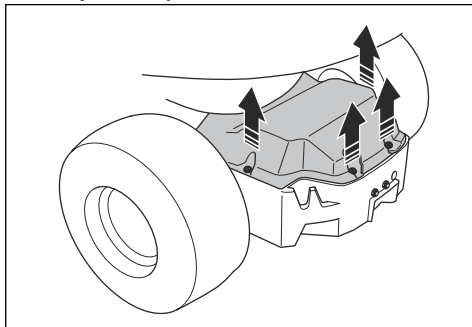

2. Unieść i zdjąć pokrywę przekładni.

Wymiana reflektorów

1. Wymontować pokrywę przednią kolumny kierownicy. Patrz *Demontaż i montaż przedniej pokrywy kolumny kierownicy na stronie 165*.
2. Wykręcić 3 śruby z reflektorów.

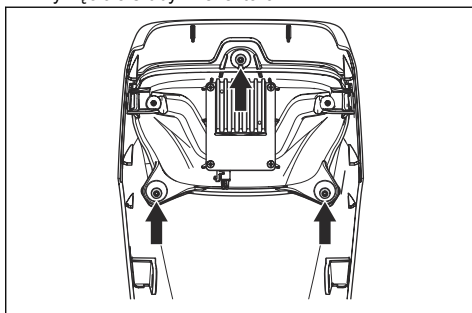

3. Wymontować reflektory.
4. Zamontować w odwrotnej kolejności.

Wymiana lampy świateł mijania i świateł drogowych (P 525DX Cabin)

1. Wykręcić 4 śruby mocujące moduł lampy, a następnie wyjąć go.

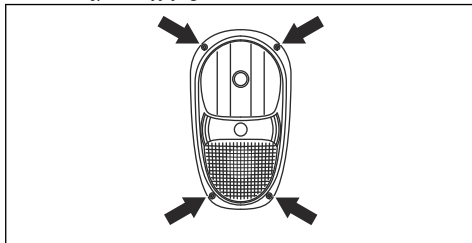

2. Odłączyć przewody od uszkodzonej lampy.

3. Nacisnąć zatrzask sprężynowy i wymontować lampę.

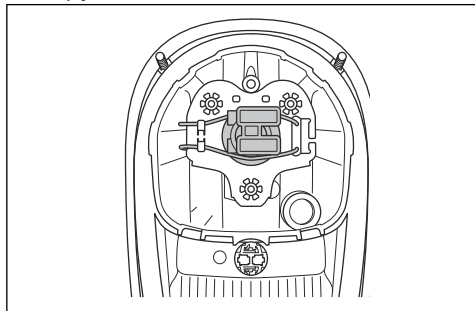

4. Włożyć nową lampę w obudowę. Patrz *Dane techniczne na stronie 194*.
5. Podłączyć przewody do nowej lampy.
6. Zamocować moduł lampy i dokręcić śruby.

Wymiana światła postojowego

1. Wykręcić 4 śruby mocujące moduł lampy, a następnie wyjąć go.
2. Odłączyć przewody od uszkodzonej lampy.
3. Wymontować światło.
4. Włożyć nową lampę w obudowę. Patrz *Dane techniczne na stronie 194*.
5. Podłączyć przewody do nowej lampy.
6. Zamocować moduł lampy i dokręcić śruby.

Wymiana lampy kierunkowskazu

1. Wykręcić 4 śruby mocujące moduł lampy, a następnie wyjąć go.
2. Odłączyć przewody od uszkodzonej lampy.
3. Obrócić lampę w lewo i wymontować.

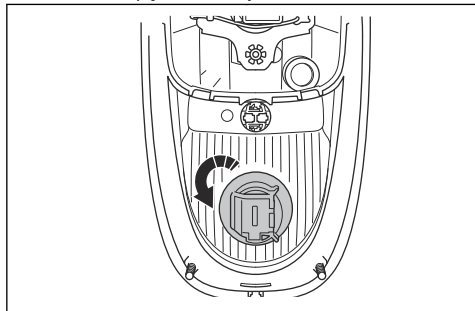

4. Włożyć nową lampę w obudowę. Patrz *Dane techniczne na stronie 194*.
5. Podłączyć przewody do nowej lampy.
6. Zamocować moduł lampy i dokręcić śruby.

Wymiana przednich świateł roboczych (P 525DX Cabin)

1. Odłączyć przewody od uszkodzonej lampy.

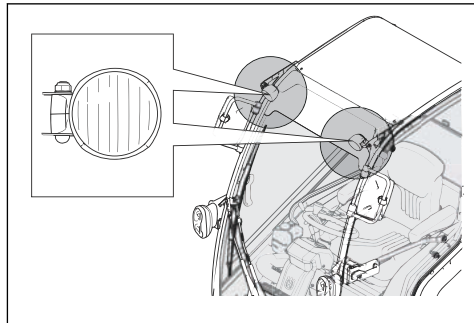

2. Obrócić lampę w lewo i wymontować.

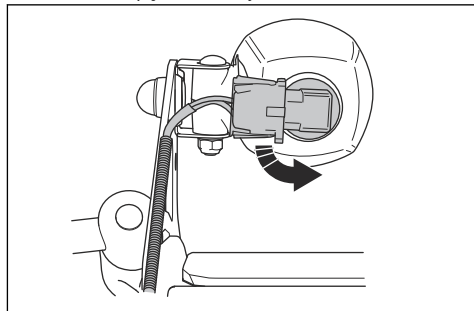

3. Włożyć nową lampę w obudowę. Patrz *Dane techniczne na stronie 194*.
4. Podłączyć przewody do nowej lampy.

Wymiana tylnych świateł roboczych (P 525DX Cabin)

1. Odłączyć przewód od uszkodzonej lampy.

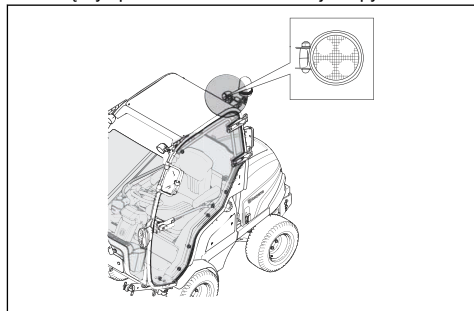

2. Wykręcić śrubę na złączu lampy.
3. Wyjmij złącze lampy wraz z odpowiednią lampą.
4. Zamontować w odwrotnej kolejności.

Wymiana świateł tylnych (P 525DX Cabin)

1. W celu wymiany świateł tylnych należy skontaktować się z autoryzowanym warsztatem obsługi technicznej.

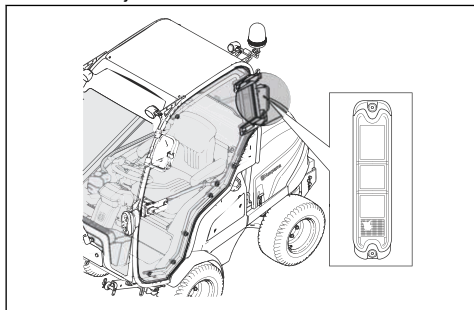

Wymiana świateł ostrzegawczych (P 525DX Cabin)

1. Poluzować nakrętkę motylkową.

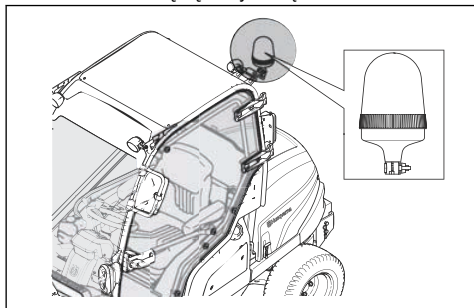

2. Wymontować światło.
3. Podłączyć nową lampę.

Sprawdzanie hamulca postojowego

1. Zaparkować na utwardzonej powierzchni na pochyłości pod maks. kątem 10°.

Uwaga: Na czas kontroli hamulca postojowego nie parkować na trawiastym zboczu.

2. Popchnąć hamulec postojowy do przodu.

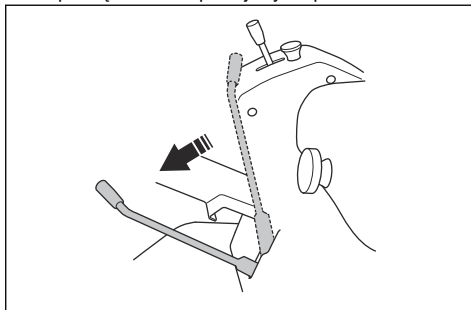

3. Jeśli urządzenie zacznie jechać, zlecić regulację hamulca postojowego autoryzowanemu warsztatowi obsługi technicznej.
4. Pociągnąć hamulec postojowy do tyłu, aby go zwolnić.

Kontrola równoległości zespołu tnącego

1. Sprawdzić ciśnienie powietrza w oponach. Patrz *Ciśnienie w oponie na stronie 175*.
2. Zaparkować maszynę na równym podłożu.
3. Opuścić zespół tnący w położenie koszenia.
4. Ustawić dźwignię wysokości cięcia w położeniu serwisowym.
5. Zmierzyć odległość pomiędzy podłożem oraz przednią i tylną krawędzią zespołu tnącego.
 - a) Zmierzyć Combi 132 i Combi 155 w 2 obszarach. Upewnić się, że tylna krawędź znajduje się o 6–9 mm (¼–¾ cala) wyżej niż przednia.

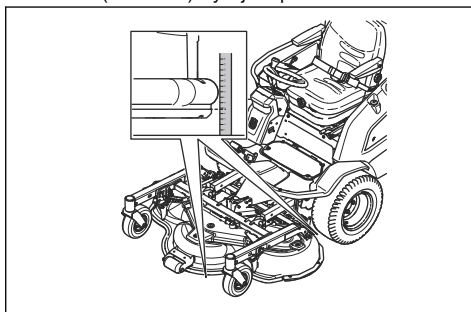

- b) Zmierzyć Combi 132 X i Combi 155 X w 4 obszarach. Upewnić się, że tylna krawędź znajduje się o 6–9 mm ($\frac{1}{4}$ – $\frac{3}{8}$ cala) wyżej niż przednia.

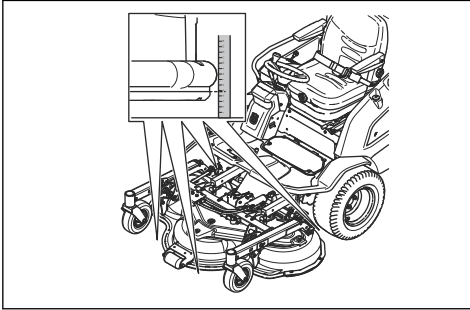

6. Wyregulować zespół tnący, jeśli to konieczne. Patrz *Regulacja równoległości zespołu tnącego na stronie 169.*

Regulacja równoległości zespołu tnącego

1. Obrócić drążek kierowniczy, aby go wydłużyć lub skrócić. Wydłużyć drążek, aby unieść tylną krawędź zespołu tnącego. Skrócić drążek, aby obniżyć tylną krawędź zespołu tnącego.

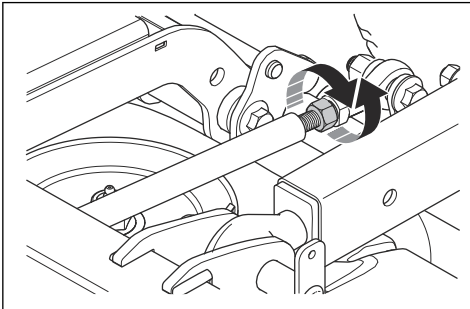

Uwaga: W przypadku Combi 132 X, Combi 155 X wyregulować drążki kierownicze po 2 stronach.

2. Dokręcić nakrętki na drążku kierowniczym.
3. Sprawdzić równoległość. Patrz *Kontrola równoległości zespołu tnącego na stronie 168.*

Przegląd układu paliwowego

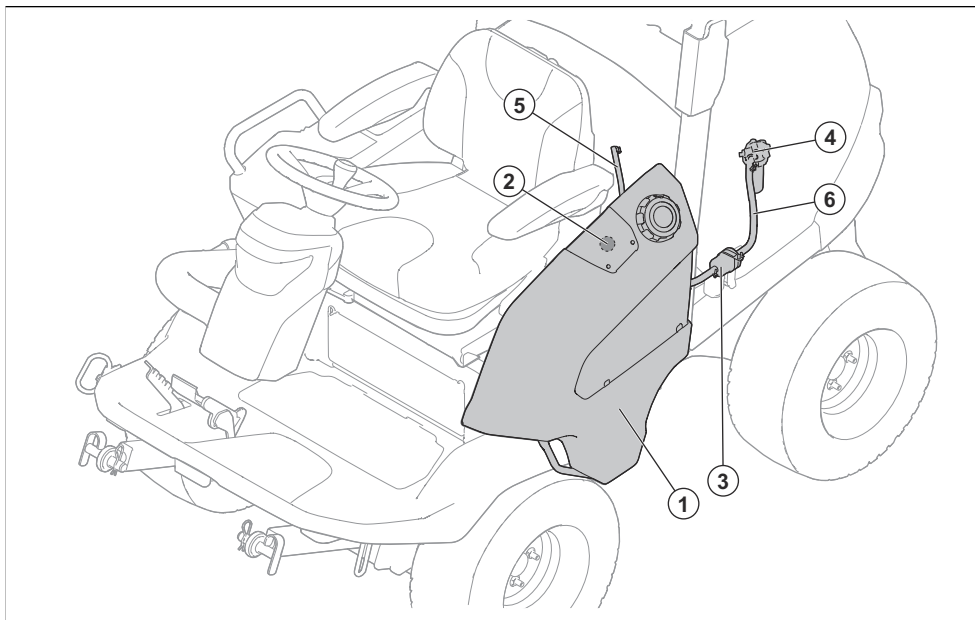

1. Zbiornik oleju napędowego
2. Elektryczny wskaźnik poziomu paliwa
3. Filtr wstępny
4. Filtr paliwa
5. Elastyczny przewód powrotny paliwa
6. Przewód paliwowy

5. Wymontować filtr papierowy.

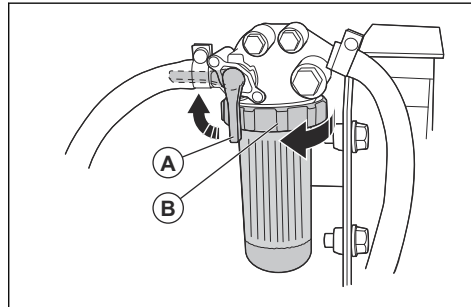

6. Umieścić nowy filtr papierowy w obudowie filtra.
7. Obrócić przeciwnąkrętkę o $\frac{1}{2}$ obrotu w prawo, aby zamocować obudowę filtra.

Wymiana filtrów paliwa

Wymiana papierowego filtra w filtrze głównym

1. Podnieś pokrywę silnika. Patrz *Otwieranie pokrywy silnika na stronie 165*.
2. Wyjąć filtr powietrza. Patrz *Czyszczenie i wymiana filtra powietrza na stronie 171*.
3. Zamknąć zawór paliwa (A).
4. Obrócić przeciwnąkrętkę (B) o $\frac{1}{2}$ obrotu w lewo i wymontować obudowę filtra.

Wymiana filtra wstępnego paliwa

Filtr wstępny paliwa znajduje się pod obudową akumulatora, po lewej stronie produktu.



OSTRZEŻENIE: Stosować rękawice ochronne, aby zapobiec oparzeniom. Paliwo może wydostać się z filtra paliwa na skórę.

1. Wykręcić śrubę zacisku mocującego filtr wstępny paliwa.

2. Wyciągnąć filtr paliwa z zacisku.
3. Poluzować śruby opasek zaciskowych przewodów.
4. Odsunąć opaski zaciskowe przewodów filtra wstępnego paliwa za pomocą szczypic z płaskimi końcówkami.
5. Wyciągnąć filtr wstępny paliwa z końcówek przewodów elastycznych. Istnieje ryzyko niewielkiego wycieku paliwa.

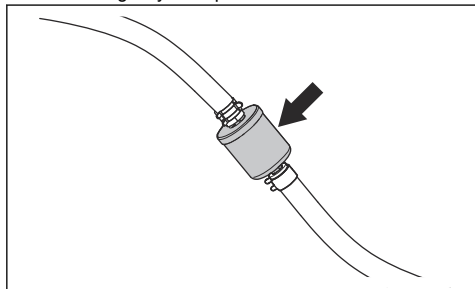

6. Upewnić się, że nowy filtr wstępny paliwa jest ustawiony w odpowiednim kierunku przepływu paliwa. Wcisnąć nowy filtr wstępny paliwa w końcówki przewodów. Na końcówki filtra wstępnego paliwa nałożyć płynny detergent, aby ułatwić połączenie.
7. Wcisnąć zaciski przewodów elastycznych tak, aby przylegały do filtra wstępnego paliwa.

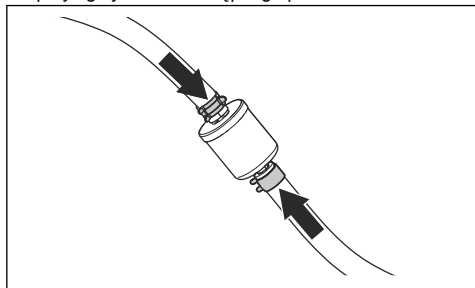

8. Dokręcić śruby zacisków przewodów i zamontować filtr wstępny paliwa w zacisku.

Czyszczenie i wymiana filtra powietrza



UWAGA: Nie uruchamiać silnika, gdy filtr powietrza jest wymontowany.

1. Podnieść pokrywę silnika.

2. Poluzować 2 zatrzaski, które przytrzymują pokrywę filtra powietrza.

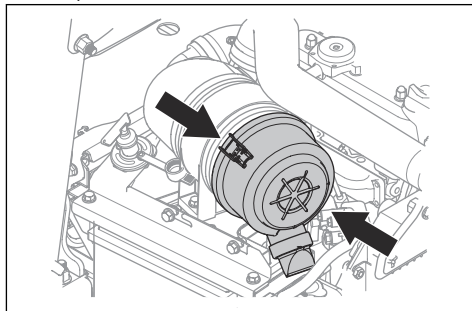

3. Zdjąć pokrywę filtra powietrza.
4. Wyjąć wkład filtra powietrza z obudowy.

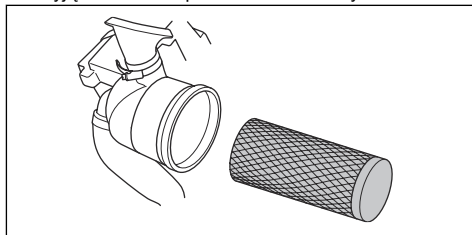

5. Oczyścić wewnętrzną powierzchnię obudowy filtra powietrza za pomocą suchej szmatki.
6. Ostrożnie uderzyć wkładem filtra powietrza o twardą powierzchnię. Wymienić filtr powietrza, jeżeli nie może on być całkowicie oczyszczony lub jeśli jest uszkodzony.



UWAGA: Do czyszczenia filtra powietrza nie używać sprężonego powietrza.

7. Umieścić wkład filtra powietrza w początkowym położeniu w obudowie filtra. Upewnić się, że wkład filtra powietrza jest prawidłowo zamocowany w górnej części wlotu powietrza.
8. Zamocować pokrywę filtra powietrza i sprawdzić, czy osadnik cząstek stałych jest skierowany w dół.

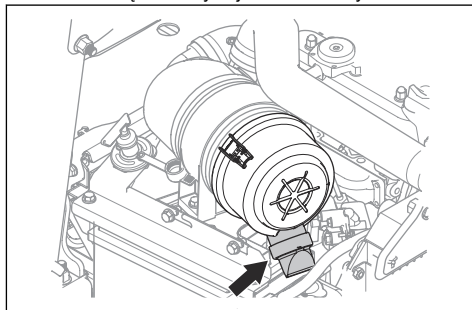

Czyszczenie i wymiana filtra wejściowego układu ogrzewania kabiny

1. Poluzować 2 pokręta pokrywy układu wentylatora i zdjąć pokrywę.

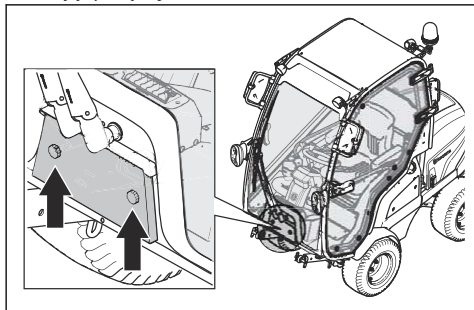

2. Wyciągnąć uchwyt filtra.
3. Wyjąć filtr wejściowy.
4. Ostrożnie oczyścić filtr wejściowy za pomocą szczotki.
5. Jeśli nie uda się oczyścić filtra wejściowego, należy go wymienić.
6. Włożyć filtr wejściowy w uchwyt filtra.
7. Zamocować uchwyt filtra i dokręcić pokrętła.

Przegląd układu elektrycznego

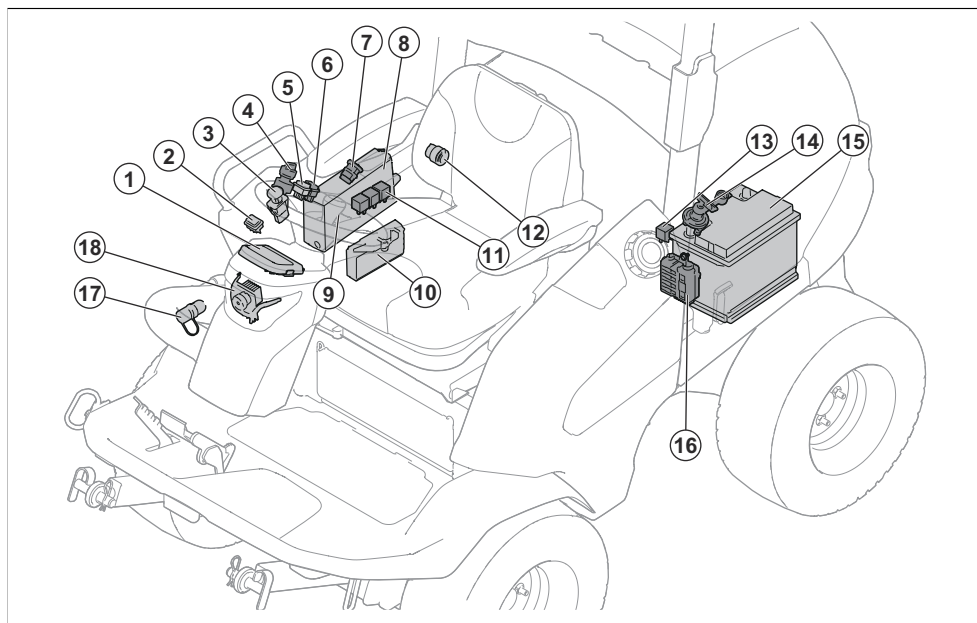

- | | |
|---|---|
| 1. Wyświetlacz | 10. Moduł sterowania kosiarki |
| 2. Przycisk funkcyjny akcesoriów hydraulicznych (akcesorium do P 520DX) | 11. Przełącznik |
| 3. Przycisk WOM | 12. Gniazdo zasilania 12 V |
| 4. Kluczyk zapłonu | 13. Przełącznik |
| 5. Wskaźnik reflektorów | 14. Wyłącznik główny |
| 6. Wyłącznik gniazda zasilania | 15. Akumulator |
| 7. Gniazda USB | 16. Skrzynka bezpieczników |
| 8. Skrzynka sterownicza | 17. Gniazdo zasilania AUX, 12 V (akcesorium do P 520DX) |
| 9. Złącze serwisowe | 18. Reflektory |

Bezpieczniki

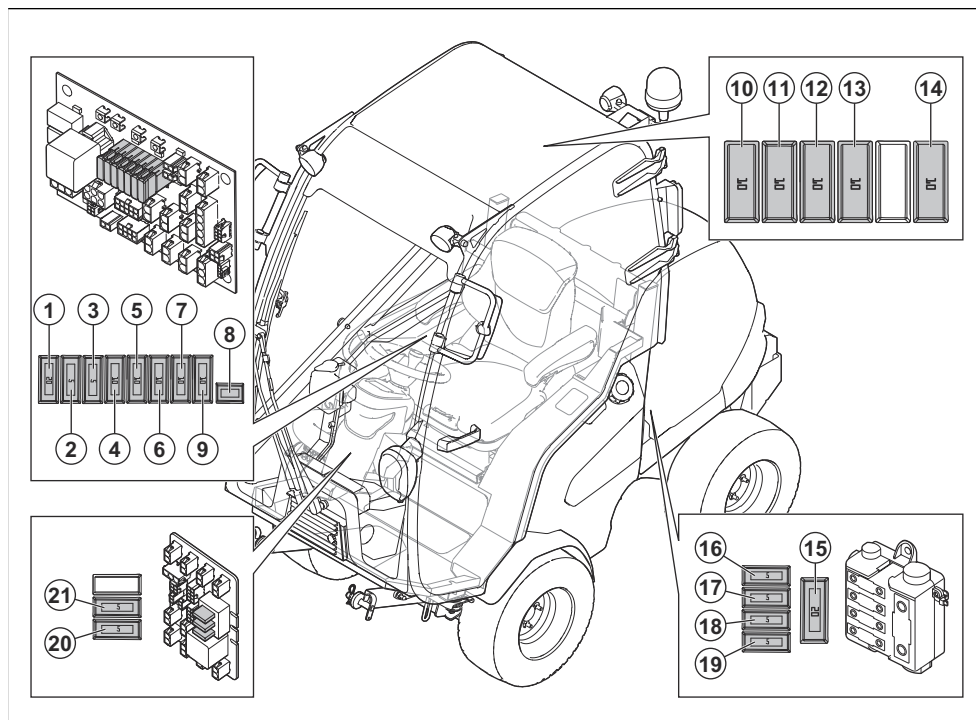

1. Zasilanie 12 V modułu sterującego kosiarki, 20 A
2. Zasilanie wyświetlacza silnika wysokoprężnego, 5 A
3. Zasilanie zapłonu, 5 A
4. J14 + 12 V, obrotowe światło sygnalizacyjne, 10 A
5. J16 + 12 V, dodatkowy przełącznik, dodatkowe wyjście, zasilanie układu hydraulicznego, 10 A
6. Hamulec postojowy / fotel, 10 A
7. Zasilanie świateł, 10 A
8. Zasilanie kabiny, bezpiecznik automatyczny
9. USB, gniazdo 12 V, zasilanie przełącznika 12 V, 10 A
10. Wycieraczka szyby przedniej, 10 A (P 525DX Cabin)
11. Ogrzewanie kabiny, 10 A (P 525DX Cabin)
12. Tylne światło robocze, 10 A (P 525DX Cabin)
13. Światła mijania, 10 A (P 525DX Cabin)
14. Przednie światło robocze, 10 A (P 525DX Cabin)
15. Bezpiecznik zabezpieczający o dużej mocy, 150 A
16. Pusty
17. Bezpiecznik zasilania kabiny, 50 A (P 525DX, P 525DX Cabin)
18. Bezpiecznik zasilania silnika/świec żarowych, 50 A
19. Bezpiecznik zasilania płytki sterowania, 50 A
20. Brzęczyk, 5 A

21. Światło postojowe, 5 A

Wymiana bezpiecznika

Uszkodzony bezpiecznik można rozpoznać po przepalonym elemencie topikowym.

Listę bezpieczników można znaleźć w przeglądzie bezpieczników, patrz *Bezpieczniki na stronie 173*.

1. Znaleźć uszkodzony bezpiecznik:

- a) Wymontować prawą pokrywę, aby wymienić bezpieczniki 1–9. Patrz *Demontaż pokrywy z prawej strony na stronie 166*.

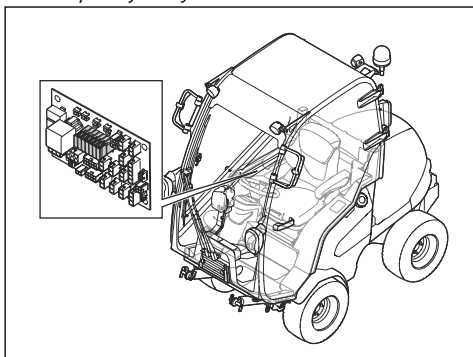

- b) Wymontować pokrywę w dachu kabiny, aby wymienić bezpieczniki 10–14.

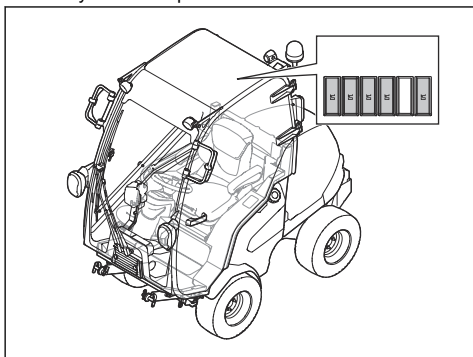

- c) Otworzyć pokrywę silnika, aby wymienić bezpieczniki 15–19. Patrz *Otwieranie pokrywy silnika na stronie 165*. Bezpieczniki znajdują się w skrzynce bezpieczników z przodu akumulatora.

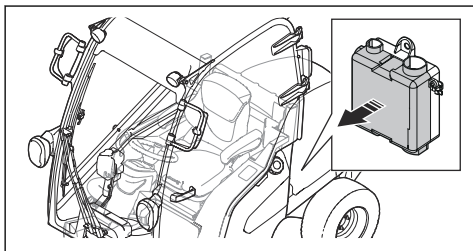

- d) Wymontować pokrywę przednią kolumny kierownicy, aby wymienić bezpieczniki 20–21. Patrz *Demontaż i montaż przedniej pokrywy kolumny kierownicy na stronie 165*.

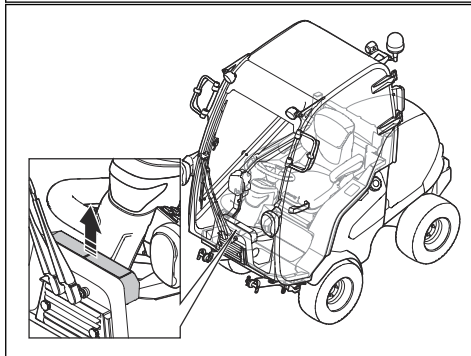
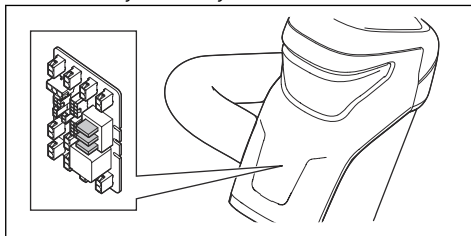

- e) P 525DX Cabin — w celu uzyskania dostępu do przedniej pokrywy wykręcić 4 śruby modułu cyrkulacji powietrza. Wymontować moduł recyrkulacji powietrza.

1. Wyciągnąć bezpiecznik z uchwytu.
2. Wyciągnąć bezpiecznik z uchwytu.
3. Wymienić uszkodzony bezpiecznik na nowy (tego samego typu). Patrz *Bezpieczniki na stronie 173*.
4. Zamocować pokrywę.

Uwaga: Jeśli główny bezpiecznik znów się przepali w krótkim czasie po wymianie, oznacza to, że występuje zwarcie. Przed ponownym użyciem produktu należy usunąć przyczynę zwarcia. Należy zasięgnąć pomocy w autoryzowanym warsztacie obsługi technicznej.

Ładowanie akumulatora

- Naładować akumulator, jeśli jest zbyt słaby, aby uruchomić silnik.
- Użyć standardowej ładowarki akumulatorów.



UWAGA: Nie używać ładowarki rozruchowej. Spowoduje to uszkodzenie układu elektrycznego produktu.

- Zawsze odłączaj ładowarkę, zanim uruchomisz silnik.

Awaryjne uruchamianie silnika

Jeśli akumulator jest zbyt słaby, aby uruchomić silnik, można skorzystać z kabli wspomagających w celu uruchomienia w trybie awaryjnym. Produkt ma instalację 12 V z ujemną masą. Produkt używany do rozruchu awaryjnego musi również mieć instalację 12 V z ujemną masą.

Podłączanie kabli rozruchowych



OSTRZEŻENIE: Istnieje ryzyko wybuchu gazów, które wydobywają się z akumulatora. Nie podłączać ujemnego zacisku naładowanego akumulatora do lub w pobliżu ujemnego zacisku rozładowanego akumulatora.



UWAGA: Nie używać kosiarki do awaryjnego uruchamiania innych pojazdów.

1. Podnieść pokrywę silnika. Patrz *Otwieranie pokrywy silnika na stronie 165*.
2. Podłączyć jeden koniec czerwonego przewodu do DODATNIEGO zacisku (+) rozładowanego akumulatora (A).

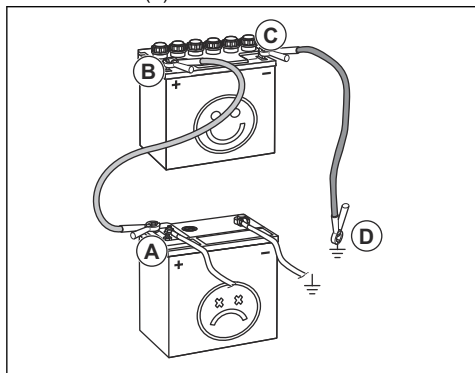

3. Podłączyć drugi koniec czerwonego przewodu do DODATNIEGO zacisku (+) naładowanego akumulatora (B).



OSTRZEŻENIE: Nie doprowadzać do zwarcia końców czerwonego przewodu z podwoziem.

4. Podłączyć jeden koniec czarnego przewodu do UJEMNEGO zacisku (-) naładowanego akumulatora (C).
5. Podłączyć drugi koniec czarnego przewodu do MASY PODWOZIA (D), z dala od zbiornika paliwa i akumulatora.
6. Z powrotem założyć pokrywę.

Odlączenie kabli rozruchowych

Uwaga: Odlączyć kable rozruchowe, wykonując w odwrotnej kolejności czynności związane z podłączeniem.

1. Odlączyć CZARNY przewód od podwozia.
2. Odlączyć CZARNY przewód od naładowanego akumulatora.
3. Odlączyć CZERWONY przewód od 2 akumulatorów.

Ciśnienie w oponie

Prawidłowe ciśnienie w oponach, patrz *Dane techniczne na stronie 194*.

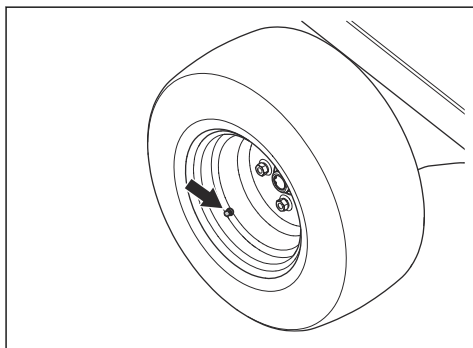

Ustawianie zespołu koszącego w pozycji serwisowej

1. Wykonać procedurę opisaną w *Demontaż zespołu tnącego na stronie 150*, ale nie odłączać ramion podnośnika.
2. Wymontować podporę serwisową z zespołu tnącego.

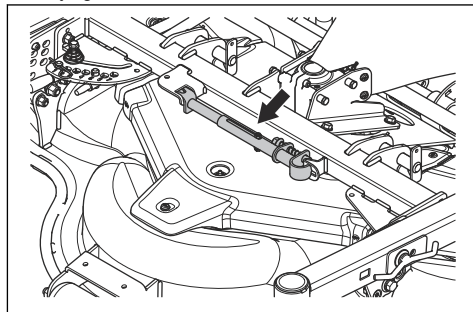

OSTRZEŻENIE: Gdy zespół tnący znajduje się w położeniu serwisowym, zamocować podporę serwisową i taśmy zabezpieczające. Nieprawidłowe korzystanie z podpory serwisowej lub taśm zabezpieczających

może spowodować poważne obrażenia ciała lub śmierć.

3. Zamontować podporę serwisową do czerwonego punktu mocowania poniżej dolnej płyty.

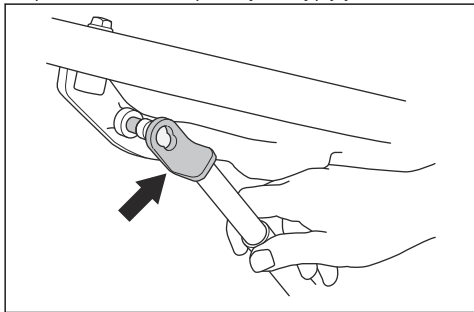

4. Pociągnąć sworzeń na drugim końcu podpory. Przymocować podporę serwisową do czerwonego oznaczenia na sztywnym przewodzie w zespole tnącym.

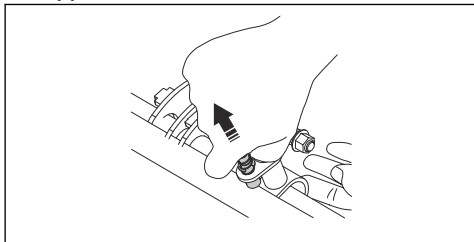

5. Uruchomić silnik.
6. Przesunąć dźwignię ramion podnośnika hydraulicznego do tyłu, aby całkowicie podnieść zespół tnący.
7. Przymocować 1 koniec taśmy zabezpieczającej do sztywnego przewodu obok kolumny kierowniczej (A).

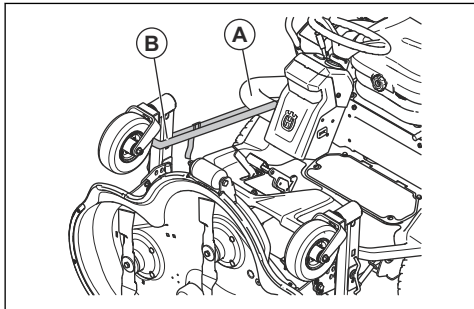

8. Przymocować drugi koniec taśmy zabezpieczającej do kół obrotowych zespołu tnącego (B).
9. Aby ustawić zespół tnący w położeniu koszenia, wykonać czynności w odwrotnej kolejności.

Wymiana paska w zespole tnącym

1. Wykręcić 3 śruby mocujące pokrywę paska.
2. Zdjąć pokrywę paska.
3. Przymocować podporę serwisową do sprężyny napinającej.
4. Nacisnąć podporę serwisową i wymontować pasek.

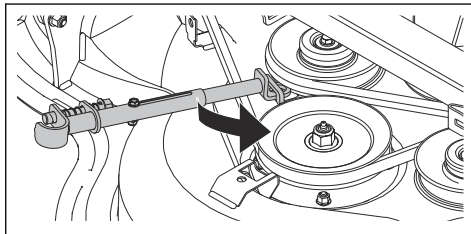

5. Zamocować pasek wokół kół pasowych w sposób przedstawiony na ilustracji.

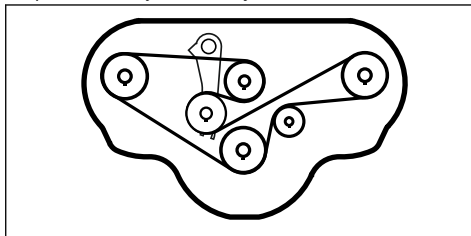

Przegląd układu WOM

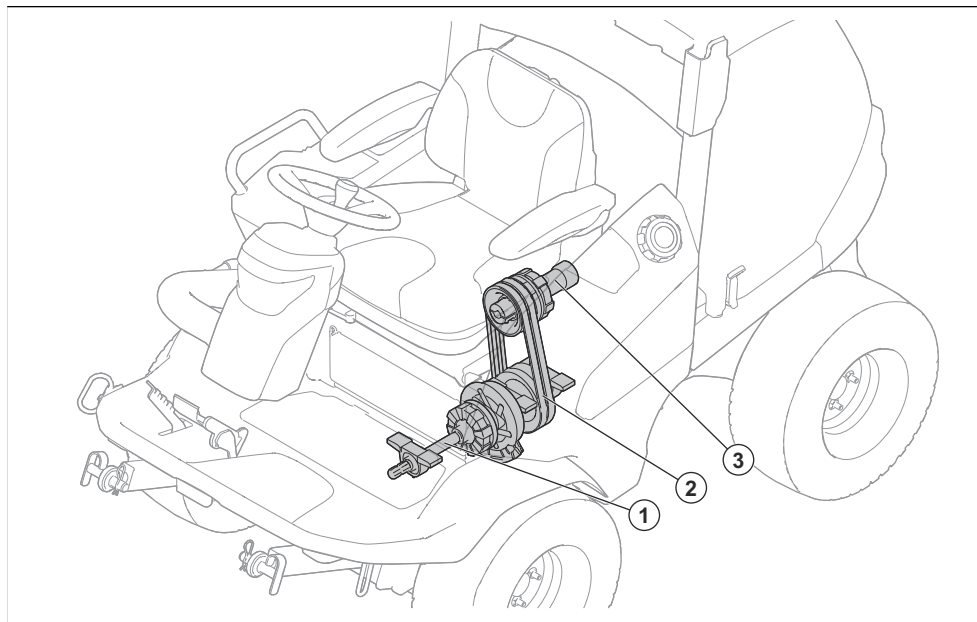

1. Wał WOM
2. Paski
3. Wał napędowy pompy hydraulicznej

Regulacja pasków WOM

1. Zwolnić nakrętkę blokującą (A).
2. Dokręcić śrubę regulacyjną (B), aż tuleja (C) nie będzie mogła zostać obrócona ręką.
3. Przytrzymać śrubę regulacyjną (B) i dokręcić przeciwnakrętkę (A).

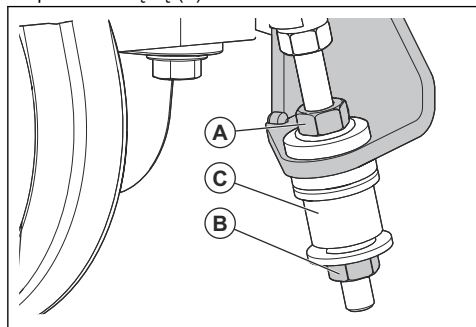

Demontaż i montaż wkładki BioClip®

1. Ustawić zespół tnący w położeniu serwisowym.

2. Odkręcić 3 śruby przytrzymujące wkładkę BioClip®, a następnie wyjąć ją.

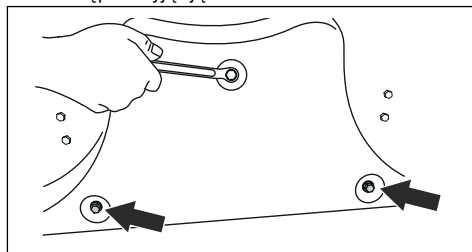

3. Włożyć 3 śruby M8x15 mm w otwory na śruby wkładki BioClip®, aby zapobiec uszkodzeniu gwintów.
4. Umieścić zespół tnący w położeniu koszenia.
5. Przymocować wkładkę BioClip®, wykonując czynności w odwrotnej kolejności.

Sprawdzanie noży



UWAGA: Uszkodzone lub niewłaściwie wyważone ostrza mogą uszkodzić produkt. Wymienić uszkodzone noże. Naostrzenie i wyważenie tępych noży należy zlecić autoryzowanemu warsztatowi obsługi technicznej.

1. Ustawić zespół tnący w położeniu serwisowym.
2. Przyjrzeć się nożom, aby sprawdzić, czy nie są uszkodzone, i naostrzyć je w razie potrzeby.

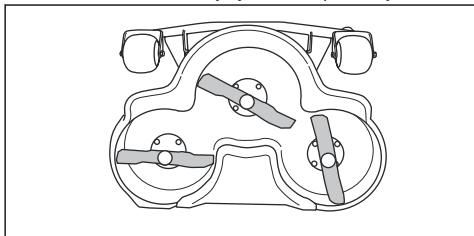

3. Dokręcić śruby ostrzy odpowiednim momentem. Patrz *Dane techniczne na stronie 194*.

Wymiana noży

1. Ustawić zespół tnący w położeniu serwisowym.
2. Zablokować nóż drewnianym klockiem (A).

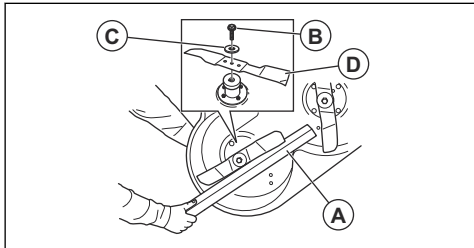

3. Poluzować i wykręcić śrubę noża (B), a następnie zdjąć podkładki (C) i nóż (D).
4. Zamontować nowy nóż wygiętymi końcówkami w kierunku zespołu tnącego.



OSTRZEŻENIE: Zamontowanie niewłaściwego typu noża może powodować wyrzucanie przedmiotów z zespołu tnącego i doprowadzić do poważnych obrażeń. Należy używać wyłącznie noży podanych w części *Dane techniczne na stronie 194*.

5. Założyć podkładkę i wkręcić śrubę, aby zamocować nóż. Dokręcić śrubę prawidłowym momentem. Patrz *Dane techniczne na stronie 194*.

Sprawdzanie poziomu oleju silnikowego

1. Zaparkować na równym podłożu i wyłączyć silnik.
2. Podnieść pokrywę silnika.
3. Poluzować i wyjąć prętowy wskaźnik poziomu oleju.
4. Zetrzeć olej z prętowego wskaźnika poziomu oleju.
5. Umieścić wskaźnik bagnetowy w otworze.
6. Wyciągnąć wskaźnik, po czym odczytać poziom oleju.

7. Poziom oleju musi znajdować się między oznaczeniami na prętowym wskaźniku poziomu oleju.

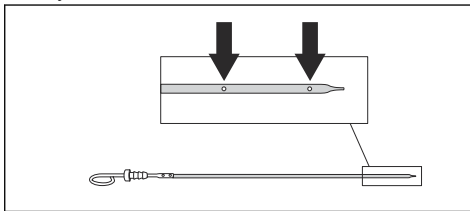

8. Jeśli poziom oleju jest zbyt niski, dolać olej silnikowy do zbiornika i ponownie sprawdzić poziom oleju.

Uwaga: Zalecany olej silnikowy — patrz *Dane techniczne na stronie 194*. Nie mieszać różnych typów oleju.

9. Dokręcić prętowy wskaźnik poziomu oleju przed uruchomieniem silnika. Uruchomić silnik i pozostawić go na biegu jałowym przez około 30 sekund. Zatrzymać silnik. Odczekać 30 sekund i ponownie sprawdzić poziom oleju.

Wymiana oleju silnikowego i filtra oleju

Jeżeli silnik jest zimny, uruchomić silnik na 1–2 minuty przed spuszczeniem oleju silnikowego. Dzięki temu olej silnikowy będzie ciepły, a jego spuszczenie będzie łatwiejsze.



OSTRZEŻENIE: Przed spuszczeniem oleju silnik powinien być wyłączony przez 1–2 minuty. Olej staje się bardzo gorący i może spowodować poparzenia. Poczekać na ostygnięcie silnika przed spuszczeniem oleju silnikowego.



OSTRZEŻENIE: W przypadku rozlania oleju silnikowego na ciało, zmyć go wodą z mydłem.

1. Umieścić pojemnik pod korkiem spustowym oleju po lewej stronie silnika.

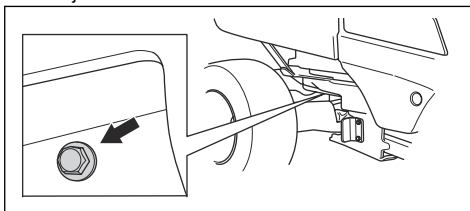

2. Wyjąć korek spustowy oleju.
3. Wyjąć prętowy wskaźnik poziomu oleju.
4. Spuścić olej do pojemnika.
5. Założyć nową uszczelkę na korek spustowy oleju. Zamontować korek spustowy oleju i dokręcić go.

6. Obrócić filtr oleju w lewo, aby go wymontować.

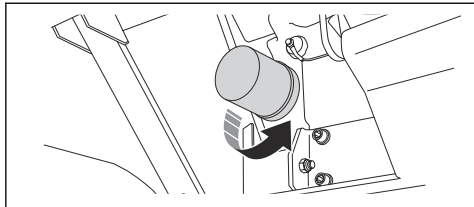

7. Delikatnie nasmarować gumową uszczelkę na nowym filtrze oleju za pomocą nowego oleju.
8. Aby zamocować filtr oleju, przekręcić go ręką w prawo, aż do momentu uzyskania odpowiedniego ustawienia gumowej uszczelki, a następnie wykonać jeszcze 1/2 obrotu.
9. Wlać nowy olej zgodnie z instrukcjami zamieszczonymi w części *Dane techniczne na stronie 194*.
10. Uruchomić silnik i pozostawić go na biegu jałowym na 3 minuty.
11. Wyłączyć silnik i upewnić się, że filtr oleju nie przecieka.
12. Skontrolować poziom oleju.

Uwaga: Aby zapoznać się z informacjami dotyczącymi bezpiecznego usuwania zużytego oleju silnikowego, patrz *Utylizacja na stronie 193*.

Sprawdzanie poziomu oleju przekładniowego

1. Użyć prętowego wskaźnika poziomu, aby odczytać poziom oleju w skrzyni biegów.

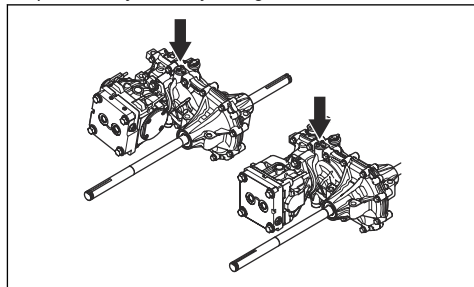

2. Poziom oleju musi znajdować się między oznaczeniami na prętowym wskaźniku poziomu oleju.

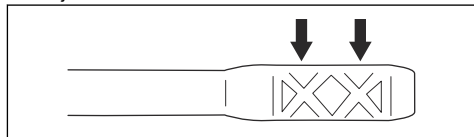

3. Jeśli poziom jest zbyt niski, dolać oleju właściwego typu (patrz *Dane techniczne na stronie 194*).

Przegląd układu hydraulicznego

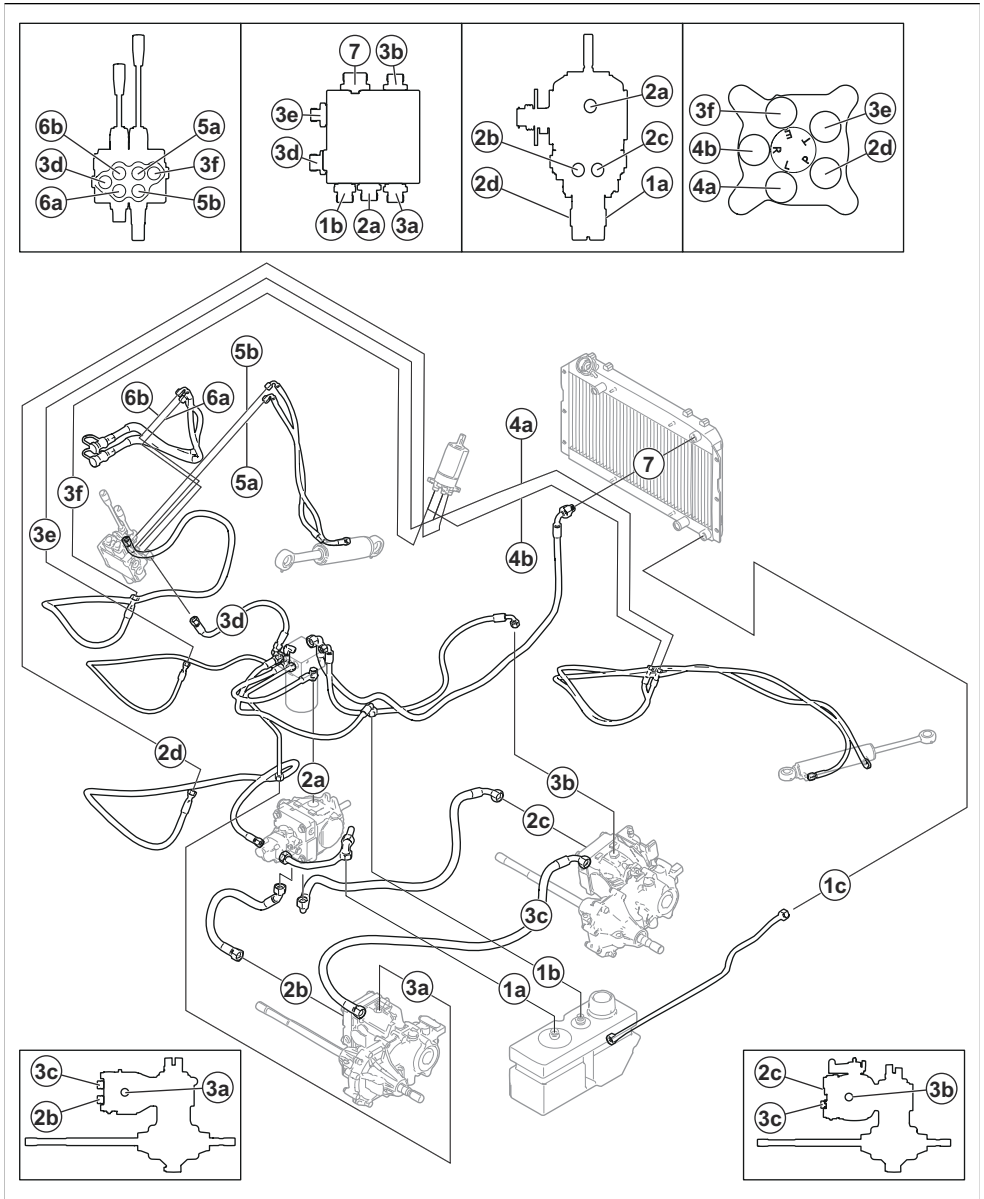

1a: Zbiornik hydrauliczny – pompa

1b: Zbiornik hydrauliczny – filtr

1c: Zbiornik hydrauliczny – chłodnica oleju hydraulicznego

2a: Filtr – blok zaworów

2b: Filtr – pompa

2c: Przednia przekładnia – pompa

2d: Pompa – wspomaganie układu kierowniczego

3b: Przednia przekładnia – filtr

3a: Tylna przekładnia – filtr

3c: Tylna przekładnia — przednia przekładnia

4a: Wspomaganie układu kierowniczego – siłownik układu kierowniczego

4b: Wspomaganie układu kierowniczego – siłownik układu kierowniczego

5a: Blok zaworów – siłownik podnoszenia

5b: Blok zaworów – siłownik podnoszenia

6a: Blok zaworów – sprzęgło zespołu tnącego

6b: Blok zaworów – sprzęgło zespołu tnącego

7: Filtr – chłodnica oleju hydraulicznego

Sprawdzanie poziomu oleju w układzie hydraulicznym

1. Przechylić fotel do przodu. Patrz *Przechylenie fotela do przodu (P 520DX, P 525DX)* na stronie 156.
2. Oczyszczyć obszar wokół korka wlewu oleju za pomocą suchej szmatki.
3. Odkręcić korek wlewu oleju i sprawdzić poziom oleju hydraulicznego. Lustro oleju powinno się znajdować 40–60 mm od górnej części filtra siatkowego.

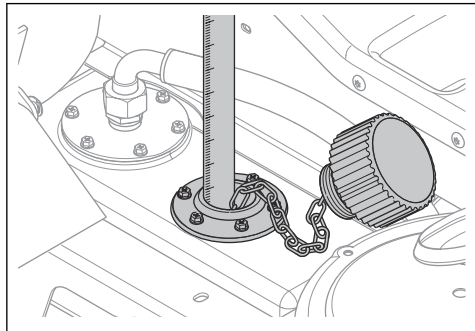

4. Jeśli poziom jest zbyt niski, dolać oleju właściwego typu (patrz *Dane techniczne* na stronie 194).

Kontrola poziomu oleju w przekładni stożkowej zespołu tnącego

1. Zaparkować maszynę na równym podłożu.
2. Opuścić zespół tnący w położenie koszenia.

3. Umieścić czysty metalowy pręt w obudowie przekładni. Metalowy pręt musi mieć długość przynajmniej 100 mm i maksymalną średnicę 3 mm.

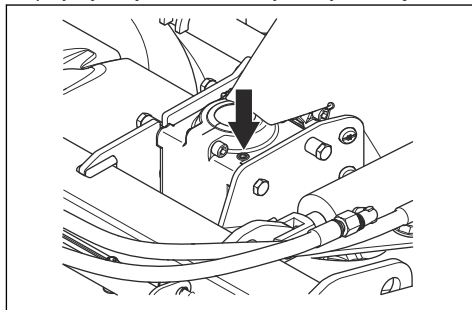

4. Opuścić metalowy pręt do dolnej części obudowy koła zębatego.
5. Wyciągnąć metalowy pręt i odczytać poziom oleju.
6. Zmierzyć część metalowego pręta, na której znajduje się olej. Olej musi znajdować się na odcinku 15 mm metalowego pręta.
7. Jeżeli poziom oleju nie sięga do 15 mm metalowego pręta, dolać odpowiednią ilość oleju przekładniowego. Patrz *Skrócona instrukcja konserwacji* na stronie 183, aby uzyskać informacje na temat zalecanego oleju.

Wymiana oleju w przekładni stożkowej zespołu tnącego

1. Zdemontować zespół tnący. Patrz *Demontaż zespołu tnącego* na stronie 150.
2. Ustawić zespół tnący na jego przedniej krawędzi i spuścić olej przez korek wlewu oleju.
3. Spuścić olej do pojemnika.
4. Wlać 80 ml świeżego oleju hydraulicznego, zgodnie z informacjami podanymi w *Dane techniczne* na stronie 194.
5. Skontrolować poziom oleju. Patrz *Kontrola poziomu oleju w przekładni stożkowej zespołu tnącego* na stronie 181.

Kontrola poziomu płynu chłodzącego

1. Zaparkować na równym podłożu i wyłączyć silnik.
2. Podnieść pokrywę silnika. Patrz *Otwieranie pokrywy silnika* na stronie 165.
3. Otworzyć korek płynu chłodzącego.

4. Skontrolować poziom płynu chłodzącego. W razie potrzeby napełnić zbiornik płynu chłodzącego. Patrz *Dane techniczne na stronie 194.*

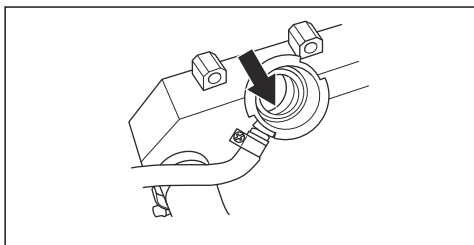

5. Sprawdzić poziom płynu chłodzącego w zbiorniku rozprężnym. Gdy silnik jest zimny, poziom musi sięgać dolnego oznaczenia „LOW”.

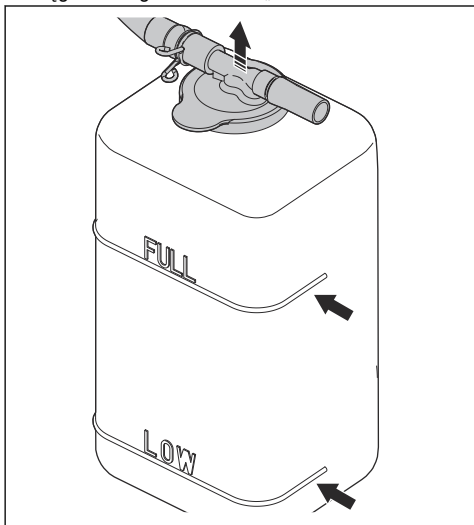

QUICK MAINTENANCE GUIDE

First service after 50 hours

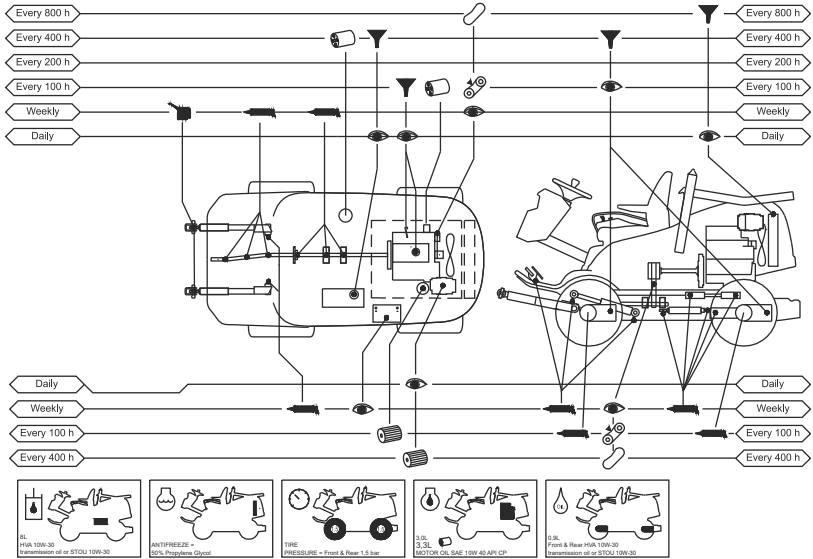

QUICK MAINTENANCE GUIDE

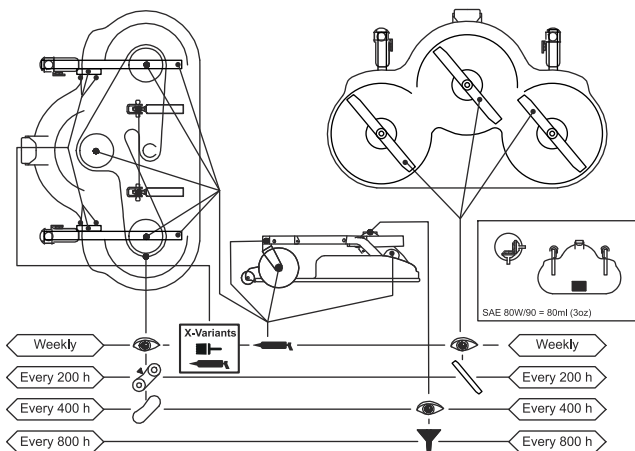

Symbole użyte w skróconej instrukcji konserwacji



Wymiana filtra



Wymiana oleju



Kontrola wzrokowa lub kontrola poziomu oleju



Włóczenie smaru do smarowniczki



Smarowanie olejem



Kontrola stanu i napięcia paska napędowego



Wymiana paska napędowego



Wymiana noży

Punkty smarowania

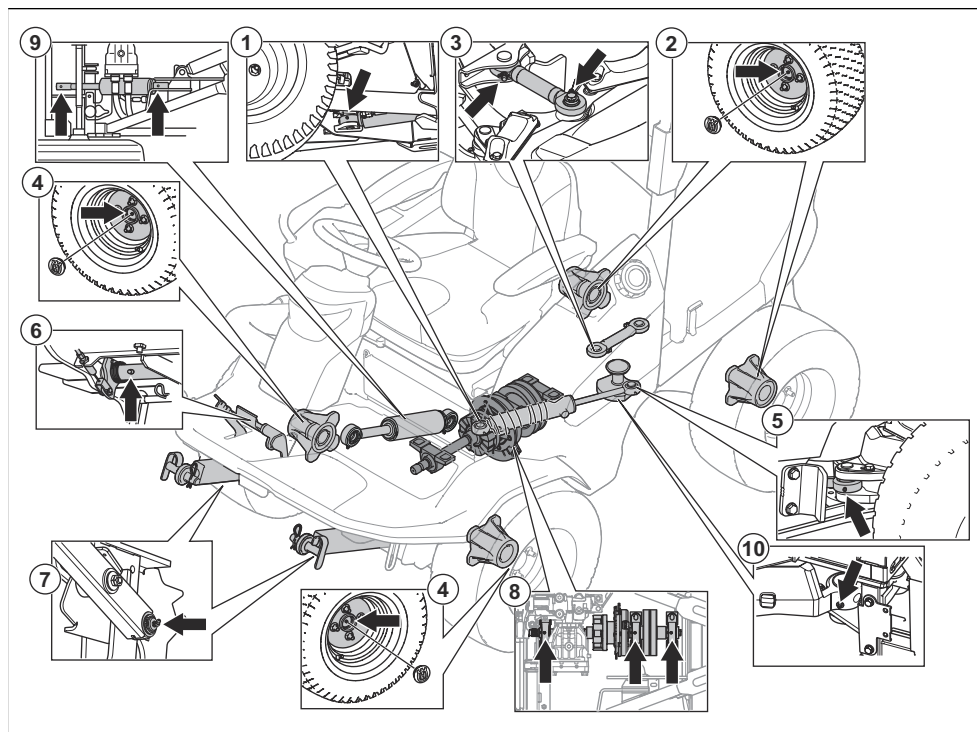

W przypadku 1–7 użyć smaru na bazie wapienia.

W przypadku 8 użyć smaru z kompleksem litowym.

1. Siłownik układu kierowniczego — przód
2. Wypusty tylnej osi
3. Wspornik sterujący
4. Wypusty przedniej osi
5. Siłownik układu kierowniczego — tył
6. Wałek pedału. Dwa położenia.
7. Ramiona podnośnika
8. Oprawa łożyska (wysokotemperaturowy smar litowy)
9. Siłownik podnoszenia
10. Połączenie przegubowego układu sterowania

zapewnić ochronę przed korozją. Usunąć nadmiar smaru.

- Jeśli maszyna jest używana codziennie, wykonywać smarowanie 2 razy w tygodniu.
- Uważać, aby środek smarny nie dostał się na paski napędowe ani w rowki kół pasowych. Jeśli tak się stanie, usunąć środek smarny przy użyciu alkoholu. W przypadku, gdy pomimo oczyszczenia paska/kół za pomocą alkoholu tarcie między paskiem napędowym a kołem pasowym jest niewystarczające, wymienić pasek.



UWAGA: Do czyszczenia pasków napędowych nie używać benzyny ani innych produktów ropopochodnych.

Ogólne informacje o smarowaniu

- Wyjąć kluczyk zapłonu, aby zapobiec przypadkowym ruchom podczas smarowania.
- Przed nasmarowaniem części urządzenia oczyścić powierzchnię.
- W przypadku smarowania za pomocą oliwiarki stosować olej.
- W razie korzystania ze smaru używać smaru do podwozi lub smaru do łożysk kulkowych, aby

Smarowanie przegubu przegubowego układu sterowania

1. Nasmarować łożysko przegubowego układu sterowania, gdy wszystkie koła urządzenia spoczywają na podłożu. Smarować przez smarowniczkę (A), aż smar będzie wydostawał się z otworu (B).

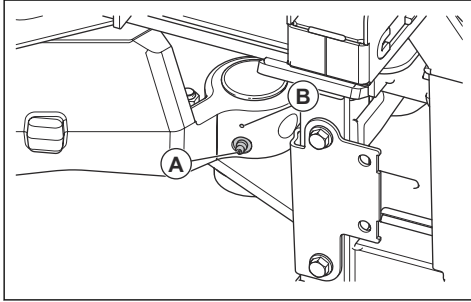

2. Podnieść urządzenie, aby uwolnić ciśnienie w przegubowym układzie sterowania. Rysunek pokazuje, gdzie należy umieścić podpory.

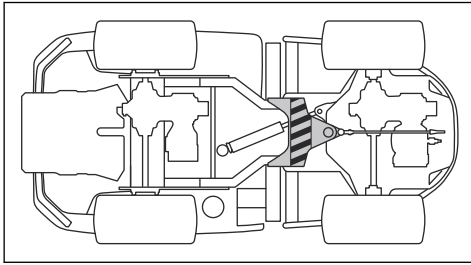

UWAGA: Upewnić się, że podpora nie spowoduje uszkodzenia

wspornika sterowania ani zablokowania przegubowego układu sterowania.

3. Ponownie nasmarować łożysko przegubowego układu sterowania, gdy urządzenie jest podniesione.



UWAGA: Upewnić się, że smar wypływa z przegubu, poniżej smarownicy.

4. Opuścić urządzenie.

Smarowanie wałka napędowego

1. Zdjąć klapę serwisową. Patrz *Demontaż klapy serwisowej na stronie 166*.
2. Nasmarować 4 smarowniczki za pomocą smarownicy tłokowej tak, aby zaczął wypływać nadmiar smaru.

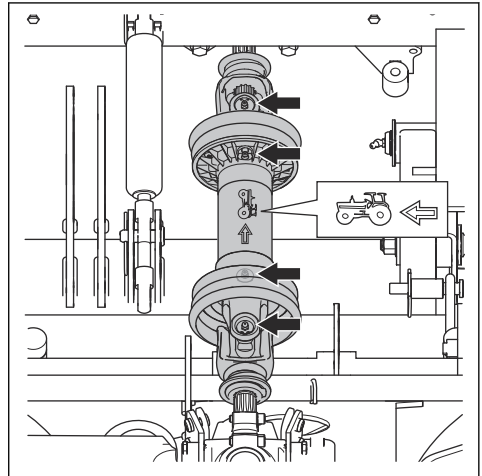

Rozwiązywanie problemów

Rozwiązywanie problemów



Jeśli nie można znaleźć rozwiązania problemu w tej instrukcji, skontaktować się z warsztatem obsługi technicznej firmy Husqvarna.







Problem	Przyczyna
Rozrusznik nie uruchamia silnika	Przycisk WOM jest aktywny.
	Hamulec postojowy nie jest zaciągnięty. Patrz <i>Zaciąganie i zwalnianie hamulca postojowego na stronie 161.</i>
	Bezpiecznik główny jest przepalony. Patrz <i>Wymiana bezpiecznika na stronie 173.</i>
	Blokada zapłonu jest uszkodzona.
	Połączenie między przewodem a akumulatorem jest nieprawidłowe.
	Akumulator jest zbyt słaby. Patrz <i>Ładowanie akumulatora na stronie 174.</i>
	Rozrusznik jest uszkodzony.
Rozrusznik kręci, ale nie uruchamia silnika	Brak paliwa w zbiorniku. Patrz <i>Uzupełnianie paliwa na stronie 154.</i>
	Układ paliwowy jest zapowietrzony.
	Podgrzewanie wstępne nie działa prawidłowo lub trwa zbyt krótko
	Silnik jest uszkodzony.
	Filtr paliwa jest niedrożny. <i>Wymiana filtrów paliwa na stronie 170.</i>
Silnik nie pracuje płynnie	Filtr paliwa jest niedrożny. Patrz <i>Ubezpiecz produkt na stronie 135.</i>
	Niedrożny filtr powietrza. Patrz <i>Czyszczenie i wymiana filtra powietrza na stronie 171.</i>
	Odpowietrznik zbiornika paliwa jest zablokowany.
	Ciśnienie zasilania jest zbyt niskie.
	Poluzowany przewód wtryskiwacza.
	Silnik jest uszkodzony.
	W zbiorniku paliwa znajduje się paliwo nieprawidłowego typu.
	Zawór nadmiarowy jest uszkodzony.
	Wtryskiwacz jest uszkodzony.
	Pompa wtryskowa jest uszkodzona.
	Pompa zasilająca jest uszkodzona.
Silnik przegrzewa się	Wlot powietrza układu chłodzącego lub kołnierze chłodzące są zablokowane.
	Silnik jest przeciążony.
	Poziom płynu chłodzącego jest zbyt niski.
	Poziom oleju silnikowego jest zbyt niski.

Problem	Przyczyna
Z produktu wydobywa się czarny dym	W zbiorniku paliwa znajduje się paliwo nieprawidłowego typu.
	Niedrożny filtr powietrza. Patrz <i>Czyszczenie i wymiana filtra powietrza na stronie 171</i> .
	Pompa wtryskowa jest uszkodzona.
	Wtryskiwacz jest uszkodzony.
Z produktu wydobywa się niebieski dym	Poziom oleju silnikowego jest zbyt wysoki.
	Silnik jest uszkodzony.
Z produktu wydobywa się biały dym	Cylinder w silniku jest uszkodzony.
	Poziom oleju silnikowego jest zbyt wysoki.
Silnik nie generuje odpowiedniej mocy	Niedrożny filtr powietrza. Patrz <i>Czyszczenie i wymiana filtra powietrza na stronie 171</i> .
	Filtr paliwa jest niedrożny. Patrz <i>Wymiana filtrów paliwa na stronie 170</i> .
	Układ paliwowy jest zapowietrzony.
	Zawór nadmiarowy jest uszkodzony.
	Ciśnienie zasilania jest zbyt niskie.
	Pompa zasilająca jest uszkodzona.
	Synchronizacja pompy wtryskowej jest niesprawna.
	Silnik jest uszkodzony.
Przekładnia nie ma wystarczającej mocy	Zawory obejściowe nie są całkowicie zamknięte.
	Brak oleju w przekładni lub poziom oleju jest zbyt niski. Patrz <i>Sprawdzanie poziomu oleju przekładniowego na stronie 179</i> .
	Olej przekładniowy jest przegrzany.
Akumulator się nie ładuje	Akumulator jest uszkodzony. Skonsultować się z punktem serwisowym Husqvarna.
	Połączenie przy złączach przewodów na zaciskach akumulatora jest nieprawidłowe.
Występują drgania maszyny	Noże są poluzowane. Patrz <i>Sprawdzanie noży na stronie 177</i> .
	Co najmniej jeden nóż nie jest wyważony. Patrz <i>Sprawdzanie noży na stronie 177</i> .
	Silnik jest obluźniany.
	Stożkowe koło zębate jest poluzowane.
	Pompa hydrauliczna jest poluzowana.
	Silnik jest uszkodzony.
	Wał napędowy jest uszkodzony.
	W kołach pasowych WOM znajduje się jakiś przedmiot.
	Elementy gumowe są zbyt twarde lub uszkodzone.

Problem	Przyczyna
Rezultat koszenia jest niezadowalający	Noże są tępe. Patrz <i>Sprawdzanie noży na stronie 177.</i>
	Trawa jest długa lub mokra. Patrz <i>Uzyskiwanie dobrych rezultatów koszenia na stronie 161.</i>
	Zespół tnący jest przekrzywiony.
	Zator z trawy w zespole tnącym. Patrz <i>Ustawianie zespołu koszącego w pozycji serwisowej na stronie 175.</i>
	Różne wartości ciśnienia w oponach po prawej i lewej stronie. Patrz <i>Ciśnienie w oponie na stronie 175.</i>
	Produkt pracuje ze zbyt dużą prędkością. Patrz <i>Uzyskiwanie dobrych rezultatów koszenia na stronie 161.</i>
	Prędkość obrotowa silnika jest zbyt niska. Patrz <i>Dane techniczne na stronie 194.</i>
	Pasek napędowy się ślizga.

Wyświetlacz — rozwiązywanie problemów

Symbol	Nazwa	Pojawia się na wyświetlaczu	Przyczyna
	Wskaźnik temperatury płynu chłodzącego silnik	Zostanie wyświetlony symbol i włączy się dźwiękowy sygnał ostrzegawczy.	Temperatura silnika jest zbyt wysoka. Należy wyłączyć przełącznik WOM i ustawić dźwignię gazu w położeniu niskiej prędkości. Sygnał ostrzegawczy przestanie być emitowany, gdy temperatura silnika spadnie poniżej progu ostrzegawczego.
		Symbol szybko miga.	Skontaktować się z warsztatem obsługi technicznej Husqvarna.
	Czujnik ciśnienia oleju silnikowego	Symbol wyświetla się.	Niskie ciśnienie oleju. Patrz <i>Sprawdzanie poziomu oleju silnikowego na stronie 178.</i>
		Symbol miga.	Układ smarowania jest uszkodzony lub nie działa prawidłowo. Czujnik oleju lub jego obwód jest uszkodzony lub nie działa prawidłowo.
	Wskaźnik poziomu naładowania akumulatora	Symbol wyświetla się.	Niskie napięcie. Patrz <i>Ładowanie akumulatora na stronie 174.</i>

Symbol	Nazwa	Pojawia się na wyświetlaczu	Przyczyna
	Wskaźnik przycisku WOM	Symbol wyświetla się.	Przycisk WOM jest wciśnięty. Patrz <i>Sprawdzanie parametrów pracy na stronie 146</i> .
		Symbol miga.	Nieprawidłowa procedura rozruchu. Patrz <i>Sprawdzanie parametrów pracy na stronie 146</i> .
		Symbol szybko miga.	Przycisk WOM jest wadliwy. Skontaktować się z warsztatem obsługi technicznej Husqvarna.
	Wskaźnik hamulca postojowego	Symbol wyświetla się.	Hamulec postojowy został załączony. Patrz <i>Zaciąganie i zwalnianie hamulca postojowego na stronie 161</i> .
		Symbol miga.	Nieprawidłowa procedura rozruchu. Patrz <i>Sprawdzanie parametrów pracy na stronie 146</i> .
		Symbol szybko miga.	Uszkodzony hamulec postojowy. Skontaktować się z warsztatem obsługi technicznej Husqvarna.
	Wskaźnik OPC	Symbol miga.	Przełącznik fotela jest wyłączony podczas próby rozruchu silnika. Patrz <i>Sprawdzanie parametrów pracy na stronie 146</i> .
		Symbol szybko miga.	Niesprawny przełącznik fotela. Skontaktować się z warsztatem obsługi technicznej Husqvarna.
	Wskaźnik serwisowy	Symbol wyświetla się.	Wymagany serwis. Skontaktować się z warsztatem obsługi technicznej Husqvarna.
	Wskaźnik poziomu paliwa	Symbol wyświetla się.	Wskaźnik niskiego poziomu paliwa. Patrz <i>Uzupełnianie paliwa na stronie 154</i> .
	Bluetooth®	Symbol miga.	Produkt jest zablokowany. Odblokować produkt przy użyciu aplikacji Husqvarna Connect.
	Cyfrowa blokada	Symbol wyświetla się.	Produkt jest zablokowany. Odblokować produkt przy użyciu aplikacji Husqvarna Connect.

Uwaga: Symbole i pozycje symboli na wyświetlaczu w różnych modelach mogą być różne.

Transport, przechowywanie i utylizacja

Transportowanie

- Produkt jest ciężki. Należy uważać na zagrożenie zmiążdżeniem. Podczas załadunku lub rozładunku produktu z pojazdu albo przyczepy należy zachować szczególną ostrożność.
- Nie podnosić produktu. Oczka transportowe nie są zatwierdzonymi punktami podnoszenia i mogą być używane wyłącznie do bezpiecznego mocowania produktu na przyczepie.
- Używać atestowanej przyczepy do transportu produktu.
- Przed rozpoczęciem transportu produktu na przyczepie lub jazdy po drodze zapoznać się z lokalnymi przepisami ruchu drogowego.

Bezpieczne mocowanie produktu na przyczepie w celu transportu

Przed przymocowaniem produktu należy przeczytać ze zrozumieniem rozdział poświęcony bezpieczeństwu. Patrz *Bezpieczeństwo transportu na stronie 148*.



OSTRZEŻENIE: Na czas transportu samo zaciągnięcie hamulca postojowego nie wystarczy. Należy dokładnie przymocować maszynę do przestrzeni ładunkowej.

Sprzęt: 4 zatwierdzone taśmy i 4 kliny do kół.

1. Produkt należy zaparkować na środku przestrzeni ładunkowej.

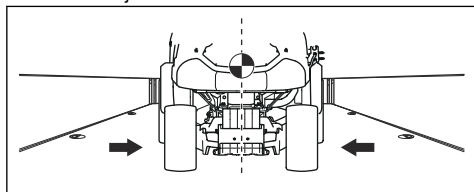

OSTRZEŻENIE: Transport w pojazdach transportowych z pokrywą. Przed umieszczeniem produktu w pojeździe transportowym produkt musi ostygnąć.

2. Upewnić się, że środek ciężkości produktu znajduje się powyżej osi koła pojazdu transportowego. Jeśli do transportu używa się przyczepy, należy upewnić się, że siła docisku na dyszel holowniczy jest odpowiednia.

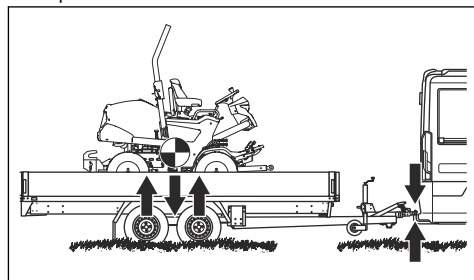

3. Zaciągnąć hamulec postojowy.
4. Opuścić zespół tnący do pozycji pływającej.
5. Usunąć wszystkie luźne przedmioty.
6. Przeciągnąć pierwszą taśmę przez tylną ramę transmisyjną.

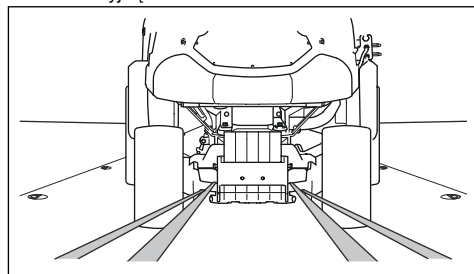

7. Przeciągnąć drugą taśmę przez tylną ramę transmisyjną.
8. Przymocować taśmy do przestrzeni ładunkowej.
9. Dociągnąć taśmy do tyłu w celu przymocowania produktu do przestrzeni ładunkowej.

10. Przymocować trzecią taśmę do 1 z oczek transportowych.

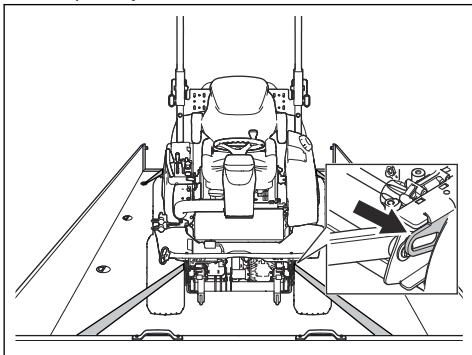

11. Przymocować czwartą taśmę do drugiego oczka transportowego.
12. Przymocować taśmę do przestrzeni ładunkowej.
13. Dociągnąć taśmę do przodu w celu przymocowania produktu do przestrzeni ładunkowej.
14. Umieścić kliny kół z przodu i z tyłu tylnych kół.

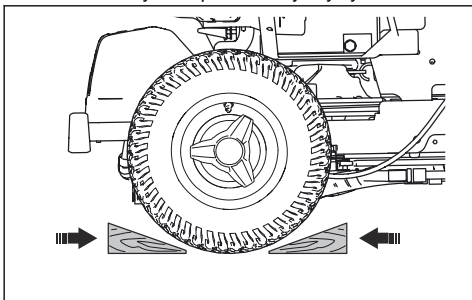

Holowanie produktu

Urządzenie jest wyposażone w przekładnię hydrostatyczną. Aby zapobiec uszkodzeniu przekładni, holować produkt wyłącznie na krótkich odległościach i przy niskiej prędkości.

Wyłączyć przekładnię przed rozpoczęciem holowania produktu. Patrz *Wyłączanie przekładni hydrostatycznej na stronie 161*.

Przechowywanie

Przygotować urządzenie do przechowywania po zakończeniu sezonu lub przed przechowywaniem dłużej niż 30 dni.

Aby zapobiec powstawaniu lepkich cząstek podczas przechowywania, dodać stabilizator. Przestrzegać zawsze wskazówek producenta dotyczących proporcji mieszanki.

- Dodać stabilizator do paliwa znajdującego się w zbiorniku lub kanistrze przeznaczonym do

przechowywania, aby zabezpieczyć silnik przed uszkodzeniem.

- Uruchomić silnik na co najmniej 10 minut, aby stabilizator dopłynął do układu wtrysku paliwa.



OSTRZEŻENIE: Nie przechowywać maszyny z paliwem w zbiorniku wewnątrz budynku lub w miejscach ze złym przepływem powietrza. Ryzyko pożaru w przypadku powstania oparów paliwa w pobliżu otwartego ognia lub źródła iskier.

- Ustawić główny wyłącznik w położeniu „OFF”. Patrz *Wyłączanie silnika na stronie 160*.
- Czyszczenie produktu, patrz *Czyszczenie maszyny od zewnątrz na stronie 164*. Naprawić uszkodzenia powłoki malarskiej, aby zapobiec rdzewieniu.



OSTRZEŻENIE: Usunąć trawę i inne łatwopalne materiały z produktu, aby zmniejszyć ryzyko pożaru. Przed rozpoczęciem przechowywania produktu poczekać na jego ostygnięcie.

- Sprawdzić maszynę pod kątem zużytych lub uszkodzonych części i dokręcić luźne śruby i nakrętki.
- Wyjąć akumulator. Wyczyścić, naładować i przechowywać w chłodnym miejscu.
- Wymienić olej silnikowy i zutilizować olej przepracowany.
- Opróżnić zbiornik paliwa. Uruchomić silnik i pozostawić włączony, aż do momentu opróżnienia układu wtryskowego z paliwa.

Uwaga: Po dodaniu stabilizatora nie opróżniać zbiornika paliwa ani układu wtryskowego.

- Wykręcić świece żarowe i wlać do każdego cylindra łyżkę stołową oleju silnikowego. Ręcznie obrócić wał silnika, aby posmarować olejem. Zamocować świece żarowe.
- Nasmarować wszystkie smarowniczki, przeguby i osie.
- Przechowywać produkt w czystym, suchym miejscu i przykryć go dla dodatkowej ochrony. Plandeka umożliwiająca ochronę produktu podczas przechowywania lub transportu jest dostępna u dealera.

Przechowywanie kabiny



OSTRZEŻENIE: Ostrożnie przesunąć kabinę. Kabina jest ciężka i może spowodować poważne obrażenia. Upewnić się, że kabina jest stabilna podczas przechowywania.

- Naprawić uszkodzenia powłoki malarskiej, aby zapobiec rdzewieniu.

- Sprawdzić maszynę pod kątem zużytych lub uszkodzonych części i dokręcić luźne śruby i nakrętki.
- Przechowywać produkt w czystym, suchym miejscu i przykryć go dla dodatkowej ochrony.
- Należy przechowywać produkt w zamkniętym pomieszczeniu z dala od dzieci i innych nieupoważnionych osób.
- Podczas składowania ustawić kabinę na wsporniku kabiny. Patrz *Wymiary wspornika kabiny na stronie 200*.

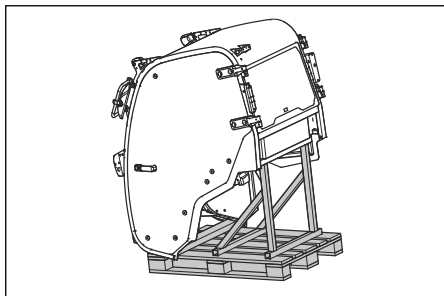

Utylizacja

- Substancje chemiczne mogą być niebezpieczne i nie mogą być wyrzucane do ziemi. Należy zawsze utylizować zużyte środki chemiczne w centrum serwisowym lub w odpowiednim punkcie utylizacji.
- Jeśli produkt jest zużyty, należy oddać go do sprzedawcy lub do odpowiedniego punktu recyklingu.
- Olej, filtry oleju, paliwo i akumulatory mogą mieć negatywny wpływ na środowisko. Przestrzegać lokalnych wymogów dotyczących recyklingu oraz obowiązujących przepisów.
- Nie wolno utylizować akumulatora jak zwykłego odpadu domowego.
- Należy oddać akumulator do warsztatu obsługi technicznej firmy Husqvarna lub punktu utylizacji akumulatorów.

Dane techniczne

Dane techniczne

	P 520DX	P 525DX / P 525DX Cabin
Wymiary	Patrz <i>Wymiary produktu (P 520DX/P 525DX)</i> na stronie 198 i <i>Wymiary produktu (P 525DX Cabin)</i> na stronie 199.	
Masa bez zespołu tnącego, przy pustych zbiornikach, kg	649	677 921 (kabina P 525DX)
Wymiary opon	20 × 8 - 10	20 × 10 - 10
Ciśnienie w oponach, tył – przód, kPa/bar/PSI	150/1,5/22	150/1,5/22
Maks. nachylenie, w stopniach	10	10
Silnik		
Marka/model	Kubota/D902	Kubota/D1105
Nominalna moc wyjściowa silnika (kW) przy 3000 obr./min ¹³	14,7	17,8
Pojemność, cm ³	898	1123
Maksymalne obroty silnika, obr/min	3300	3200
Maks. prędkość jazdy do przodu, km/h / mph	17,6/10,9	19/11,8
Maks. prędkość jazdy do tyłu, km/h / mph	13,4/8,3	15/9,3
Olej napędowy, min. liczba oktanowa ¹⁴	45	45
Objętość zbiornika, l (przy wskazaniu maks. poziomu paliwa)	22	22
Olej, klasa API CF-4 lub wyższa	Klasa SAE 10W-40	Klasa SAE 10W-40
Objętość oleju z filtrem, l	3,3	3,3
Objętość oleju bez filtra, l	3	3
Rozruch silnika	Rozruch elektryczny 12 V, 40 Ah	Rozruch elektryczny 12 V, 40 Ah
Układ chłodzenia		
Pojemność układu chłodzenia, l	3,7	3,7
Płyn zapobiegający zamarzaniu	≥ 50% glikolu propylenowego (MPG)	≥ 50% glikolu propylenowego (MPG)
Układ hydrauliczny		

¹³ Moc silnika podana jest jako średnia, wyjściowa moc znamionowa (przy podanych obrotach) dla typowego modelu produkowanego silnika zmierzonego wg normy SAE J1349/ISO1585. Silniki produkowane masowo mogą odbiegać od tej wartości. Aktualna moc wyjściowa zainstalowanego na maszynie silnika zależeć będzie od prędkości obrotowej, warunków otoczenia oraz innych wartości.

¹⁴ Aby zachować zgodność z przepisami dotyczącymi emisji, paliwo musi spełniać wymagania normy EN590 lub ASTM D975 i mieć zawartość siarki nieprzekraczającą 500 ppm lub 0,05% masy. Więcej informacji na temat jakości paliwa można znaleźć w instrukcji obsługi firmy Kubota.

	P 520DX	P 525DX / P 525DX Cabin
Maks. ciśnienie robocze, bar/psi	120/1740	120/1740
Maks. przepływ roboczy l/min	12	12
Pojemność zbiornika oleju hydraulicznego, l	8	8
Pojemność układu hydraulicznego, l	13	13
Olej hydrauliczny	Olej przekładniowy Husqvarna 10W-30 (Husqvarna 10W-30 4T AWD lub STOU 10W-30)	Olej przekładniowy Husqvarna 10W-30 (Husqvarna 10W-30 4T AWD lub STOU 10W-30)
Przekładnia		
Marka	Kanzaki	Kanzaki
Model	KTM23	KTM23
Olej przekładniowy	Olej przekładniowy Husqvarna 10W-30 (Husqvarna 10W-30 4T AWD lub STOU 10W-30)	Olej przekładniowy Husqvarna 10W-30 (Husqvarna 10W-30 4T AWD lub STOU 10W-30)
Obj. oleju z przodu, całkowita, l	0,9	0,9
Obj. oleju z tyłu, całkowita, l	0,9	0,9
Maks. ciśnienie hydrauliczne, bar/psi	275/3989	275/3989
Układ elektryczny		
Typ	12 V, z ujemnym uziemieniem	12 V, z ujemnym uziemieniem
Akumulator	12 V, 62 Ah	12 V, 62 Ah
Bezpiecznik główny, typ Mega OTO	150 A	150 A
Bezpiecznik gniazda zasilania, typ Midi OTO	50	50
Lampy		
Reflektor	LED, 2x12 V, 5 W	LED, 2x12 V, 5 W
Lampy w kabinie		
Światła mijania i drogowe	-	H7
Światła postojowe	-	W5W
Lampa kierunkowskazu	-	PY21W
Przednie światła robocze	-	H9
Tylne światła robocze	-	Diody LED
Światła tylne	-	Diody LED
Światło ostrzegawcze	-	Diody LED
Zespół tnący		

	P 520DX	P 525DX / P 525DX Cabin
Typ	Combi 132	Combi 132
	Combi 155	Combi 155
	Combi 132 X	Combi 132 X
	Combi 155 X	Combi 155 X

Poziom hałas ¹⁵	P 520DX	P 525DX	P 525DX Cabin
Zmierzony poziom mocy akustycznej, w dB(A)			
Combi 132	103	104	103
Combi 155	104	103	103
Combi 132 X	103	104	103
Combi 155 X	104	103	103
Poziom mocy akustycznej, gwarantowany dB(A)			
Combi 132	105	105	104
Combi 155	105	105	104
Combi 132 X	105	105	104
Combi 155 X	105	105	104

Poziomy głośności ¹⁶	P 520DX	P 525DX	P 525DX Cabin
Poziom ciśnienia akustycznego przy uchu operatora, dB(A)			
Combi 132	88	87	84
Combi 155	88	87	84
Combi 132 X	88	87	84
Combi 155 X	88	87	84

Poziomy drgań ¹⁷	P 520DX	P 525DX	P 525DX Cabin
Poziom wibracji na kole kierownicy, m/s²			
Combi 132	1,4	1,5	1,4

¹⁵ Emisję hałasu do otoczenia zmierzono jako moc akustyczną (L_{WA}), zgodnie z dyrektywą WE 2000/14/WE.

¹⁶ Poziom ciśnienia akustycznego zgodnie z normą EN ISO 5395. Odnotowane dane dla ciśnienia akustycznego mają typowe rozproszenie statystyczne (odchylenie standardowe) w wysokości 1,2 dB (A).

¹⁷ Poziom wibracji zgodnie z normą EN ISO 5395. Odnotowane dane dla poziomu wibracji mają typowy rozkład statystyczny (odchylenie standardowe) w wysokości 0,2 m/s² (koło kierownicy) oraz 0,8 m/s² (fotel).

Poziomy drgań ¹⁷	P 520DX	P 525DX	P 525DX Cabin
Combi 155	1,3	1,7	1,3
Combi 132 X	1,4	1,5	1,4
Combi 155 X	1,3	1,7	1,3
Poziom wibracji na fotelu, m/s²			
Combi 132	0,3	0,4	0,3
Combi 155	0,3	0,4	0,3
Combi 132 X	0,3	0,4	0,3
Combi 155 X	0,3	0,4	0,3

Zespół tnący	Combi 132	Combi 155	Combi 132 X	Combi 155 X
Szerokość koszenia, mm	1320	1550	1320	1550
Wysokość koszenia, 7 pozycji, mm/cale	30-112	30-112	30-112	30-112
Szerokość, mm	1400	1631	1400	1631
Długość, mm	490	563	490	563
Masa, kg	138	155	148	163
Nóż				
Moment dokręcania śruby noża, Nm/kpm/lb-ft	80-84/8,15-8,56/59-62	80-84/8,15-8,56/59-62	80-84/8,15-8,56/59-62	80-84/8,15-8,56/59-62
Numer produktu	5861988-10	5861989-10	5861988-10	5861989-10



OSTRZEŻENIE: Użycie zespołu tnącego nieprzeznaczonego do tego urządzenia może powodować wyrzucanie przedmiotów z dużą prędkością

i doprowadzić do poważnych obrażeń ciała. Nie wolno używać innych rodzajów zespołów tnących niż te, które zostały określone w niniejszej instrukcji obsługi.

Dane częstotliwości radiowej

	P 520DX	P 525DX	P 525DX Cabin
Zakres częstotliwości, MHz	2402 – 2480	2402 – 2480	2402 – 2480
Moc wyjściowa ¹⁸ , dBm	0,0	0,0	0,0

¹⁷ Poziom wibracji zgodnie z normą EN ISO 5395. Odnotowane dane dla poziomu wibracji mają typowy rozkład statystyczny (odchylenie standardowe) w wysokości 0,2 m/s² (koło kierownicy) oraz 0,8 m/s² (fotel).

¹⁸ Zmierzona przy 2402 MHz.

Wymiary produktu (P 520DX/P 525DX)

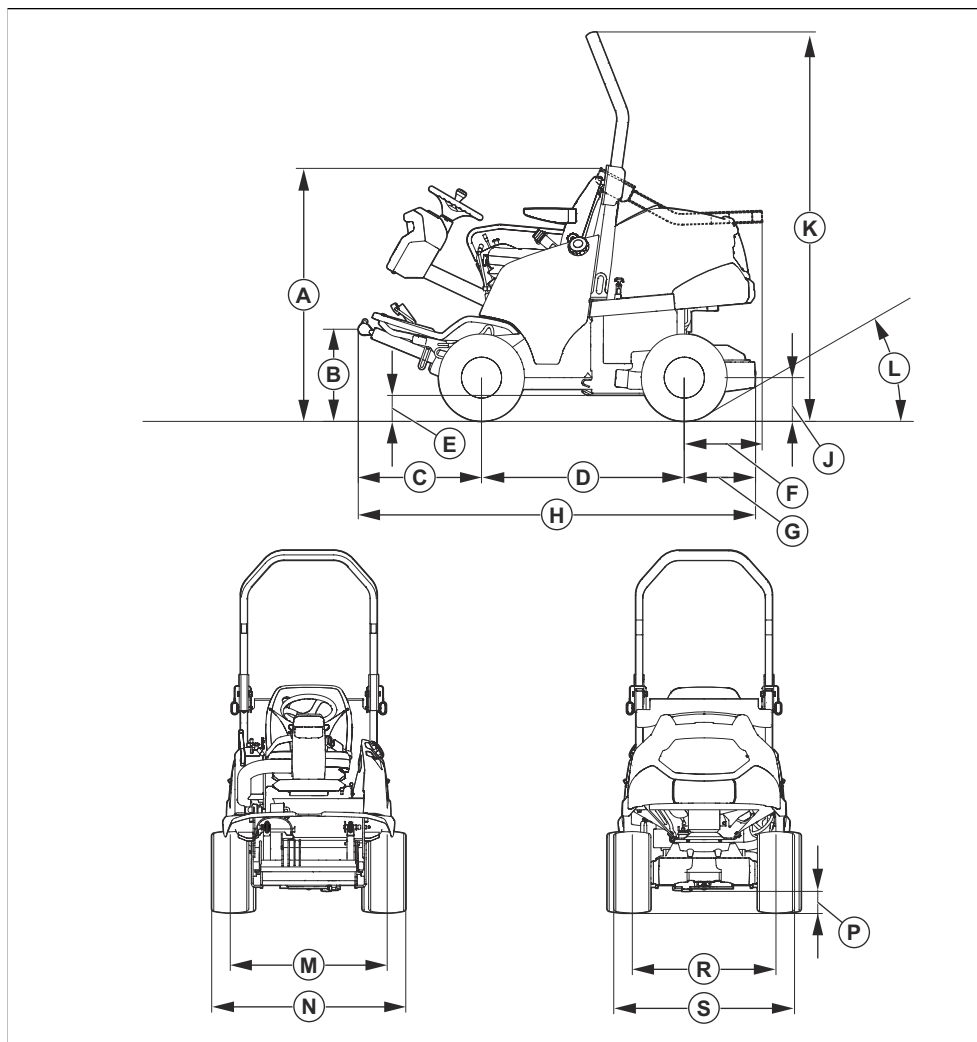

Wymiary, mm

A	1330/1330	(e)	164/160	J	254/254	N	1132/1153
B	502/499	(f)	407/407	k.	2033/2033	P	149/149
C	645/645	(g)	373/373	Dł.	35,5°/35,5°	R	836/842
D	1060/1060	Wys.	2078/2078	M	910/918	S	1056/1077

Wymiary produktu (P 525DX Cabin)

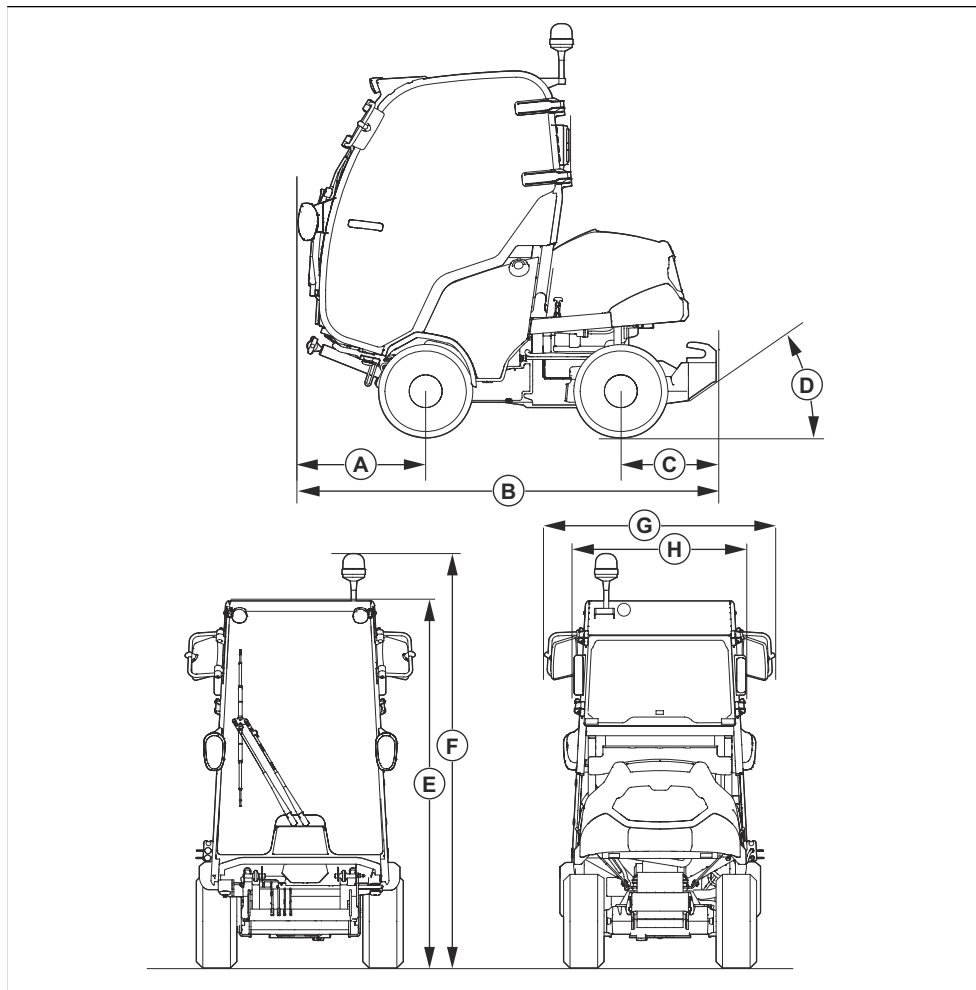

Wymiary, mm

A	692	C	518	(e)	2008	(g)	1251
B	2269	D	35°	(f)	2180	Wys.	883

Wymiary wspornika kabiny

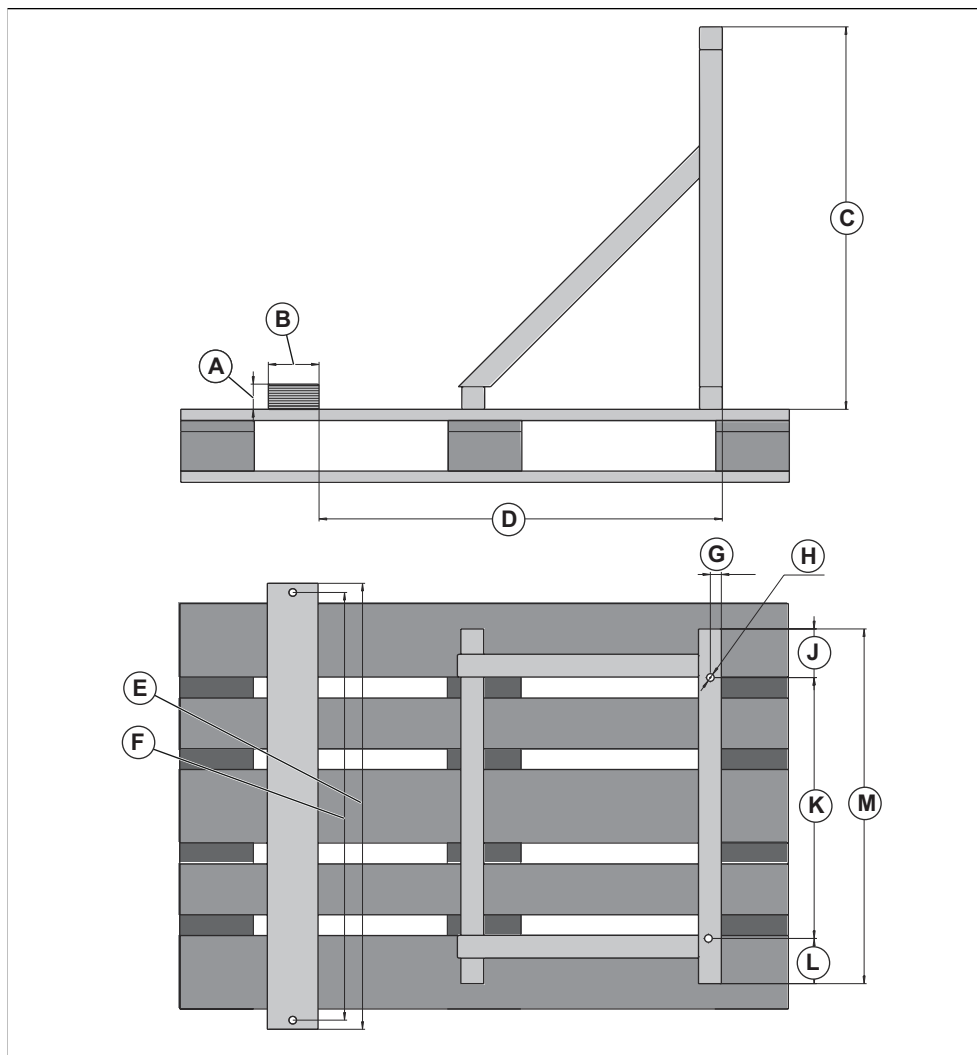

Wymiary wspornika kabiny, mm

A	50	D	800	G	22,5	K	515
B	100	E	880	H	15 Ø (x4)	L	89
C	755	F	844	J	96	M	700

Akcesoria

Ta publikacja nie zawiera instrukcji konserwacji wyposażenia opcjonalnego ani akcesoriów. Takie

instrukcje można znaleźć w instrukcji obsługi danego wyposażenia/akcesorium.

Serwis

Wykonywać coroczny przegląd w autoryzowanym centrum serwisowym, aby upewnić się, że produkt pracuje bezpiecznie i wydajnie w ciągu sezonu. Najlepszy czas na wykonanie serwisu lub remontu maszyny to okres poza sezonem.

W przypadku złożenia zamówienia na części zamienne należy podać odpowiednie informacje, takie jak rok zakupu, model, typ i numer seryjny.

Należy używać wyłącznie oryginalnych części zamiennych.

Gwarancja

Gwarancja przekładni

Gwarancja na przekładnię obowiązuje tylko wtedy, gdy kontrole prędkości obrotowej przednich i tylnych kół są wykonywane zgodnie z planem konserwacji. Aby zapobiec uszkodzeniu układu przekładni, należy zlecić jej regulację autoryzowanemu warsztatowi obsługi technicznej.

Deklaracja zgodności

Deklaracja zgodności UE

Firma **Husqvarna AB**, SE-561 82 Huskvarna,
Szwecja, tel.: +46-36-146500, deklarujemy z pełną
odpowiedzialnością, że produkt:

Opis	Kosiarka samobieżna
Marka	Husqvarna
Typ/model	P 520DX, P 525DX, P 525DX Cabin
Identyfikacja	Numery seryjne z roku 2022 i nowsze

spełnia wszystkie wymagania określone w odpowiednich
dyrektywach i przepisach UE:

Dyrektywa/przepis	Opis
2011/65/UE	„dotycząca ograniczenia użycia niektórych substancji niebezpiecznych w sprzęcie elektrycznym i elektronicznym”
2006/42/WE	„w sprawie maszyn”
2014/30/UE	„w sprawie kompatybilności elektromagnetycznej”
2000/14/WE	„dotycząca emisji hałasu do środowiska”
2014/53/UE	„dotycząca sprzętu radiowego”

oraz został zaprojektowany zgodnie z następującymi normami i specyfikacjami technicznymi: EN ISO 5395-1:2013/A1:2018, EN ISO 5395-3:2013/A1:2017/A2:2018, ISO 21299:2009, EN ISO 12100:2010, EN ISO 14982:2009, ETSI EN 300 328 v.2.2.2, ETSI EN 301 489-1 V2.2.3, ETSI EN 301 489-17 V3.2.4, EN IEC 61000-6-4:2019, EN IEC 61000-6-2:2019, EN IEC 63000:2018.



Jednostka notyfikowana: 0404, RISE SMP Svensk Maskinprovning AB, Box 4053, SE-904 03 Umeå potwierdza zgodność z dyrektywą Rady 2000/14/WE, procedura oceny zgodności: Załącznik VI.

Informacje dotyczące emisji hałasu, patrz *Dane techniczne na stronie 194*.

Huskvarna, 2022-10-12

Claes Losdal, Szef ds. Rozwoju Produkcji/Produkty ogrodowe, Husqvarna AB

Osoba odpowiedzialna za dokumentację techniczną

Zarejestrowane znaki handlowe

Nazwa handlowa *Bluetooth®* i logo są zastrzeżonymi znakami towarowymi stanowiącymi własność *Bluetooth SIG, inc.* Każde wykorzystanie takich znaków przez Husqvarna odbywa się w ramach umowy licencyjnej.

Obsah

Úvod.....	204	Technické údaje.....	261
Bezpečnosť.....	212	Príslušenstvo.....	268
Montáž.....	217	Servis.....	268
Prevádzka.....	222	Záruka.....	268
Údržba.....	230	Vyhľadanie o zhode.....	269
Riešenie problémov.....	254	Registrované ochranné známky.....	270
Preprava, skladovanie a likvidácia.....	258		

Úvod

Kontrola pred dodaním a čísla produktu

Poznámka: Tento produkt bol skontrolovaný pred dodaním. Uistite sa, že vám váš predajca poskytol podpísanú kópiu dokladu o kontrole pred dodaním.

Kontaktné údaje servisného zástupcu:	
Tento návod na obsluhu patrí k produktu s produktovým číslom/výrobným číslom:	
/	
Motor:	
Prevodovka:	

Popis výrobku

P 520DX a P 525DX sú kosačky s predným nadstavcom. Zdrojom napájania je naftový motor. Pedále jazdy dopredu a dozadu umožňujú operátorovi plynule regulovať rýchlosť. Výrobky majú pohon všetkých kolies (AWD) a používajú sa s kosiacími zariadeniami Combi s Bioclip®. P 525DX Cabin je P 525DX s kabinou.

Plánované použitie

Výrobok je určený na kosenie trávy na komerčné použitie. Ak chcete produkt používať na iné účely, pripojte voliteľné príslušenstvo. Ďalšie informácie o dostupnom príslušenstve získate od predajcu produktov spoločnosti Husqvarna.

Poistite si svoj produkt

Zabezpečte si poistné krytie na svoj nový produkt. V prípade otázok sa obráťte na svoju poisťovňu. Odporúčame komplexné poistenie, ktoré zahŕňa tretie strany, požiar, poškodenie, odcudzenie a zodpovednosť.

Firmvér

Skontrolujte, či sú vo výrobku nainštalované najnovšie verzie softvéru. Obráťte sa na svojho servisného predajcu Husqvarna.

Prehľad výrobku (P 520DX, P 525DX)

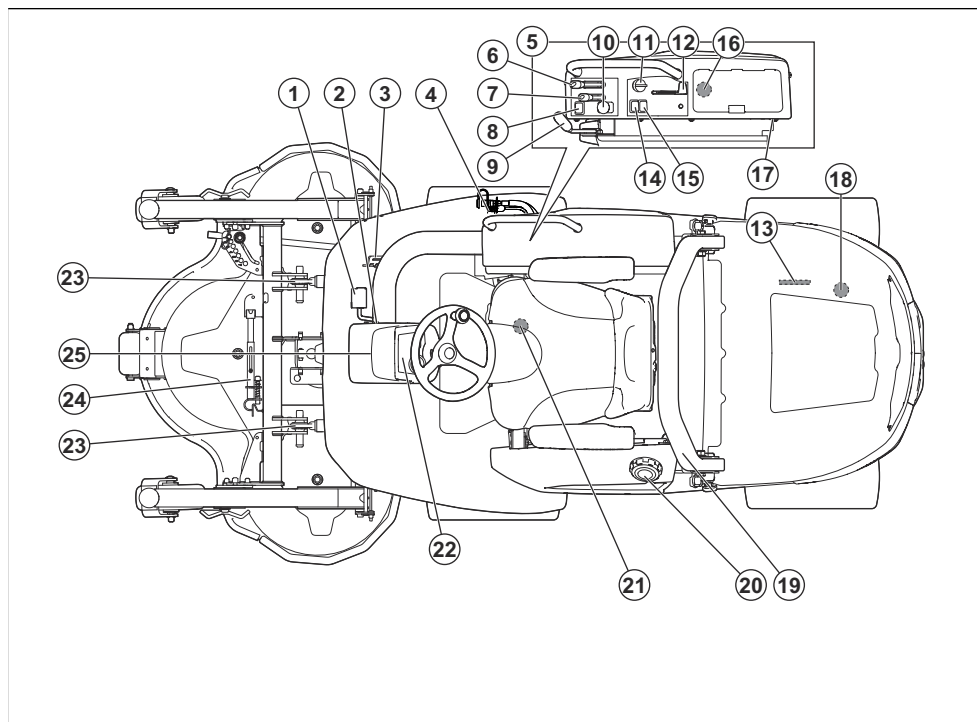

- | | |
|---|---|
| 1. Pedál jazdy dopredu | 13. Typový štítok |
| 2. Poistné rameno na zabezpečenie polohy pedála (neplatí pre P 520DX) | 14. Prepínač predných svetiel |
| 3. Pedál jazdy dozadu | 15. Prepínač pre napájaciu zásuvku, 12 V |
| 4. Napájací výstup AUX, 12 V (príslušenstvo pre P 520DX) | 16. USB výstup, 5 V |
| 5. Ovládací panel vpravo | 17. Napájací výstup, 12 V |
| 6. Páka hydraulického zdvíhu | 18. Premosťovací ventil pre zadnú prevodovku |
| 7. Páka výšky kosenia (príslušenstvo pre P 520DX) | 19. ROPS (ochranná štruktúra proti prevráteniu) |
| 8. Funkčné tlačidlo hydraulického príslušenstva (príslušenstvo pre P 520DX) | 20. Uzáver palivovej nádrže |
| 9. Parkovacia brzda | 21. Premosťovací ventil pre prednú prevodovku |
| 10. Tlačidlo PTO | 22. Displej |
| 11. Kľúč zapaľovania | 23. Zdvíhacie ramená |
| 12. Ovládanie plynu | 24. Servisná vzpera |
| | 25. Stĺpik riadenia |

Prehľad výrobku (P 525DX Cabin)

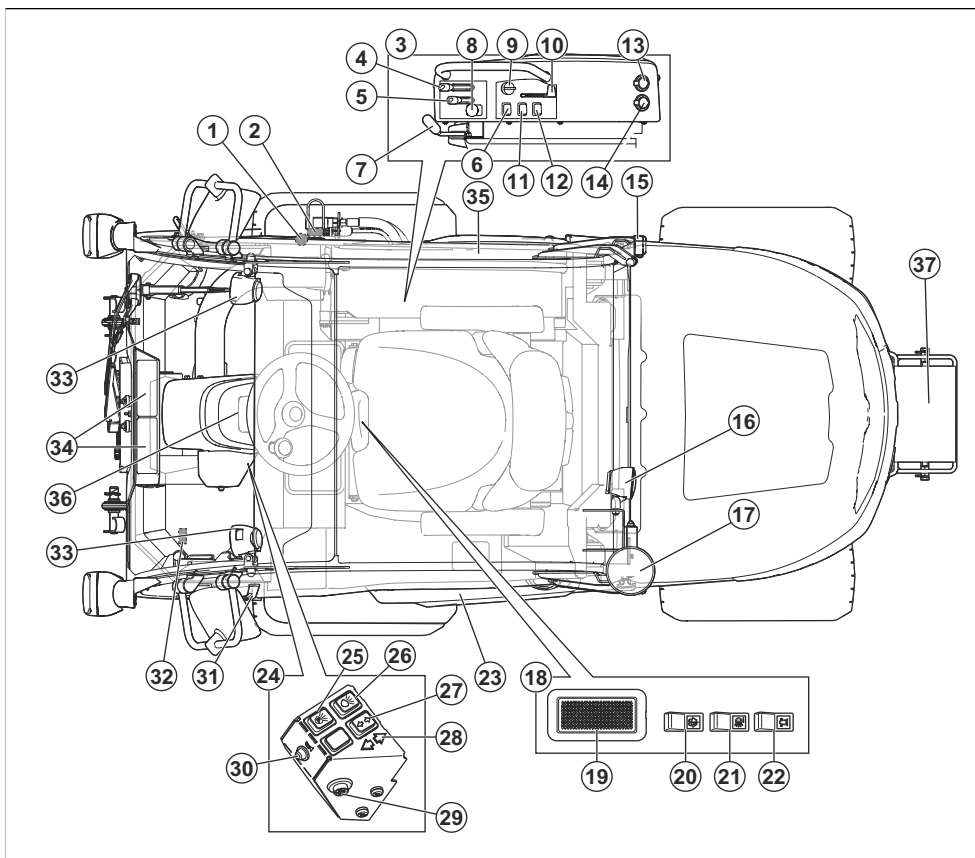

1. Regulátor prietoku vzduchu na vyhrievanie kabíny

2. Napájací výstup AUX, 12 V

3. Ovládací panel vpravo

4. Páka hydraulického zdvihu

5. Páka výšky kosenia

6. Funkčné tlačidlo hydraulického príslušenstva

7. Parkovacia brzda

8. Tlačidlo PTO

9. Kľúč zapalovania

10. Ovládanie plynu

11. Prepínač predných svetiel

12. Vypínač pre napájajúcu zásuvku

13. USB výstup, 5 V

14. Napájací výstup, 12 V

15. Zadné svetlá

16. Zadné pracovné svetlá

17. Výstražné svetlá

18. Ovládací panel na streche kabíny

19. Spínač vnútorného svetla kabíny

20. Spínač stieračov predného skla

21. Spínač zadných pracovných svetiel na kabíne

22. Spínač výstražných svetiel na kabíne

23. Dvierka

24. Ovládací panel

25. Spínač parkovacích svetiel

26. Spínač stretávacích svetiel

27. Spínač smerovky

28. Indikátor smerovky

29. Spínač výstražného svetla

30. Bzučiak

31. Rukoväť

32. Vetrací podstavec

33. Predné pracovné svetlá

34. Vzduchový ventilátor a filtrácia

35. Núdzový východ

36. Displej

37. Protizávažie

Napájacie výstupy

Výrobok disponuje nasledovnými napájacími výstupmi:

- 12 V napájacia zásuvka
- USB výstupy
- 12 V napájací výstup AUX (príslušenstvo pre P 520DX)

Informácie o poistkách pre napájacie výstupy nájdete v časti *Prehľad poistiek na strane 241*.

Informácie o výstupoch nájdete v časti *Prehľad výrobku (P 520DX, P 525DX) na strane 205*.

Napájací výstup prepnete do zapnutej a vypnutej polohy pomocou vypínača na ovládacom paneli.

Počítadlo hodín

Výrobok má na displeji 2 počítadlá hodín. Počítadlá hodín zobrazujú celkový počet hodín prevádzky motora (A) a počet hodín počas doby prevádzky (B). Posledná číslica počítadla hodín doby prevádzky zobrazuje desatinu hodiny (6 minút).

Čas aktivovaného zapáľovania bez chodu motora sa nemeria.

Poznámka: Počítadlo celkových hodín (A) zobrazuje iba celé hodiny.

Poznámka: Doba prevádzky je čas, kedy bol motor zapnutý počas jedného dňa. Ak je motor vypnutý minimálne 6 hodín, začne sa nová doba prevádzky.

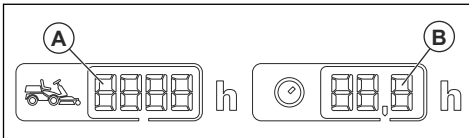

Husqvarna Connect

Výrobok je vybavený bezdrôtovou technológiou a možno ho pripojiť k mobilným zariadeniam, ktoré majú nainštalovanú aplikáciu Husqvarna Connect. Husqvarna Connect je bezplatná aplikácia pre vaše mobilné zariadenie. Aplikácia Husqvarna Connect prináša rozšírené funkcie pre výrobok Husqvarna:

- Funkcia uzamknutia a odomknutia, ktorá pomáha zabrániť nepovolenej obsluhu výrobku.
- Rozšírené informácie o výrobku.
- Informácie a podpora vzťahujúce sa na súčasti výrobku a servis.

Služby Husqvarna Fleet Services™

Husqvarna Fleet Services™ je cloudové riešenie, ktoré ponúka správcovi strojového parku využívaného na komerčné účely prehľad všetkých výrobkov. Ďalšie informácie o službe Husqvarna Fleet Services™ nájdete v časti www.husqvarna.com.

Pripojenie výrobku k Husqvarna Fleet Services™

1. Stiahnite si aplikáciu Husqvarna Fleet Services™ do mobilného zariadenia.
2. Prihláste sa do aplikácie Husqvarna Fleet Services™.
3. Postupujte podľa pokynov na spáročovanie výrobku s aplikáciou Husqvarna Fleet Services™.

Svetlá

Výrobok je vybavený pracovným svetlom a diaľkovým svetlom.

- Prepnutím prepínača do polohy (A) vypnete svetlá.

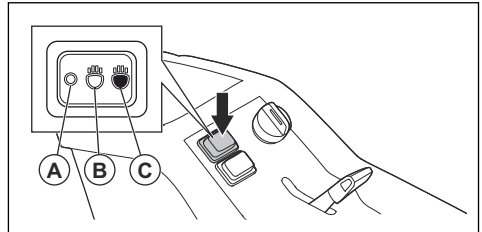

- Prepnutím prepínača do polohy (B) zapnete pracovné svetlo.
- Prepnutím prepínača do polohy (C) zapnete tiež diaľkové svetlo.

Pracovné svetlo zostane zapnuté 3 minúty po otočení kľúča zapáľovania do polohy STOP. Keď svietia svetlomety, displej zobrazuje symbol svetlometu. Pozrite si časť *Displej na strane 209*.

Pedále na jazdu dopredu a dozadu

Rýchlosť sa pozvoľna reguluje 2 pedálmi. Ľavý pedál (A) sa používa na jazdu dopredu a pravý pedál (B) sa používa na jazdu dozadu. Stroj brzdí, keď sú pedály uvoľnené.

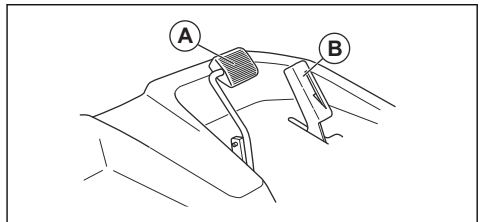

Zdvíhacia páka pre hydraulický zdvih kosiaceho zariadenia

Zdvíhacia páka hydraulického zdvihu sa používa na zdvihnutie a spustenie kosiaceho zariadenia. Hydraulický zdvih využíva hydraulický tlak a na prevádzku zdvihu je potrebné naštartovať motor.

V polohe kosenie sa kosiace zariadenie pohybuje zároveň so zemou.

- V polohe (A) sa spustí kosiace zariadenie do polohy kosenia.
- V polohe (B) poklesnú zdvíhacie ramená.
- Neutrálna poloha (C).
- V polohe (D) sa zdvihne kosiace zariadenie do prepravnej polohy.

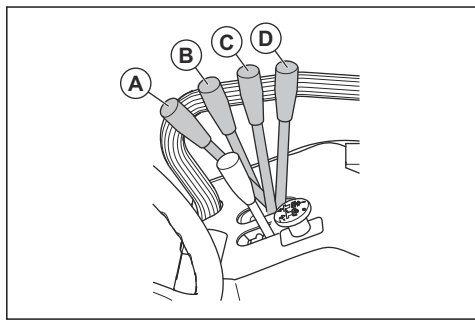

VÝSTRAHA: Kosiace zariadenie môže byť kedykoľvek zdvihnuté a spustené.

Hydraulická sila môže spôsobiť vážne poranenie.

Funkčné tlačidlo hydraulického príslušenstva

Funkčné tlačidlo je umiestnené pri zdvíhacej páke hydraulického príslušenstva.

Funkčné tlačidlo má pri rôznych druhoch príslušenstva rôzne funkcie. Pozrite si návod na obsluhu daného príslušenstva.

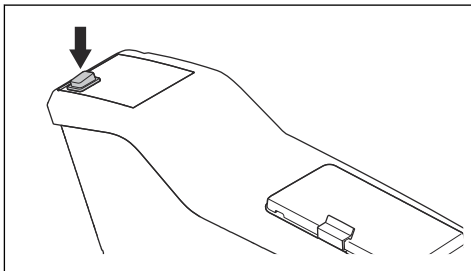

Kosiace zariadenie

Pre tento produkt sú určené kosiace zariadenia Combi s jednotkou BioClip®. Jednotka BioClip® seká trávu tak, že sa dá použiť ako hnojivo. Kosiace zariadenia Combi možno používať aj bez jednotky BioClip®. Bez jednotky BioClip® kosačka trávu odhadzuje dozadu.

Displej

Displej na paneli s nástrojmi zobrazuje informácie o stave výrobk.

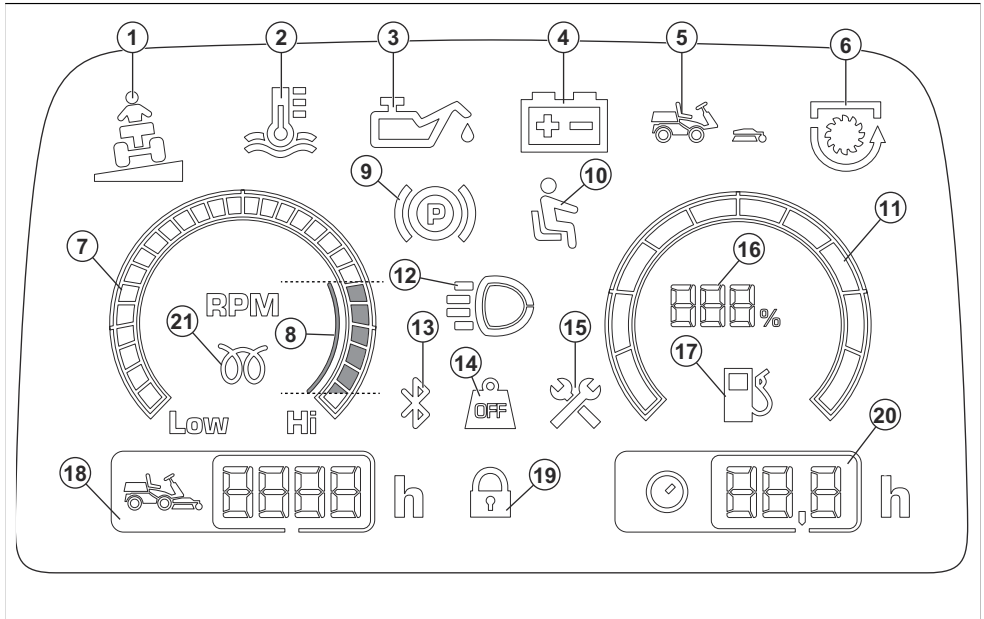

1. Ukazovateľ svahu (Neplatí pre tento výrobok)
2. Ukazovateľ teploty vody motora

Poznámka: Keď sa rozsvieti ukazovateľ teploty motora, zapne sa zvukový výstražný signál. Okamžite vypnite spínač PTO a presuňte ovládanie plynu do polohy nízkej rýchlosti. Výstražný signál sa zastaví, keď teplota motora klesne pod výstražnú hranicu.



VAROVANIE: Keď sa zapne výstražný signál, neatáčajte kľúč zapalovania do polohy STOP. Môže to spôsobiť poškodenie motora.

3. Ukazovateľ tlaku motorového oleja
4. Indikátor úrovne batérie
5. Ukazovateľ žacieho ústrojenstva (Neplatí pre tento výrobok)
6. Indikátor PTO
7. Otáčkomer
8. Odporúčané otáčky motora počas obsluhy výrobu.
9. Indikátor parkovacej brzdy
10. Kontrola prítomnosti operátora (OPC)
11. Palivová mierka
12. Indikátor pracovného svetla alebo diaľkového svetla

13. Bluetooth®
14. Odpojené odľahčenie nápravy (Neplatí pre tento výrobok)
15. Indikátor servisu
16. Palivová mierka s meraniami v krokoch po 5 %
17. Indikátor nízkej hladiny paliva
18. Počítadlo hodín. Celková prevádzková doba v hodinách.
19. Digitálny zámok
20. Počítadlo hodín. Prevádzková doba v hodinách/dňoch. Pozri časť *Počítadlo hodín na strane 207.*
21. Indikátor žeravice sviečky

Poznámka: Vzhľad displeja sa môže líšiť v závislosti od typu modelu.

Poznámka: Keď otočíte kľúč zapalovania z polohy STOP do zapnutej polohy, na krátku chvíľu sa rozsvietia všetky symboly. Potom zostanú svietiť iba symboly, ktoré zobrazujú prebiehajúce operácie.

Teplota v kabíne

Model P 525DX Cabin je vybavený ohrevom kabíny na zvýšenie teploty v kabíne. Ohrev kabíny je tiež možné

použiť na odstránenie námrazy z okien v chladnom počasí.

Symbole na výrobku



UPOZORNENIE: Postupujte opatrne a používajte výrobok správnym spôsobom. Tento výrobok môže spôsobiť vážne poranenie alebo usmrtenie obsluhujúceho pracovníka alebo iných osôb.



Pred používaním tohto výrobku si prečítajte návod na obsluhu a uistite sa, že porozumiete uvedeným pokynom.



Rotujúce nože. Keď je motor zapnutý, nepribližujete sa časťami tela ku krytu.



Upozornenie: rotujúce diely. Nepribližujete sa časťami tela.



Upozornenie: rotujúca remenica. Keď je motor zapnutý, nepribližujete sa časťami tela.



Upozornenie: hrozí nebezpečenstvo pomliaždenín.



Upozornenie: hrozí nebezpečenstvo pomliaždenín. Zdvíhacie ramená sa budú pohybovať s veľkou silou, nepribližujete sa časťami tela.



Dávajte pozor na vymrštené predmety a spätné nárazy.



Horúci povrch.



Produkt nikdy nepoužívajte, ak sú v blízkosti osoby, najmä deti, alebo zvieratá.



Pred tým a počas toho, ako s produktom budete cívať, sa pozerajte za seba.



Nikdy nekoste trávu naprieč svahom. Nekoste trávu na svahoch so sklonom viac ako 10°. V časti *Kosenie trávy na svahoch na strane 215*.



Na výrobku alebo vybavení nikdy nevozte pasažierov.



Existuje nebezpečenstvo poranenia v prípade prevrátenia výrobku.



Ak nie je pripojené žiadne kosiace zariadenie, používajte produkt veľmi pomaly.



Výrobok používajte pri maximálnych otáčkach iba vtedy, ak je pripojené kosiace zariadenie.



Jazda dopredu.



Neutrál.



Jazda dozadu.



Parkovacia brzda.



Aktivovanie parkovacej brzdy.



Uvoľnenie parkovacej brzdy.



Tento výrobok je v súlade s príslušnými smernicami EÚ.



Tento výrobok je v súlade s príslušnými právnymi predpismi Spojeného kráľovstva.



Označenie týkajúce sa emisie hluku do okolia podľa smerníc a nariadení EÚ a UK a legislatívy v štáte New South Wales „Protection of the Environment Operations (Noise Control) Regulation 2017“ (Nariadenie o ochrane životného prostredia pri prevádzke (kontrola hluku) z roku 2017). Garantovaná hladina

akustického výkonu produktu je uvedená v *Technické údaje na strane 261* a na štítku.



Vždy používajte schválené chrániče sluchu.

ON

Spustíte výrobok.



Zastavte motor.



Otáčky motora – vysoké.



Otáčky motora – nízke.



Benzinová.



Nože sú aktivované.



Nože sú deaktivované.



Hladina oleja.



Snímateľný kód



Označenia týkajúce sa ochrany životného prostredia. Výrobok alebo jeho obal nepredstavuje komunálny odpad. Recyklujte ho v recyklačnej stanici určenej pre elektrické a elektronické zariadenia.

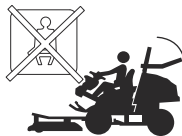

Bezpečnostný pás nepoužívajte, ak systém ROPS nebeží.



Vždy používajte bezpečnostný pás, ak systém ROPS beží.



Poznámka: Ostatné symboly/emblémy na výrobok odkazujú na požiadavky certifikácie pre niektoré komerčné oblasti.

Typový štítek

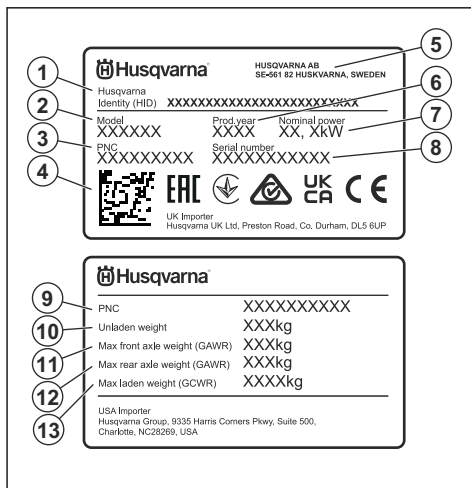

1. Identifikátor Husqvarna (HID) zložený z objednávacieho čísla, továrne a linky, dátumu, poradového čísla a kontrolného čísla
2. Názov modelu
3. Produktové číslo (PNC)
4. Snímateľný kód
5. Výrobca a adresa výrobcu
6. Rok výroby
7. Menovitý výkon
8. Výrobné číslo s dátumom, rokom, týždňom výroby a sériovým číslom
9. Produktové číslo (PNC)
10. Hmotnosť výrobku bez zaťaženia
11. Maximálna hmotnosť prednej nápravy (GAWR)
12. Maximálna hmotnosť zadnej nápravy (GAWR)

Emisie Euro V



VÝSTRAHA: Nepovolená manipulácia s motorom ruší platnosť typového schválenia tohto výrobku pre EÚ.

Poškodenie výrobku

Nie sme zodpovední za škody na našom výrobku v prípade:

- nesprávne vykonanej opravy výrobku,
- opravy výrobku, pri ktorej neboli použité diely od výrobcu alebo diely schválené výrobcom,
- používania príslušenstva od iného výrobcu alebo príslušenstva, ktoré nie je schválené výrobcom,
- opravy výrobku, ktoré neboli vykonané v schválenom servisnom stredisku alebo schválenými kompetentnými osobami.

Bezpečnosť

Bezpečnostné definície

Výstrahy, upozornenia a poznámky slúžia na zdôraznenie mimoriadne dôležitých častí návodu.



VÝSTRAHA: Používa sa, ak pre obsluhu alebo osoby v okolí existuje nebezpečenstvo poranenia alebo smrti v prípade nedodržania pokynov v návode.



VAROVANIE: Používa sa, ak hrozí nebezpečenstvo poškodenia produktu, iných materiálov alebo okolitej oblasti v prípade nedodržania pokynov v návode.

Poznámka: Používa sa na poskytnutie informácií nad rámec nevyhnutných informácií v danej situácii.

Všeobecné bezpečnostné pokyny



VÝSTRAHA: Tento produkt dokáže odseknúť ruky alebo nohy a odhadzovať predmety. V prípade nedodržania bezpečnostných pokynov hrozí vážne poranenie alebo usmrtienie.



VÝSTRAHA: Ak je poškodené kosiace zariadenie, prestaňte produkt používať. Poškodené kosiace zariadenie môže odhadzovať predmety a spôsobiť vážne poranenie alebo usmrtienie. Poškodené čepele bezodkladne vymeňte.



VÝSTRAHA: Tento výrobok vytvára počas prevádzky elektromagnetické pole. Toto pole môže za určitých okolností spôsobovať rušenie aktívnych alebo pasívnych implantovaných lekárskeho prístrojov. Na zníženie rizika vážneho alebo smrteľného zranenia odporúčame, aby sa osoby s implantovanými lekárskeymi

prístrojmi poradili so svojim lekárom a výrobcom pomôcky ešte pred použitím tohto výrobku.



VÝSTRAHA: Skôr než budete výrobok používať, prečítajte si nasledujúce výstrahy.

- Vždy zachovávajte opatnosť a riadte sa zdravým úsudkom. Vyvarujte sa každej situácie, ktorá podľa vás presahuje vaše možnosti. Ak si po prečítaní návodu na obsluhu nie ste istí prevádzkovými postupmi, pred pokračovaním sa poraďte s odborníkom.
- Pred spustením produktu si pozorne prečítajte návod na obsluhu a pokyny na produkte a uistite sa, že im rozumiete.
- Naučte sa používať produkt a jeho ovládacie prvky bezpečne a naučte sa, ako produkt rýchlo zastaviť.
- Naučte sa rozpoznávať bezpečnostné štítky.
- Produkt udržiajte čistý, aby boli nápisy a nálepky jasne čitateľné.
- Myslite na to, že operátor bude zodpovedný za nehody zahŕňajúce iné osoby alebo ich majetok.
- Neprepravujte cestujúcich. Produkt môže používať len jedna osoba.

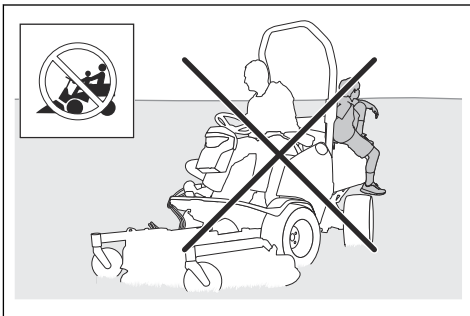

- Nenechávajte produkt bez dozoru, kým je motor zapnutý. Vždy pred ponechaním produktu bez

- dozoru zastavte čepele, aktivujte parkovaciu brzdu, vypnite motor a vytiahnite kľúč zapalovania.
- Produkt používajte iba za denného svetla alebo pri dobrom osvetlení. Produkt udržiavajte v bezpečnej vzdialenosti od jám alebo iných terénnych nerovností. Dávajte pozor na možné riziká.
 - Produkt nepoužívajte počas nepriaznivých poveternostných podmienok, napríklad v hmle, v daždi, na vlhkých alebo mokrych miestach, v silnom vetre, v silnom mraze, pri riziku blesku atď.
 - Vyhľadajte a označte kamene a iné pevné predmety, aby ste sa vyhli kolízii.
 - Oblasť vyčistite od kameňov, hračiek, drôtov a iných predmetov, ktoré môžu byť zachytené nožmi a vymrštené do okolia.

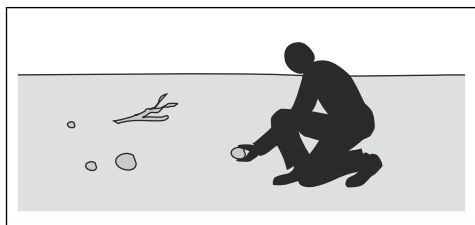

- Nenechajte deti a osoby, ktoré nemajú oprávnenie na používanie, používať produkt alebo vykonávať jeho servis. Vek operátora môžu stanovovať miestne zákony.
- Pri štartovaní motora, aktivácii pohonu alebo pri pohybaní sa s produktom sa uistite, že sa v blízkosti produktu nenachádzajú ďalšie osoby.
- Počas kosenia pri ceste alebo jazde cez cestu dávajte pozor na premávku.
- Produkt nepoužívajte pri únave, po požití alkoholu, drog, liekov alebo čokolôvek iného, čo môže viesť k zníženiu zrakovej schopnosti, pozornosti, koordinácie alebo schopnosti úsudku.
- Nemeňte nastavenie regulácie otáčok motora.
- Produkt vždy parkujte na vodorovnom povrchu a s vypnutým motorom.

Bezpečnostné pokyny týkajúce sa detí



VÝSTRAHA: Skôr než budete výrobok používať, prečítajte si nasledujúce výstrahy.

- Ak nebudete dávať pozor na deti v blízkosti produktu, môže dôjsť k vážnym nehodám. Deti môže priťahovať stroj a kosenie. Je pravdepodobné, že deti nebudú stáť tam, kde ste ich naposledy videli.
- Zabezpečte, aby sa deti nachádzali mimo oblasti, ktorá sa kosí. Deťom zaistite zodpovedný dozor dospelých osoby.
- Zachovávajte ostražitosť a vypnite produkt, ak deti vkročia do pracovnej oblasti. Mimoriadnu opatrosť zachovávajte v blízkosti rohov, kríkov, stromov alebo iných objektov, ktoré vám bránia vo výhľade.

- Pred cúvaním s produktom a počas neho sa pozerajte za seba a dole, aby ste sa uistili, že sa v blízkosti stroja nenachádzajú malé deti.
- Nedovoľte deťom vozit' sa s vami. Môžu spadnúť a vážne sa poraniť alebo môžu brániť bezpečnému manévrovaniu s produktom.
- Nenechajte deti používať produkt.

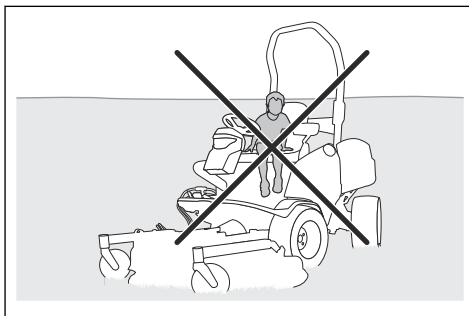

Bezpečnostné pokyny pre prevádzku



VÝSTRAHA: Nedotýkajte sa výfukového systému počas prevádzky alebo bezprostredne po nej. Motor a výfukový systém sa počas prevádzky veľmi rozohrievajú. Riziko popálenín, požiaru a poškodenia majetku alebo okolia. Pri obsluhovaní produktu sa držte ďalej od kríkov a iných predmetov.



VÝSTRAHA: Skôr než budete používať produkt, prečítajte si nasledujúce výstrahy.

- Pred cúvaním a počas cúvania sa vždy pozerajte dole a za seba. Dávajte pozor na veľké a malé prekážky.
- Pred jazdou do zákruty znížte rýchlosť.
- Pri prechádzaní cez plochy, ktoré nekosíte, majte čepele zastavené.



VAROVANIE: Skôr než budete používať produkt, prečítajte si nasledujúce upozornenia.

- Skôr než začnete produkt používať, odstráňte z nasávania studeného vzduchu motora trávu a nečistoty. Keď je nasávanie studeného vzduchu upchaté, hrozí riziko poškodenia motora.
- Okolo skál a väčších predmetov prechádzajte opatrne a dávajte pozor, aby ich čepele nezasiahli.
- S produktom neprechádzajte cez predmety. Ak s produktom prejdete cez nejaký predmet alebo ním do nejakého predmetu narazíte, zastavte a skontrolujte produkt a kosiace zariadenie.

Pred opätovným naštartovaním vykonajte potrebné opravy.

Osobné ochranné prostriedky



VÝSTRAHA: Skôr než budete výrobok používať, prečítajte si nasledujúce výstrahy.

- Pri používaní produktu používajte schválené osobné ochranné prostriedky. Osobné ochranné prostriedky nedokážu úplne vylúčiť riziko, ale môžu znížiť vážnosť zranenia v prípade nehody. Váš predajca vám pomôže pri výbere správnych prostriedkov.
- Používajte schválené chrániče sluchu. Dlhodobé vystavenie hluku môže spôsobiť trvalé poškodenie sluchu.
- Noste odolné protišmykové topánky alebo podobnú obuv. Odporúčame oceleové špičky. Výrobok neobsluhujte v otvorených topánkach ani s bosými nohami.

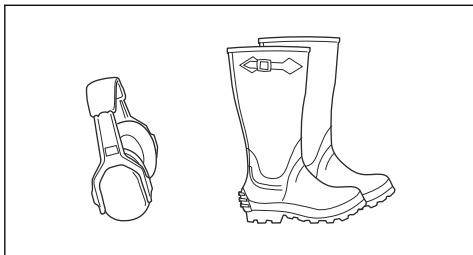

- Keď je to potrebné, používajte ochranné rukavice, ako napríklad pri montáži, kontrole alebo čistení rezného zariadenia.
- Nenoste voľné oblečenie, šperky ani iné predmety, ktoré sa môžu zachytiť v pohyblivých častiach.
- Majte poruke vybavenie prvej pomoci a hasiaci prístroj.

Bezpečnostné zariadenia na výrobku



VÝSTRAHA: Skôr než budete výrobok používať, prečítajte si nasledujúce výstrahy.

- Výrobok nepoužívajte s bezpečnostnými zariadeniami, ktoré sú poškodené alebo nefungujú správne. Pravidelne kontrolujte bezpečnostné zariadenia. Ak sú bezpečnostné zariadenia poškodené, obráťte sa na servisného zástupcu spoločnosti Husqvarna.
- Bezpečnostné zariadenia neupravujte. Nepoužívajte produkt, ak ochranné dosky, ochranné kryty, bezpečnostné vypínače alebo iné ochranné zariadenia nie sú nainštalované alebo ak sú poškodené.

Ochranná konštrukcia proti prevráteniu (ROPS)

ROPS je ochranný rám, ktorý znižuje nebezpečenstvo poranenia v prípade prevrátenia produktu. Keď produkt používate na svahoch, používajte systém ROPS a bezpečnostný pás.

Bezpečnostný pás

Bezpečnostný pás ochraňuje pred zranením v prípade nehody alebo prevrátenia produktu. Bezpečnostný pás používajte iba v prípade, ak je aktivovaný systém ROPS. Skontrolujte, či je bezpečnostný pás správne pripojený a či nie je poškodený.

Kontrola prítomnosti operátora (OPC)

OPC je aktivovaná, keď sa operátor zdvihne zo sedadla. Na displeji sa rozsvieti symbol OPC. OPC aktivuje bezpečnostný obvod. Pozrite si časť *Kontrola prevádzkových podmienok na strane 214*.

Kontrola kľúča zapalovania

- Na vykonanie kontroly kľúča zapalovania naštartujte a vypnite motor. V časti *Štartovanie motora na strane 225* a *Zastavenie motora na strane 228*.
- Skontrolujte, či sa motor naštartuje, keď otočíte kľúč zapalovania do polohy štart.
- Skontrolujte, či sa motor okamžite vypne, keď otočíte kľúč zapalovania do polohy stop.

Kontrola prevádzkových podmienok

Prevádzkové podmienky sú takéto:

- Motor možno naštartovať, len keď je pohon nožov deaktivovaný.
- Motor možno naštartovať, len keď je zatiahnutá parkovacia brzda.
- Pohon nožov možno aktivovať, len keď operátor sedí na sedadle.

Prevádzkové podmienky kontrolujte každý deň.

1. Skúste naštartovať motor s aktivovaným pohonom nožov. Ak sú prevádzkové podmienky správne, motor nenaštartuje.
2. Skúste naštartovať motor bez zatiahnutej parkovacej brzdy. Ak sú prevádzkové podmienky správne, motor nenaštartuje.
3. Naštartujte motor, aktivujte pohon nožov a zdvihnite sa zo sedadla. Ak sú prevádzkové podmienky správne, nože v kosiacom zariadení sa zastavia.

Kontrola pedála jazdy dopredu a pedála jazdy dozadu

1. Zapnite výrobok.
2. Skontrolujte, či nie sú pedál jazdy dopredu a pedál jazdy dozadu zablokované a či sa môžu voľne pohybovať.
3. Opatrným stlačením pedála jazdy dopredu sa pohnite dopredu.

4. Uvoľníte pedál jazdy dopredu na zabrzdzenie. Keď sa pedál jazdy dopredu uvoľní, musia sa aktivovať brzdy.
5. Rovnaký postup zopakujte pre pedál jazdy dozadu.

Poznámka: Výrobok je vybavený funkciou brzdy, ktorá brzdí automaticky, keď sa pedále uvoľnia. Ak chcete znížiť rýchlosť rýchlejšie, stlačte druhý pedál.

6. Uistite sa, že sa produkt nehýbe, ak sa nepoužívajú pedále na jazdu dopredu a dozadu.

Parkovacia brzda



VÝSTRAHA: Ak parkovacia brzda nefunguje, produkt sa môže začať pohybovať a môže spôsobiť poranenie alebo poškodenie. Dbajte na to, aby sa vykonávala pravidelná kontrola a nastavenie parkovacej brzdy.

Pozrite si časť *Kontrola parkovacej brzdy na strane 236.*

Tlmič výfuku

Tlmič výfuku slúži na udržovanie minimálnej hladiny hluku a na smerovanie výfukových plynov smerom od operátora.

Výrobok nepoužívajte, ak tlmič výfuku chýba alebo je poškodený. Poškodený tlmič výfuku zvyšuje hladinu hluku a nebezpečenstvo požiaru.



VÝSTRAHA: Tlmič výfuku je veľmi horúci počas prevádzky, po nej a tiež počas behu motora na voľnobeh. Zachovávajújte opatnosť v okolí horľavých materiálov alebo výparov, aby ste nespôsobili požiar.

Kontrola tlmiča výfuku

- Pravidelne kontrolujte, či je tlmič výfuku správne pripevnený a či nie je poškodený.

Ochranné kryty

Chýbajúce alebo poškodené ochranné kryty zvyšujú nebezpečenstvo poranenia pohybujúcimi sa dielmi a na horúcich povrchoch. Skôr než budete produkt používať, skontrolujte ochranné kryty. Presvedčte sa, či sú ochranné kryty správne nainštalované a či nie sú prasknuté alebo inak poškodené. Poškodené kryty vymeňte.

Kosenie trávy na svahoch



VÝSTRAHA: Skôr než budete výrobok používať, prečítajte si nasledujúce výstrahy.

- Pri kosení trávy na svahoch existuje vyššie riziko straty kontroly nad produktom a jeho prevrátenia. To môže spôsobiť vážne poranenie alebo usmrtenie. Na každom svahu je nutné kosiť opatrne. Ak na svahu nemôžete cívať alebo ak sa necítite bezpečne, svah nekoste.
- Odstráňte kamene, konáre a iné prekážky.
- Pohybujte sa hore a dole svahom, nie z jednej strany na druhú.
- Nejazdite dole svahom, keď je kosiace zariadenie zdvihnuté.
- Produkt nepoužívajte na svahoch so sklonom viac ako 10°.

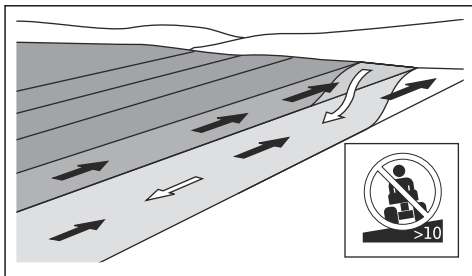

- Nepohýňajte sa ani nezastavujte na svahu.
- Na svahoch sa pohybujte plynulo a pomaly.
- Nemeňte náhle rýchlosť ani smer.
- Nezatačajte viac, ako je nevyhnutné. Pri jazde dole svahom zatačajte pomaly a plynule. Jazdite nízkou rýchlosťou. Volant otáčajte opatrne.
- Dávajte pozor na brázdy, diery a hrboly a nejazdite cez ne. Na nerovnom podklade existuje vyššie riziko prevrátenia produktu. Vysoká tráva môže zakrývať prekážky.
- Nekoste trávu v blízkosti zrázov, priekop ani brehov. Ak by sa jedno z kolies dostalo za okraj prudkého zrázu alebo jamy alebo ak by sa okraj zosunul, produkt by sa mohol náhle prevrátiť. Ak produkt spadne do vody, hrozí nebezpečenstvo utopenia.

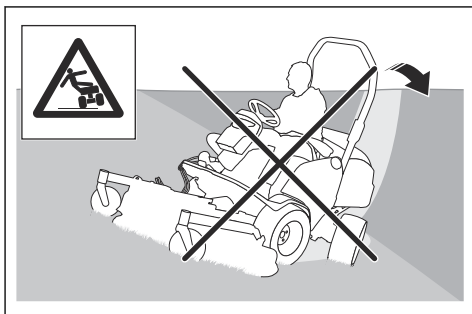

- Nekoste mokrú trávu. Je klzká, pneumatiky môžu stratiť príľnavosť a produkt sa môže začať kĺzať.
- Nedávajte chodidlo na zem na zvýšenie stability produktu.

- Ak je k produktu pripojené príslušenstvo alebo iné predmety, pre ktoré je jeho stabilita znížená, jazdite veľmi opatrne.
- Na zvýšenie stability produktu nasadte závažia na kolesá alebo protizávažia. Ak potrebujete ďalšie informácie, obráťte sa na predajcu. Na modeli P 525DX použite protizávažia, keďže na produktoch s pohonom všetkých kolies nemožno použiť závažia na kolesá.

Bezpečnosť paliva



VÝSTRAHA: Pri manipulácii s palivom buďte opatrní. Je veľmi horľavé a môže spôsobiť vážne zranenia osôb alebo hmotné škody.



VÝSTRAHA: Skôr než budete používať produkt, prečítajte si nasledujúce výstrahy.

- Palivovú nádrž nedopĺňajte v interiéri.
- Nafta a naftové výpary sú jedovaté a veľmi horľavé. Pri manipulácii s naftou postupujte opatrne, aby nedošlo k zraneniu alebo požiaru.
- Nedávajte dolu uzáver palivovej nádrže a nedolievajte palivo, keď je motor spustený.
- Pred dotankovaním nechajte motor vychladnúť.
- Počas tankovania nefajčite.
- Netankujte v blízkosti iskier alebo otvoreného plameňa.
- Ak je palivový systém netesný, neštartujte motor, kým sa netesnosť neopravia.
- Netankujte nad odporúčaný objem paliva. Teplo z motora a slnka spôsobuje expanziu paliva a v prípade nadmerného objemu paliva v nádrži môže palivo pretiecť.
- Nenalievajte do nádrže príliš veľa paliva. Ak rozlejete palivo na produkt, poutierajte ho a nechajte ho odpariť, skôr než naštartujete motor. Ak vylejete palivo na odev, prezlečte sa.
- Palivo skladujte len v schválených nádobách.
- Produkt a palivo skladujte takým spôsobom, aby nehrozilo žiadne riziko, že unikajúce palivo alebo výpary môžu spôsobiť škody.
- Palivo vypúšťajte do schválenej nádoby vonku a mimo otvoreného ohňa.

Bezpečnosť akumulátora



VÝSTRAHA: Poškodený akumulátor môže spôsobiť výbuch a následne zranenie. Ak je akumulátor zdeformovaný alebo poškodený, obráťte sa na schváleného servisného zástupcu spoločnosti Husqvarna.



VÝSTRAHA: Skôr než budete používať produkt, prečítajte si nasledujúce výstrahy.

- V blízkosti akumulátora používajte ochranné okuliare.
- V blízkosti akumulátora nenoste hodinky, šperky ani iné kovové predmety.
- Akumulátor skladujte mimo dosahu detí.
- Akumulátor nabíjajte v priestoroch s dostatočným prúdením vzduchu.
- Pri nabíjaní akumulátora udržiavajte horľavé materiály v minimálnej vzdialenosti 1 m.
- Vymenené akumulátory zlikvidujte. Pozrite si kapitolu *Likvidácia na strane 260*.
- Z akumulátora môžu unikáť výbušné plyny. V blízkosti akumulátora nefajčite. Akumulátor uchovávajte mimo dosahu otvorených plameňov a iskier.

Bezpečnosť pri preprave

- Na prepravu výrobku používajte schválené prepravné vozidlo.
- Produkt je ťažký a môže spôsobiť pomliaždeniny. Pri jeho nakladaní alebo vykladaní z vozidla alebo privesu postupujte opatrne.
- Predpisy pre fungovanie vnútroštátneho alebo miestneho trhu môžu regulovať obmedzenia týkajúce sa prepravy výrobku.
- Používateľ prepravného vozidla je zodpovedný za bezpečné upevnenie výrobku počas prepravy. Pozrite si časť *Bezpečné pripavenie produktu na prepravný prives na strane 258*.

Bezpečnostné pokyny pre údržbu



VÝSTRAHA: Produkt je ťažký a môže spôsobiť poranenie, hmotné škody alebo poškodenie okolitej oblasti. Nevykonávajte údržbu motora ani kosiaceho zariadenia, kým nie sú splnené nasledujúce podmienky:

- Motor je vypnutý.
- Produkt je zaparkovaný na rovnom povrchu.
- Parkovacia brzda je aktivovaná.
- Kľúč zapalovania je vytiahnutý.
- Kosiace zariadenie je deaktivované.
- Hlavný vypínač je v polohe vypnutý. Pozrite si časť *Štartovanie motora na strane 225*.



VÝSTRAHA: Výfukové plyny z motora obsahujú oxid uhoľnatý, plyn bez zápachu, ktorý je jedovatý a veľmi nebezpečný. Nepoužívajte výrobok

v uzavretých priestoroch alebo priestoroch s nedostatočným odvetrávaním.



VÝSTRAHA: Skôr než budete výrobok používať, prečítajte si nasledujúce výstrahy.

- V záujme najlepšej výkonnosti a bezpečnosti vykonávajte údržbu produktu pravidelne v súlade s plánom údržby. Pozrite si časť .
- Kontakt s elektrickým prúdom môže spôsobiť poranenia. Keď je motor naštartovaný, nedotýkajte sa káblov. Nevykonávajte test fungovania zapáľovacieho systému prstami.
- Neštartujte motor, ak sú zložené ochranné kryty. Hrozí vysoké nebezpečenstvo poranenia pohybujúcimi sa alebo horúcimi dielmi.
- Pred vykonávaním údržby v motorovom priestore nechajte produkt vychladnúť.
- Čepele sú ostré a môžu spôsobiť rezné rany. Keď vykonávate práce na čepeliach, oviňte ich ochranným materiálom alebo použite ochranné rukavice.

- Ak chcete vyčistiť kosiace zariadenie, vždy ho nastavte do servisnej polohy. Ak chcete získať prístup ku kosiacemu zariadeniu, produkt neparkujte blízko okraja obrubníka alebo svahu.



VAROVANIE: Skôr než budete používať produkt, prečítajte si nasledujúce upozornenia.

- Nepretáčajte motor, ak je odstránená zapáľovacia sviečka alebo kábel zapáľovania.
- Ubezpečte sa, že sú všetky matice a skrutky správne dotiahnuté a že je zariadenie v dobrom stave.
- Nemeňte nastavenia regulátorov. Ak sú otáčky motora príliš vysoké, môže dôjsť k poškodeniu súčastí produktu. Informácie o najvyšších prípustných otáčkach motora nájdete v časti *Technické údaje na strane 261*.
- Produkt bol schválený iba s vybavením dodávaným alebo odporúčaným výrobcom.

Montáž

Pripojenie kosiaceho zariadenia Combi 132, Combi 155

Poznámka: Kosiace zariadenie a výrobok musia pred pripojením kosiaceho zariadenia ležať na rovnej zemi.

1. Potiahnutím zdvíhacej páky do polohy (B) spustíte zdvíhacie ramená.

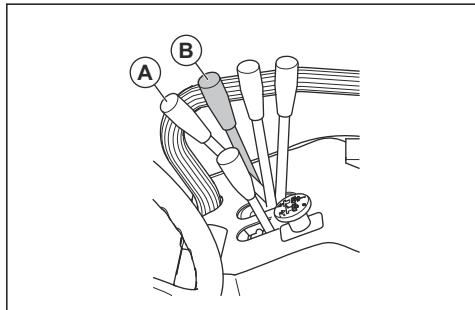

VÝSTRAHA: Zdvíhaciu páku nedávajte do polohy kosenia (A). Sila zdvíhacej pružiny môže spôsobiť vážne zranenie.

2. Opatrne ovládajte výrobok tak, aby sa dostal pred kosiace zariadenie.

3. Nasuňte zdvíhacie ramená do závesu kosiaceho zariadenia.
4. Aktivujte parkovaciu brzdú.
5. Zastavte motor.
6. Nainštalujte skrutky (C) a nasadte kolíky (D) na zdvíhacie ramená.

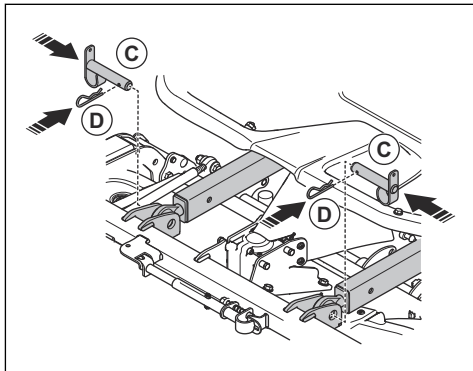

7. Odstráňte 2 skrutky a dvierka servisného otvoru.

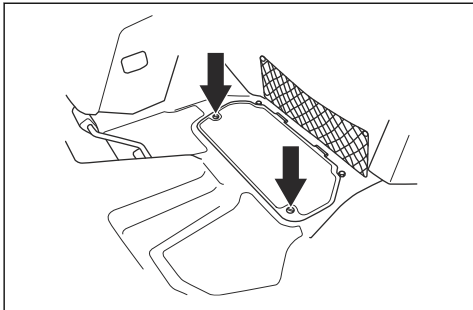

8. Spojku hnacieho hriadeľa potiahnite dozadu a hnací hriadeľ pripojte k PTO.

Poznámka: Uistite sa, že šípka na symbole smeruje k výrobku.

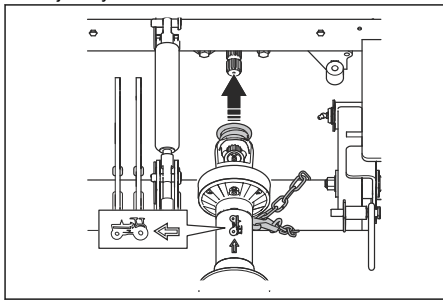

9. Zadnú poistnú reťaz prevlečte okolo zdvíhacieho ramena.

10. Upevnite poistnú reťaz k hnaciemu hriadeľu.

11. Spojku hnacieho hriadeľa potiahnite dozadu a hnací hriadeľ pripojte ku kuželovému hriadeľu prevodovky kosiaceho zariadenia.

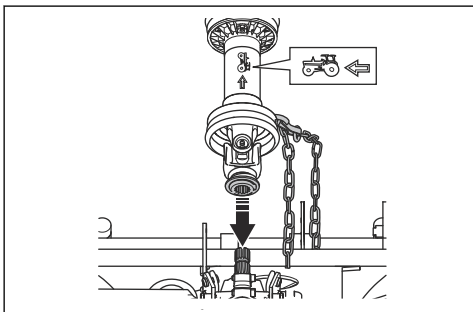

12. Ohnite gumený kryt nad kĺbom hriadeľa.

13. Prednú poistnú reťaz prevlečte okolo trubice.

14. Upevnite poistnú reťaz k hnaciemu hriadeľu.

15. Založte dvierka servisného otvoru a utiahnite skrutky.

16. Naštartujte motor.

17. Ak chcete zdvihnúť kosiace zariadenie, posuňte zdvíhaciu páku dozadu. Pokračujte vo zdvíhaní až pokým otočné koliesko kosiaceho zariadenia nie sú mimo zeme.

18. Zastavte motor.

19. Potiahnite pružinu (E) a pripojte ju k zdvíhacím okám na kosiacom zariadení (F).

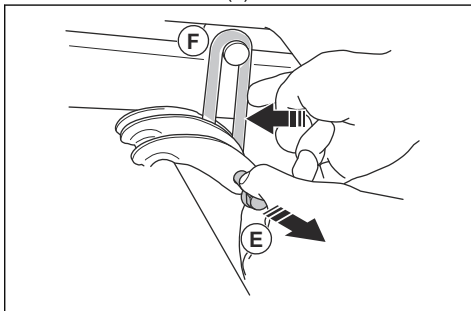

20. Skontrolujte rovnobežnosť kosiaceho zariadenia. Pozrite si časť *Kontrola rovnobežnosti kosiaceho zariadenia na strane 236.*

Pripojenie kosiaceho zariadenia Combi 132 X, Combi 155 X

1. Pripojte kosiace zariadenie. Pozrite si časť *Pripojenie kosiaceho zariadenia Combi 132, Combi 155 na strane 217.*

2. Prevlečte hydraulické hadice z kosiaceho zariadenia cez slučku.

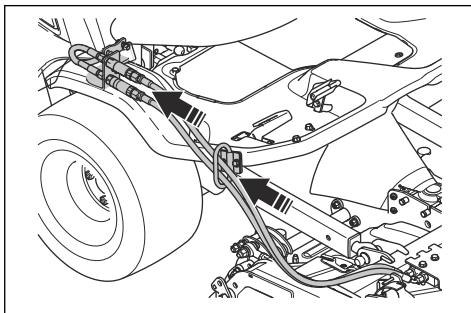

3. Spojte hydraulické hadice so spojku na výrobku. Výstupok a zárez musia do seba presne zapadať.

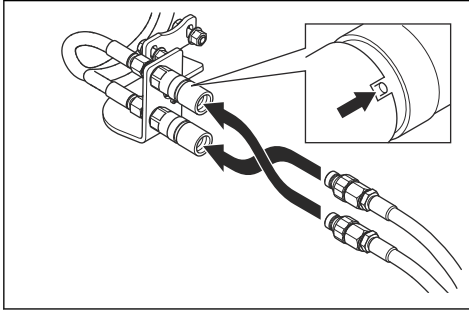

Poznámka: Poloha hydraulických hadíc určuje prevádzkovú funkciu páky výšky rezu. Ak chcete zmeniť prevádzkovú funkciu páky výšky rezu, zmeňte polohu hydraulických hadíc.

Demontáž kosiaceho zariadenia

1. Zaparkujte s výrobkom na rovnom podklade.
2. Zastavte motor.
3. Páku výšky rezu posuňte dopredu a dozadu 2-3 krát, aby sa odstránil zvyšný tlak.
4. V prípade modelov Combi 132 X a Combi 155 X uvoľnite spojku a odpojte hydraulické hadice.
5. Aktivujte parkovaciu brzdú.
6. Ak chcete spustiť kosiace zariadenie, posuňte zdvíhaciu páku dopredu. Prestaňte predtým, ako sa otočné kolesko kosiaceho zariadenia dotknú zeme.
7. Potiahnite pružinu (A) a demontujte zdvíhacie oká (B).

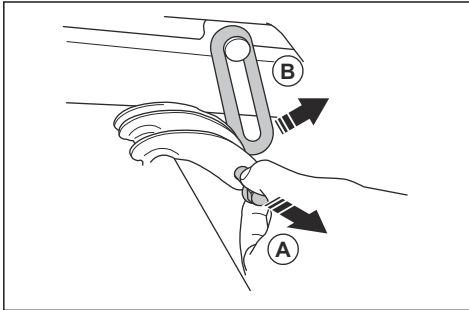

8. Naštartujte motor.

9. Potiahnutím zdvíhacej páky do polohy (C) spustíte zdvíhacie ramená.

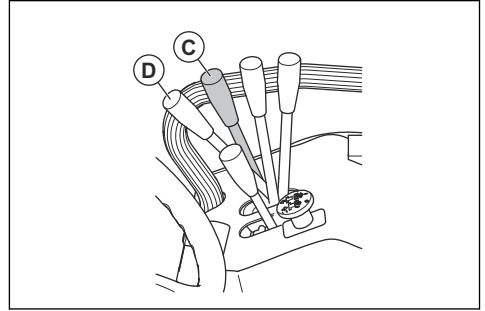

VÝSTRAHA: Zdvíhaciu páku nepotiahnite do polohy kosenia (D). Hydraulická sila môže spôsobiť vážne poranenie.

10. Zastavte motor.
11. Odstráňte 2 skrutky a dverka servisného otvoru.

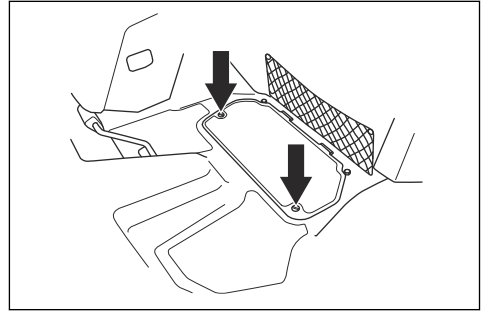

12. Nadvihnite gumený kryt z kibu hriadeľa.
13. Spojku hnacieho hriadeľa potiahnite dozadu a odstráňte hnací hriadeľ od kuželového hriadeľa prevodovky kosiaceho zariadenia a od hriadeľa PTO.
14. Odstráňte poistné reťaze.
15. Odstráňte kolíky (E) a skrutky (F) zo zdvíhacích ramien.

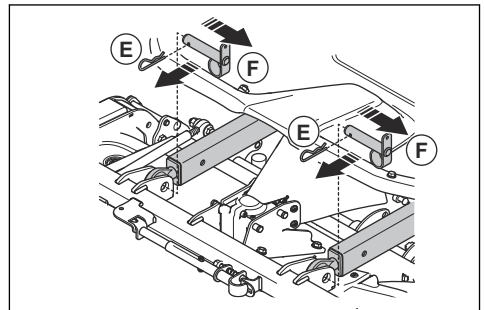

Demontáž a montáž kabíny

1. Odmontujte dvěře kabíny. Pozrite si časť *Demontáž a montáž dverí na strane 221*.
2. Odmontujte núdzové dvěře. Pozrite si časť *Demontáž a montáž núdzových dverí na strane 221*.
3. Odstráňte gumené popruhy a otvorte kryt motora.
4. Odpojte batériu.

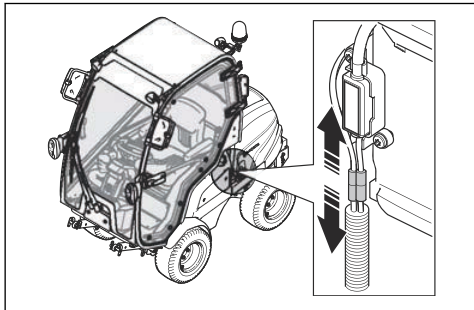

5. Odstráňte servisný kryt. Pozrite si časť *Demontáž servisného krytu na strane 234*.
6. Odstráňte kryt poistkovej skrinky. Pozrite si časť *Odstránenie krytu ovládacej skrinky na strane 234*.
7. Odpojte kábel na riadenie kabíny. Kábel rozpoznáte podľa čiernej zástrčky.

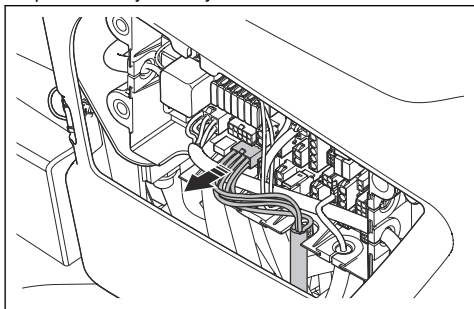

8. Nasadte gumový priedochodku do prázdneho otvoru.

9. Odpojte 2 konektory od spínača svetlometov.

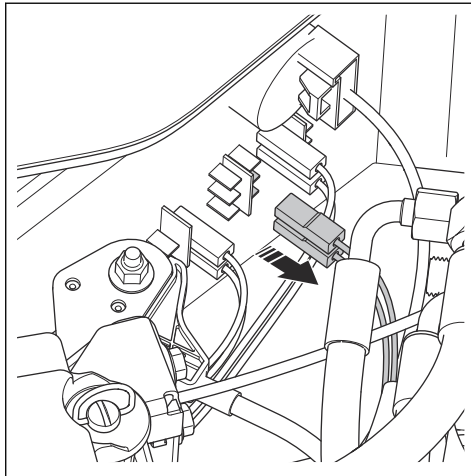

10. Odstráňte kábový mostík z konektora a namontujte konektor na spínač svetlometov.

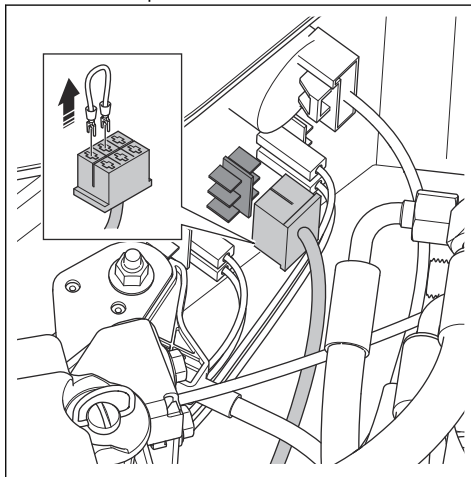

11. Zapnite a vypnite spínač svetlometov, aby ste sa uistili, že svetlomety fungujú správne.
12. Pod hadice ohrevu kabíny umiestnite handru.

Poznámka: Aby ste zabránili úniku chladiacej kvapaliny, uistite sa, že ohrev kabíny je vypnutý, predtým než odpojíte hadice.

13. Odpojte habice pre ohrev kabíny.

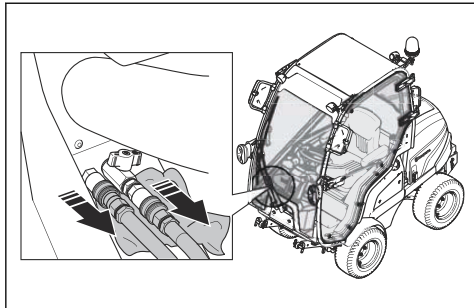

14. Odstráňte 2 skrutky a 2 podložky za sedadlom (A).

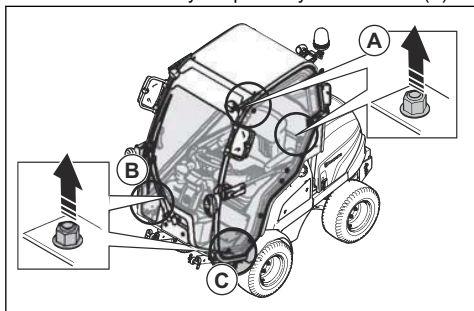

15. Odstráňte skrutku a podložku za hadicami ohrevu kabíny (B).

16. Odstráňte skrutku a podložku na prednej strane dverí (C).

17. Sklopte sedadlo dopredu.

18. Prevlečte 2 popruhy cez dvere a núdzový východ.

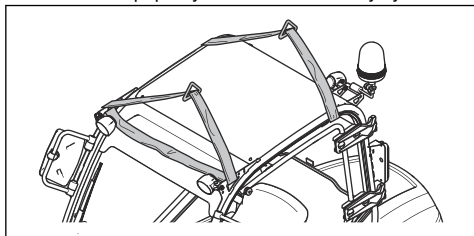

19. Popruhy prevlečte dvakrát cez kabínu.

20. Popruhy upevnite o zdvíhacie oká kabíny.

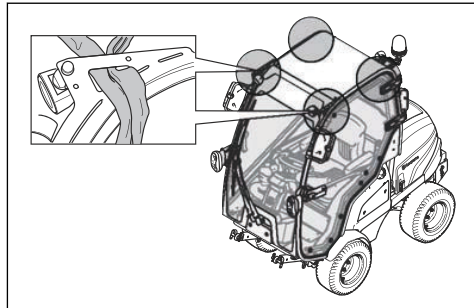

21. Kabínu opatrne zdvihnite za popruhy pomocou zdvíhacieho zariadenia.

22. Nadvihnite kabínu 10 cm nad produkt.



VAROVANIE: Uistite sa, že je kabína zdvihnutá nad skrutkami.

23. Opatrne posuňte kabínu dopredu.

24. Umiestnite kabínu na podporu kabíny. Pozrite si časť *Skladovanie kabíny na strane 260*



VÝSTRAHA: Konštrukcia ROPS musí byť namontovaná, keď odstraňujete kabínu. Pozrite si časť *Nastavenie konštrukcie ochrany pri prevrátení do aktívnej alebo sklopenej polohy na strane 222.*

25. Pri montáži postupujte v opačnom poradí.

Demontáž a montáž dverí

1. Otvorte dvere o 90°.
2. Vytiahnite plynovú pružinu a uvoľnite guľový kĺb.
3. Nadvihnite dvere, aby ste ich mohli odstrániť.
4. Pri montáži postupujte v opačnom poradí.

Demontáž a montáž núdzových dverí.

1. Otvorte zaist'ovaci rukovät' na núdzových dverách.
2. Odstráňte čap závesu.
3. Otvorte dvere o 90°.
4. Nadvihnite núdzové dvere, aby ste ich mohli odstrániť.
5. Pri montáži postupujte v opačnom poradí.

Nastavenie konštrukcie ochrany pri prevrátení do aktívnej alebo sklopenej polohy

- Konštrukciu ROPS odstránite tak, že vyberiete 2 kolíky, ktoré ho držia, a sklopíte ju dozadu. Ak chcete systém ROPS aktivovať, postupujte rovnako, ale v opačnom poradí.

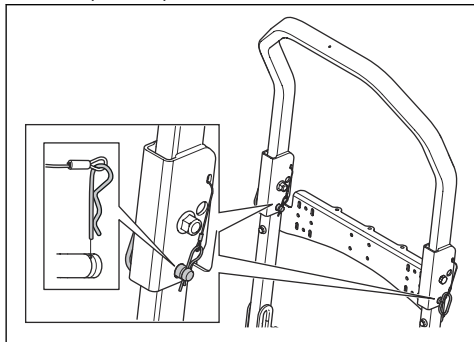

VÝSTRAHA: Riadte sa nasledujúcimi pokynmi, ktoré sa týkajú systému ROPS a bezpečnostného pásu.

- Nepoužívajte bezpečnostný pás, ak je vyradený systém ROPS.

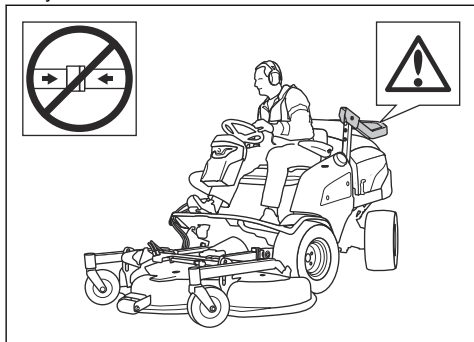

- Ak je systém ROPS aktivovaný, je potrebné stále používať bezpečnostný pás.

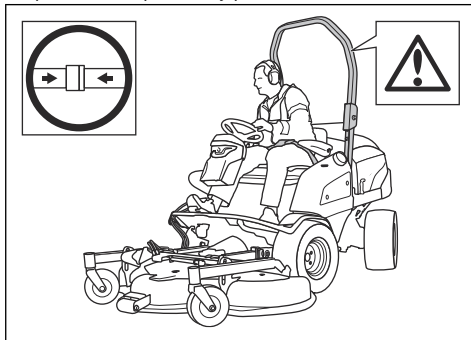

- Skontrolujte, či je konštrukcia ROPS správne upevnená a či nie je poškodená.

Prevádzka

Úvod



VÝSTRAHA: Pred používaním výrobku si musíte prečítať kapitolu o bezpečnosti a porozumieť informáciám, ktoré sa v nej uvádzajú.

Doplňanie paliva



VÝSTRAHA: Naftové palivo je vysoko horľavé. Postupujte opatrne a tankujte v exteriéri. Pozrite si časť *Bezpečnosť paliva* na strane 216.



VÝSTRAHA: Nepoužívajte palivovú nádrž ako podpornú oblasť.



VAROVANIE: Nesprávny typ paliva môže poškodiť motor.

- Palivo spĺňa nariadenia o emisiách, ak je v súlade s normou EN590 alebo ASTM D975 a má obsah síry maximálne 500 ppm alebo 0,05 % hmotnosti. Ďalšie informácie o kvalite paliva nájdete v návode na obsluhu zariadenia Kubota.
- Používajte naftové palivo s minimálnym cetánovým číslom 45. Nepoužívajte naftové palivo, ktoré obsahuje viac ako 5 % zmesi RME v palive založenom na minerálnom oleji.

Poznámka: Ak je teplota pod 0 °C/+32°F, je nutné používať palivo použiteľné pri nízkych teplotách. Pre viac informácií kontaktujte svojho Husqvarna servisného predajcu.

- Pred každým použitím skontrolujte množstvo paliva a v prípade potreby palivo doplňte.
- Neprekračujte maximálnu úroveň paliva určenú na palivovej nádrži.

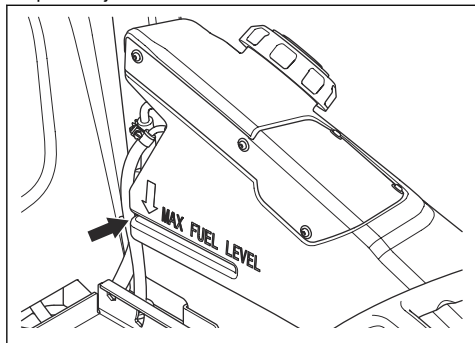

Nastavenie sedadla (P 520DX, P 525DX)



VÝSTRAHA: Sedadlo nenastavujte, keď je produkt v prevádzke.

1. Ak chcete nastaviť odpruženie sedadla, potočte páku (A). Posunutím páky nahor dosiahnete výraznejšie odpruženie a jej posunutím nadol dosiahnete nižšie odpruženie.

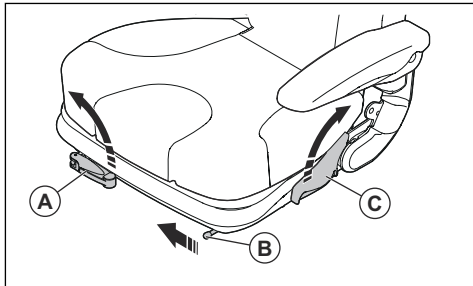

2. Ak chcete posunúť sedadlo dopredu a dozadu, potiahnite páku (B) do stredu sedadla. Sedadlo umiestnite do požadovanej polohy.
3. Ak chcete nastaviť operadlo, potiahnite páku (C) na ľavej strane sedadla. Nastavte operadlo do správnej polohy.

Nastavenie sedadla (príslušenstvo pre P 520DX, P 525DX)



VÝSTRAHA: Sedadlo nenastavujte, keď je produkt v prevádzke.

1. Ak chcete nastaviť sedadlo dopredu a dozadu, potiahnite páku (A) pod predným okrajom sedadla. Premiestnite sedadlo (B) do požadovanej polohy.

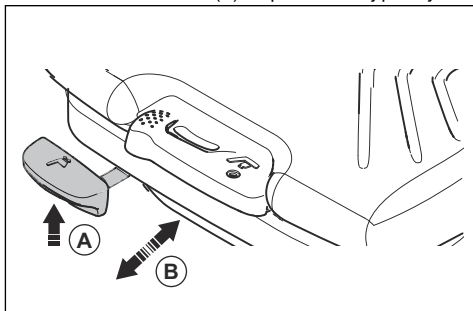

2. Ak chcete nastaviť odpruženie sedadla, potiahnite páku (C) dolava. Potiahnutím páky nahor dosiahnete výraznejšie odpruženie a jej posunutím nadol dosiahnete nižšie odpruženie (D).

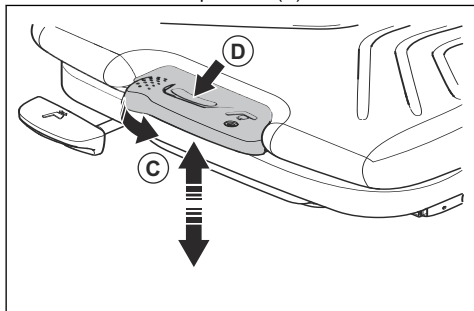

3. Ak chcete nastaviť operadlo, potiahnite páku (E) na ľavej strane sedadla. Nastavte operadlo do správnej polohy.

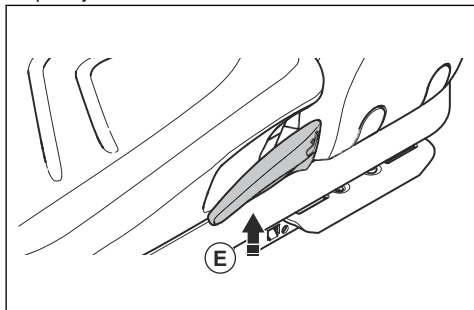

4. Ak chcete nastaviť bedrovú opierku, otočte páku (F) na ľavej strane operadla. Výraznejšiu oporu dosiahnete otočením páky proti smeru hodinových ručičiek.

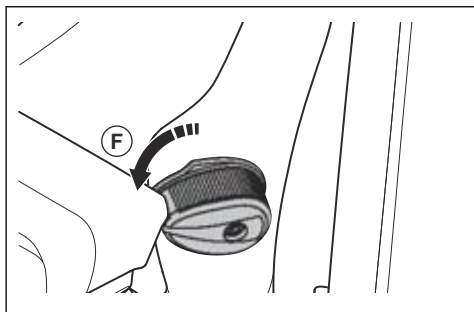

Spínače pre bezpečnostné signály – P 525DX Cabin

Spínače pre bezpečnostné signály sa nachádzajú na paneli vľavo od volantu.

- Klaksón (A)
- Parkovacie svetlo (B)

- Stretávacie svetlá (C)
- Smerovka (D)
- Výstražné svetlá (E)

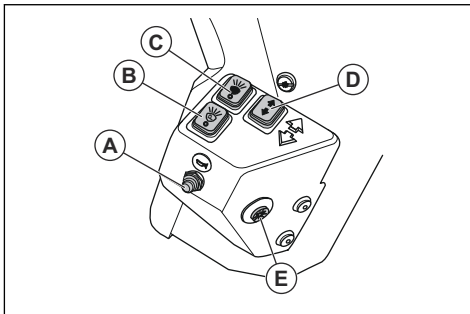

Naklonenie sedadla dopredu (P 520DX, P 525DX)

- Potiahnite poistnú páku nahor a nakloňte sedadlo dopredu.

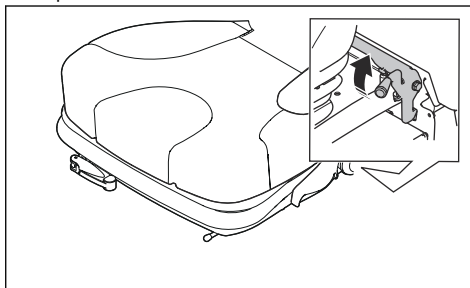

Naklonenie sedadla dopredu (P 525DX Cabin)

1. Odstráňte 2 matice a ich podložky.

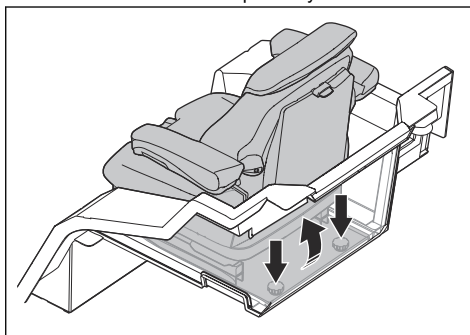

2. Nakloňte sedadlo dopredu.

Zdvihnutie kosiaceho zariadenia

1. Stlačením tlačidla PTO vyradíte pohon kosiaceho zariadenia.

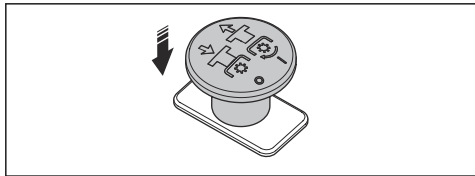

2. Potiahnite zdvíhaciu páku do transportnej polohy, čím zdvihnete kosiace zariadenie.

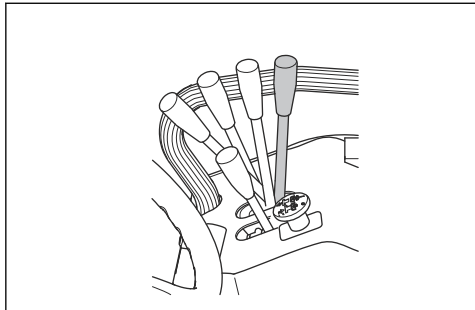

Poznámka: Pri aktivovanom pohone na nože môžete kosiace zariadenie zdvihnúť na malú vzdialenosť. Túto funkciu používajte na veľmi dlhú trávu alebo na nerovných povrchoch.



VÝSTRAHA: Zdvihnutie kosiaceho zariadenia počas aktivovaného pohonu môže viesť k vymršteniu objektov a spôsobiť vážne zranenie alebo smrť.

Spustenie kosiaceho zariadenia do polohy kosenia

1. Posunom zdvíhacej páky pre hydraulický zdvih smerom dopredu spustíte kosiace zariadenie do polohy kosenia (A).

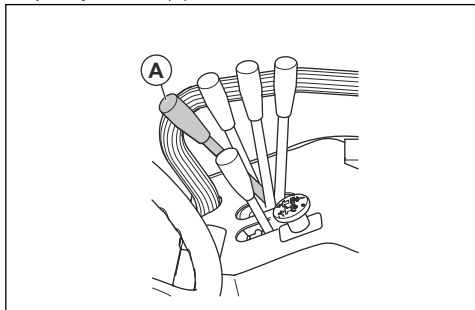

2. Potiahnite tlačidlo PTO, aby sa aktivoval pohon nožov kosiaceho zariadenia.

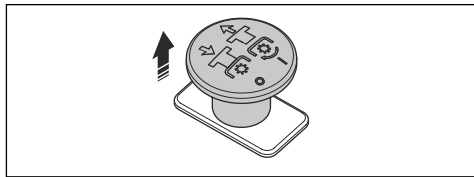

Štartovanie motora

1. Hlavný vypínač stlačte nadol a otočte ho do polohy ON (Zapnúť).

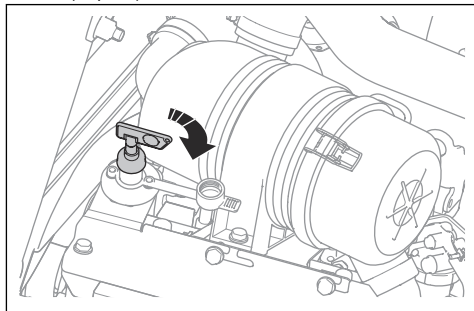

2. Aktivujte parkovaciu brzdú.
3. Stlačením tlačidla PTO vyradíte prevádzku kosiaceho zariadenia.

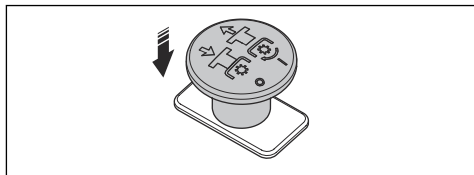

4. Posuňte ovládanie plynu do strednej polohy.

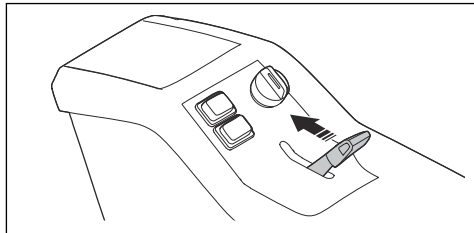

5. Otočte kľúč zapalovania do polohy ON. Počkejte, kým sa rozsvietia svetlá na displeji.
6. Otočte kľúč zapalovania do polohy šípky. Podržte ho v tejto polohe, kým sa nenašartuje motor.

7. Keď motor naštartuje, ihneď pustite kľúč zapaľovania späť do polohy ON (Zapnúť), aby sa zabránilo poškodeniu štartéra.

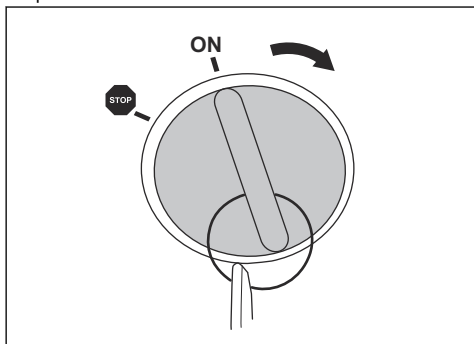

VAROVANIE: Štarter nenechávajte v prevádzke naraz na viac ako 6 sekúnd. Ak motor nenaštartuje, pred ďalším pokusom počkajte približne 15 sekúnd.

8. Kým motor vystavíte veľkej záťaži, nechajte ho 3 – 5 minút bežať na ½ plynu.
9. Zatlačte ovládanie plynu do polohy plného plynu.



VAROVANIE: Aktivovanie nožov pri maximálnych otáčkach motora má za následok namáhanie hnacích remeňov a spojky. Plný plyn pridajte, až keď je kosiace zariadenie spustené v polohe kosenia.

Obsluha výrobku

1. Naštartujte motor.
2. Uvoľnenie parkovacej brzdy.

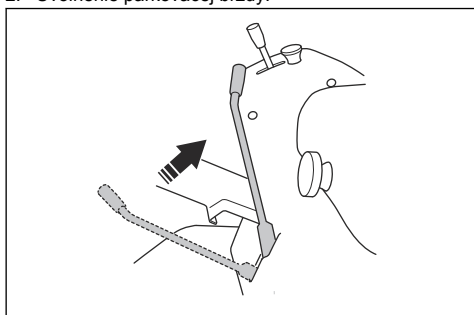

3. Opatrne stlačte jeden z pedálov. Čím viac stlačíte pedál, tým je rýchlosť vyššia. Pedál (A) slúži na jazdu dopredu a pedál (B) na cúvanie.

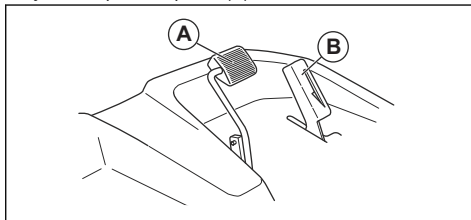

4. Brzdzenie sa dosahuje uvoľnením pedála. Ak chcete zabrzdiť intenzívnejšie, stlačte druhý rýchlostný pedál.
5. Ak chcete aktivovať prevádzku nožov kosiaceho zariadenia, potiahnite tlačidlo PTO.

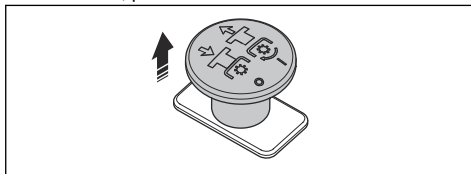

Nastavenie polôh pedála jazdy dopredu (P 525DX, P525DX Cabin)

Pedál jazdy dopredu je možné meniť medzi režimom prepravnej rýchlosti alebo pracovnej rýchlosti s použitím poistnej páčky.

1. Poistnú páčku posuňte z polohy (A) do polohy (B), aby ste zmenili režim pedála na pracovnú rýchlosť.

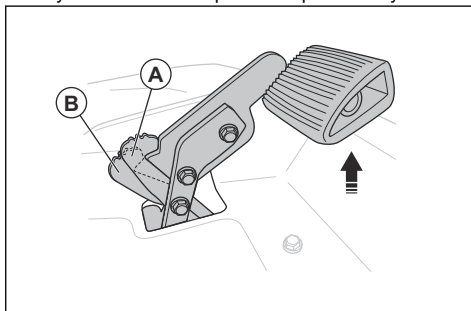

2. Zdvhnete pedál, kým sa poistná páčka nevráti do polohy (A), aby ste zmenili režim na prepravnú rýchlosť.

Úprava prítlaku hydraulických zdvíhacích ramien pri styku so zemou

Hydraulické zdvíhacie ramená majú zdvíhaciu pružinu, ktorá pomáha zvýšiť alebo znížiť prítlak, ktorým pôsobia otočné kolieska na kosiace zariadenie.

1. Odmontujte kosiace zariadenie. Pozrite si časť *Demontáž kosiaceho zariadenia na strane 219.*

- Aktivujte parkovaciu brzdu.
- Páku pre hydraulické zdvíhacie ramená posuňte dozadu, aby ste úplne zodvihli zdvíhacie ramená.
- Otočte kľúč zapalovania do polohy STOP.
- Abyste zvýšili alebo znížili prítlak, odstráňte kolík a skrutku a zdvíhaciu pružinu posuňte do jednej z možných polôh.

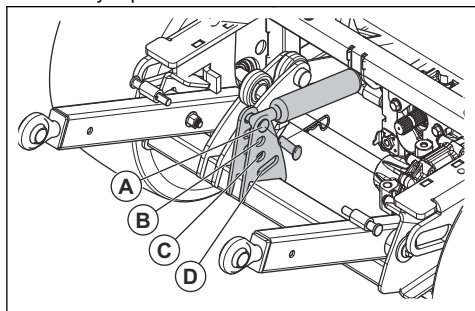

- Použite polohu (A) pre najnižší prítlak. Poloha (A) sa používa napríklad, keď je kosiace zariadenie namontované k výrobku.
- Použite polohy (B) alebo (C) pre zvýšený prítlak.
- Polohu (D) použite na vyradenie zdvíhacej pružiny. Poloha (D) sa používa napríklad, keď je snežný pluh namontovaný k výrobku.

Nastavenie výšky kosenia Combi 132, Combi 155

- Zaparkujte s výrobkom na rovnom podklade.
- Aktivujte parkovaciu brzdu.
- Páku pre hydraulické zdvíhacie ramená posuňte dozadu, aby ste úplne zodvihli kosiace zariadenie.
- Otočte kľúč zapalovania do polohy STOP.
- Vyberte otočný regulátor nastavenia výšky rezu na boku kosiaceho zariadenia.

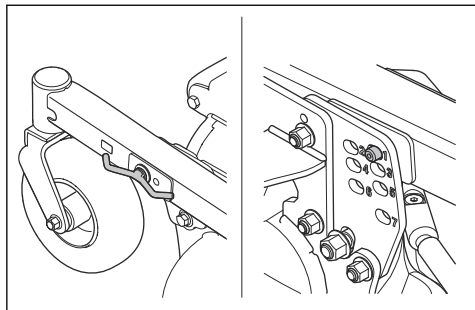

- Umiestnite otočný regulátor nastavenia výšky rezu do jedného z otvorov na nastavovacej doske.

Poznámka: Výška rezu je označená číslami 1 – 7. Pozrite si nižšie uvedenú tabuľku.

Číslo	Výška rezu, mm/palce
1	30/1,2
2	40/1,6
3	52/2
4	64/2,5
5	76/2,3
6	93/3,7
7	112/4,4

- Dotiahnite otočný regulátor nastavenia výšky rezu.
- Vykonajte vyššie uvedené kroky na druhej strane kosiaceho zariadenia.
- Demontujte poistný kolík na páke nastavenia výšky rezu v ľavom hornom rohu kosiaceho zariadenia.

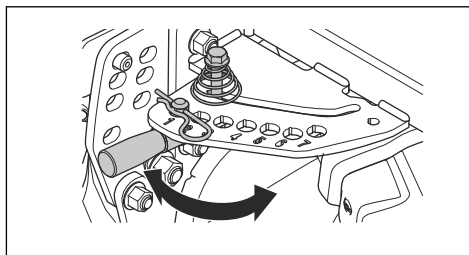

- Zatlačte páku nastavenia výšky rezu nadol a potiahnite ju vodorovne.
- Umiestnite páku do otvoru s rovnakým číslom ako na nastavovacej doske.

Poznámka: Uistite sa, že je na všetkých nastavovacích bodoch zvolené to isté číslo.

- Nasadte poistný kolík na páku nastavenia výšky rezu.
- Nastavte rovnobežnosť kosiaceho zariadenia. Pozrite si časť *Nastavenie rovnobežnosti kosiaceho zariadenia na strane 237*.

Nastavenie výšky kosenia (Combi 132 X, Combi 155 X)

- Zaparkujte s výrobkom na rovnom podklade.
- Posunom zdvíhacej páky pre hydraulický zdvih smerom dopredu spustíte kosiace zariadenie do polohy kosenia.

3. Ak chcete upraviť výšku rezu, posuňte páku výšky rezu smerom dopredu alebo dozadu.

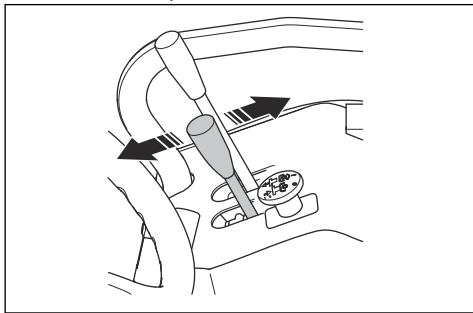

Poznámka: Vybratá výška rezu je na kosiacom zariadení označená číslami 1 – 7. Pozrite si nižšie uvedenú tabuľku.

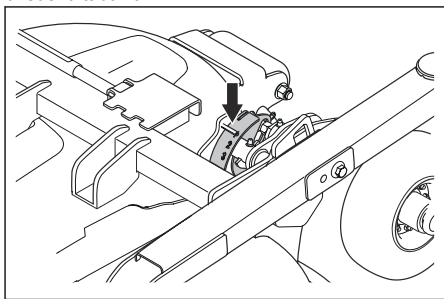

Číslo	Výška rezu, mm/palce
1	30/1,2
2	40/1,6
3	52/2
4	64/2,5
5	76/2,3
6	93/3,7
7	112/4,4

4. Nastavte rovnobežnosť kosiaceho zariadenia. Pozrite si časť *Nastavenie rovnobežnosti kosiaceho zariadenia na strane 237.*

Riadenie ohrevu kabíny

1. Ohrev kabíny sa aktivuje (A) a deaktivuje (B) pomocou ventilu na hadici napravo od pedálu jazdy dopredu.

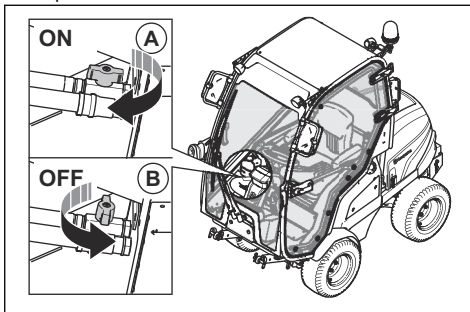

2. Otočením regulátora prietoku vzduchu nastavíte prietok vzduchu (0 – 3).

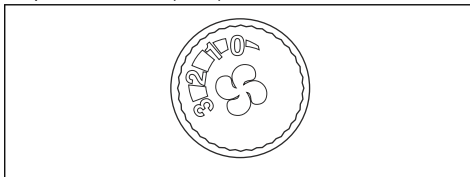

3. Potiahnutím páky cirkulácie doprava (A) spustíte regulátor cirkulácie vzduchu. Potiahnutím páky cirkulácie doľava (B) zastavíte regulátor cirkulácie vzduchu.

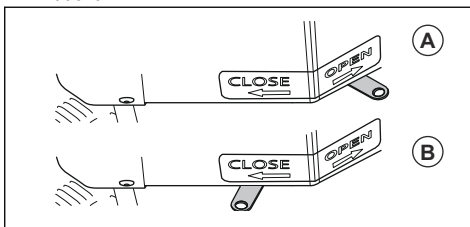

Zastavenie motora

1. Zaparkujte s výrobkom na rovnom podklade.
2. Aktivujte parkovaciu brzdú.
3. Ak chcete deaktivovať pohon na kosiacom zariadení, zatlačte tlačidlo PTO.

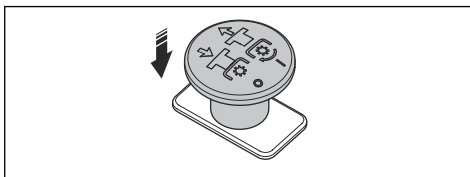

4. Páku pre hydraulické zdvíhacie ramená posuňte dopredu, aby ste spustili kosiacie zariadenie na zem.

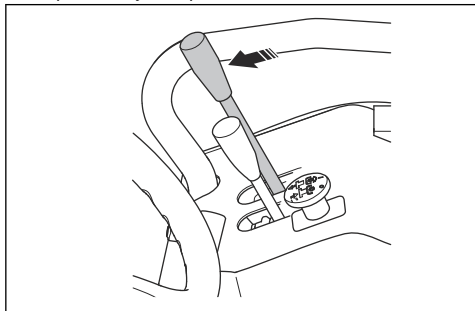

5. Ovládanie škrtiacej klapky presuňte dozadu do polohy nízkych otáčok.
6. Otočte kľúč zapalovania do polohy STOP.

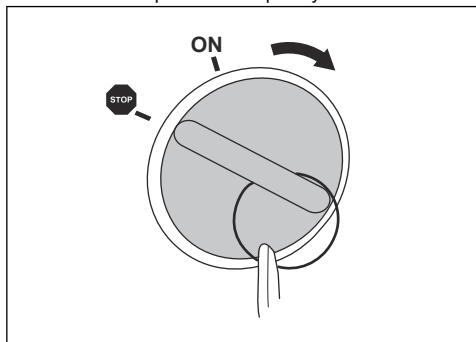

7. Po skončení práce alebo keď idete vykonávať údržbu na výrobku, prepnite hlavný vypínač do polohy OFF (Vypnúť).

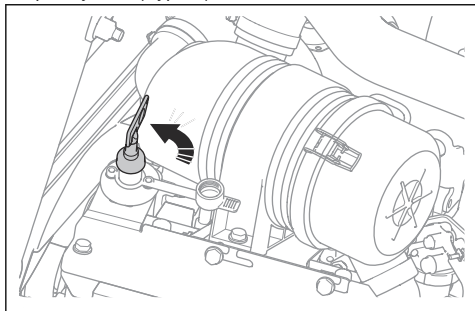

Zatiahnutie a uvoľnenie parkovacej brzdy

1. Ak chcete aktivovať parkovaciu brzdzu, posuňte páku parkovacej brzdy úplne dopredu.

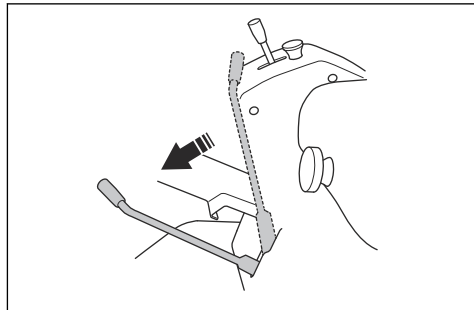

2. Ak chcete parkovaciu brzdzu uvoľniť, posuňte páku parkovacej brzdy úplne dozadu.

Zapnutie alebo vypnutie 12 V napájacej zásuvky

- Stlačením vypínača (A) na pravom ovládacom paneli zapnete alebo vypnete napájaciu zásuvku (B). Napätie zásuvky je 12 V. Napájací zásuvka je vybavená poistkou, viac informácií nájdete v časti *Prehľad poistiek na strane 241*.

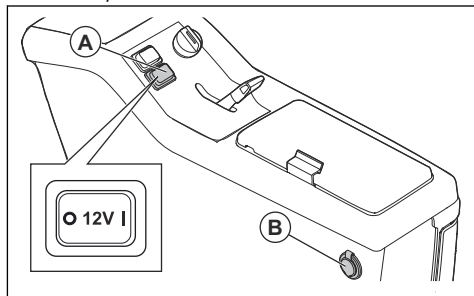

Poznámka: Napájacie výstupy 12 V AUX a USB sú stále zapnuté.

Zaistenie optimálnych výsledkov kosenia

- V záujme zachovania najlepšej výkonnosti vykonávajte údržbu výrobku pravidelne v súlade s plánom údržby. Pozrite si časť .
- Nekoste mokrý trávnik. Keď je tráva mokrá, kosenie nemusí priniesť uspokojivý výsledok.
- Začnite vyššou výškou kosenia a postupne ju znižujte.
- Koste s čepeľami, ktoré sa otáčajú vysokou rýchlosťou (informácie o najvyšších prípustných otáčkach motora nájdete v časti *Technické údaje*

na strane 261). Pohybujte sa s produktom dopredu nízkou rýchlosťou. Ak tráva nie je príliš vysoká a hustá, dobré výsledky kosenia dosiahnete aj pri vyššej rýchlosti.

- Koste trávnik s použitím nepravidelného vzoru.
- Ak chcete dosiahnuť najlepšie možné výsledky, trávu koste často a používajte pritom funkciu Bioclip®.

Vyradenie hydrostatickej prevodovky z prevádzky

Aby ste mohli premiestniť výrobok, ktorého motor je vypnutý, musíte otvoriť hydraulické obvody na prednej a zadnej prevodovke. K tomu je potrebné otvoriť premostovacie ventily v prevodovkách.



VAROVANIE: Výrobok nedisponuje žiadnymi brzdami, keď sú otvorené premostovacie ventily. Premostovacie ventily musia byť uzatvorené predtým ako uvediete výrobok do prevádzky.



VAROVANIE: Neťahajte výrobok pri vysokých rýchlostiach alebo na dlhé vzdialenosti. Dôjde k poškodeniu prevodoviek.

Zadná prevodovka

- Na otvorenie premostovacieho ventilu uvoľníte poistnú maticu (A), otočíte ju o $\frac{1}{4}$ – $\frac{1}{2}$ otáčky proti smeru hodinových ručičiek a potom otočíte skrutku ventilu (B) o 2 otáčky proti smeru hodinových ručičiek.

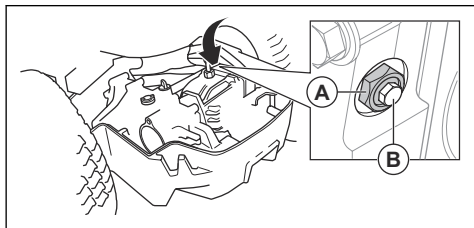

Údržba

Úvod



VÝSTRAHA: Pred údržbou výrobku si prečítajte kapitolu o bezpečnosti a uistite sa, že rozumiete informáciám, ktoré sú v nej uvedené.

Plán údržby

* = Všeobecná údržba vykonávaná operátorom. Pokyny sa neuvádzajú v tomto návode na obsluhu.

- Na uzatvorenie premostovacieho ventilu zaskrutkujte skrutku ventilu (B) a utiahnite ju momentom 8 Nm a potom utiahnite poistnú maticu (A) momentom 30 Nm.

Predná prevodovka

- Na otvorenie premostovacieho ventilu uvoľníte poistnú maticu (A), otočíte ju o $\frac{1}{4}$ – $\frac{1}{2}$ otáčky proti smeru hodinových ručičiek a potom otočíte skrutku ventilu (B) o 2 otáčky proti smeru hodinových ručičiek.

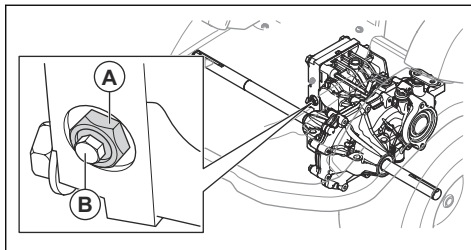

- Na uzatvorenie premostovacieho ventilu zaskrutkujte skrutku ventilu (B) a utiahnite ju momentom 8 Nm a potom utiahnite poistnú maticu (A) momentom 30 Nm.

X = Údržba vykonávaná operátorom. Pokyny sa uvádzajú v tomto návode na obsluhu.

O = Údržba vykonávaná servisným zástupcom. Pokyny sa neuvádzajú v tomto návode na obsluhu.

Poznámka: Ak je v tabuľke uvedených viac časových intervalov, najkratší časový interval platí len pre prvú údržbu.

Údržba	Denne	Týž- denne	Prvých 50 hod	Interval údržby v ho- dinách			
				100	200	400	800
Skontrolujte, či sú matice a skrutky dotiahnuté.	*						
Uistite sa, že neuniká palivo, voda ani olej.	*						
Vyčistite stroj.	X						
Skontrolujte, či nie sú poškodené bezpečnostné zariadenia.	X						
Použite mazivá. Pozrite si časť <i>Prehľad mazania na strane 253</i> .		X					
Skontrolujte, či sú palivové hadice a spojky čisté a či nie sú poškodené.			*	*			
Skontrolujte, či sú hadice a spojky chladiaceho systému čisté a či nie sú poškodené.			*	*			
Dôkladne si prezrite 12 V batériu.		*					
Skontrolujte elektrické prípojky a káble.			*	*			
Skontrolujte lanko parkovacej brzdy a vykonajte potrebné nastavenie.					○		
Skontrolujte softvér výrobcu a v prípade potreby ho aktualizujte.				○			
Skontrolujte, či sú remene vývodového hriadeľa správne napnuté a či nie sú opotrebované.			X	X			
Vymeňte remene PTO.						○	
Vymeňte tlačidlo PTO.	Každých 10 rokov						
	○						
Hydraulický systém							
Skontrolujte, či sú hydraulické hadice a hydraulické spojky čisté a či nie sú poškodené.			*	*			
Skontrolujte hladinu oleja v nádrži hydraulického oleja.		X					
Vymeňte filter hydraulického oleja.			*			*	
Vymeňte hydraulický olej.						*	
Motor							
Skontrolujte, či nie je upchaté nasávanie studeného vzduchu do motora.	*						
Skontrolujte hladinu chladiacej kvapaliny.	X						
Vymeňte chladiacu kvapalinu.							○
Skontrolujte hladinu motorového oleja.	X						
Vymeňte motorový olej.			X	X			
Vymeňte olejový filter.			X	X			
Vyčistite vzduchový filter.	X						
Vymeňte vzduchový filter.						X	

Údržba	Denne	Týž- denne	Prvých 50 hod	Interval údržby v ho- dinách			
				100	200	400	800
Vymeňte hlavný a sekundárny palivový filter.				X			
Skontrolujte napnutie remeňa alternátora a v prípade potreby ho utiahnite.				*			
Vymeňte remeň alternátora.							O
Vykonajte prehliadku palivových hadíc a uistite sa, že sa na nich nevyskytujú praskliny alebo úniky.							*
Vymeňte palivové hadice.	Každých 5 rokov O						
Kosiace zariadenie							
Vyčistíte kosiace zariadenie, priestor pod krytmi remeňa a pod kosiacim zariadením.	*						
Skontrolujte, či kosiace zariadenie nie je poškodené.	*						
Skontrolujte nože v kosiacom zariadení. Naostríte ich a vyvážte, ak je to nutné.		O					
Prezrite klinový remeň kosiaceho zariadenia.			X	X			
Vymeňte klinový remeň kosiaceho zariadenia.						X	
Skontrolujte hladinu oleja v kužeľovom prevode.					X		
Vymeňte olej v kužeľovom prevode.						X	
Skontrolujte rovnobežnosť kosiaceho zariadenia.			X	X			
Kolesá a prevodovky							
Skontrolujte a utiahnite skrutky kolies správnym uťahovacím momentom. (84 Nm)			*		*		
Skontrolujte/nastavte rýchlosť predných a zadných kolies.				O			
Skontrolujte správny tlak v pneumatikách. Pozrite si časť <i>Technické údaje na strane 261</i> .		X					
Vymeňte olej v prevodovkách						*	
Namažte drážky na kolesových nápravách				O			
Skontrolujte hladinu oleja v prevodovkách a vyčistite magnetickú zástrčku.						*	

Čistenie výrobku



VAROVANIE: Nepoužívajte vysokotlakovú umývačku ani parný čistič. Voda môže preniknúť do ložísk a elektrických pripojení a spôsobiť koróziu, ktorá môže viesť k poškodeniu produktu.

- Produkt ihneď po použití vyčistite.

- Nečistite horúce plochy, napríklad motor, tlmič výfuku a výfukový systém. Počkejte, kým povrchy vychladnú, a potom odstráňte trávu alebo nečistoty.
- Na čistenie použite najskôr kefu, až potom vodu. Prevodovku a miesta okolo prevodovky, nasávanie vzduchu a motor očistite od pokosenej trávy a hliny.
- Produkt umyte tečúcou vodou z hadice. Nepoužívajte vysoký tlak.

- Vodu nesmerujte na elektrické komponenty ani na ložiská. Použitím čistiaceho prostriedku sa zvyšuje riziko poškodenia.
- Ak chcete očistiť kosiace zariadenie, nastavte ho do servisnej polohy a očistite ho vodou z hadice.
- Keď je produkt čistý, nakrátko spustíte kosiace zariadenie, aby sa odstránila zostatková voda.

Čistenie motora a tlmíča výfuku

Dbajte na to, aby sa motor a tlmíč výfuku neznečistili pokosenou trávou a nečistotami. Pokosená tráva nasiaknutá palivom alebo olejom v motore môže zvyšovať riziko požiaru a riziko prehriatia motora. Pred čistením nechajte motor vychladnúť. Vyčistite ho vodou a kefou.

Kúsky pokosenej trávy okolo tlmíča výfuku rýchlo vysychajú a predstavujú nebezpečenstvo požiaru. Použite kefu a vodu na odstránenie kúskov pokosenej trávy, keď je tlmíč výfuku studený.

Čistenie nasávania studeného vzduchu motora

- Skontrolujte, či nie je zablokovaná mriežka nasávania studeného vzduchu. Trávu a nečistoty odstráňte pomocou jemnej kefy/štetca.

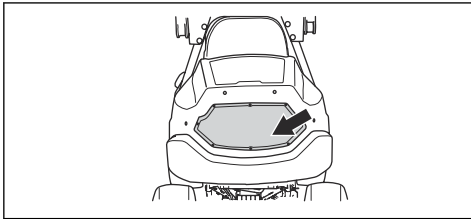

Odstránenie krytov

Demontáž a montáž predného krytu stĺpika riadenia

1. Odstráňte 2 skrutky a nakloňte predný kryt stĺpika riadenia dopredu.

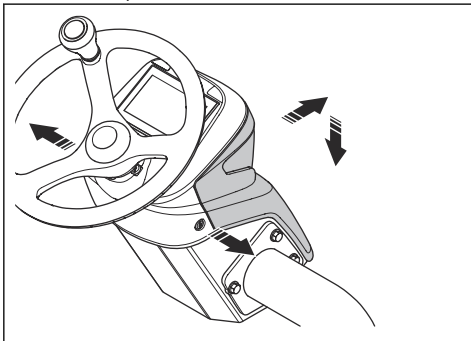

2. Odpojte káble.

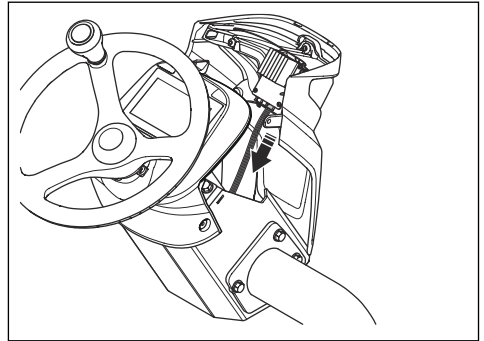

3. Predný kryt stĺpika riadenia držte v zvislej polohe a odstráňte ho.

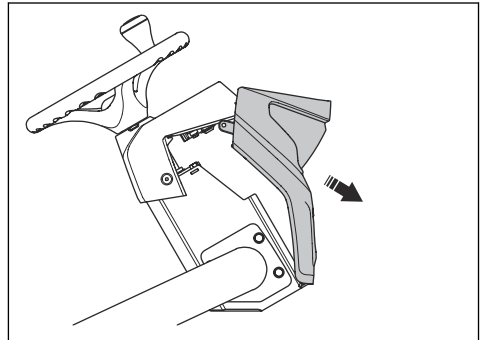

4. Pri montáži postupujte v opačnom poradí.

Otvorenie krytu motora

1. Odstráňte gumené popruhy na oboch stranách krytu motora.
2. Otvorte kryt motora smerom dozadu.

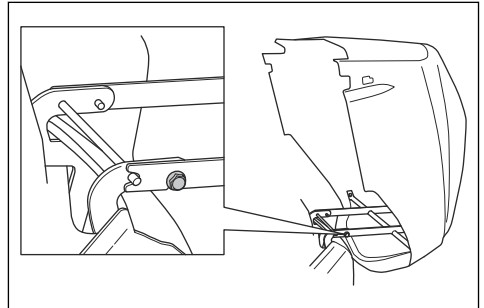

Poznámka: Ak chcete úplne zložiť kryt motora, demontujte skrutky v pántoch.

Demontáž servisného krytu

1. Obe skrutky otočte o $\frac{1}{4}$ otáčky proti smeru hodinových ručičiek, aby ste ich uvoľnili.

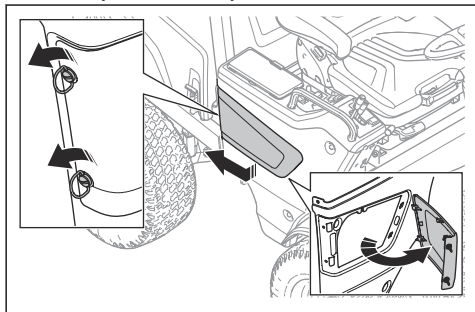

2. Potiahnite servisný kryt dozadu a zložte ho hákov.

Odstránenie krytu ovládacej skrinky

1. Všetky tri skrutky otočte o $\frac{1}{4}$ otáčky proti smeru hodinových ručičiek a odstráňte kryt.

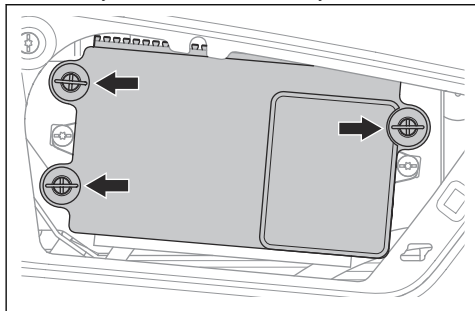

Zloženie pravého bočného krytu

1. Odstráňte 5 skrutiek a zložte bočný kryt.

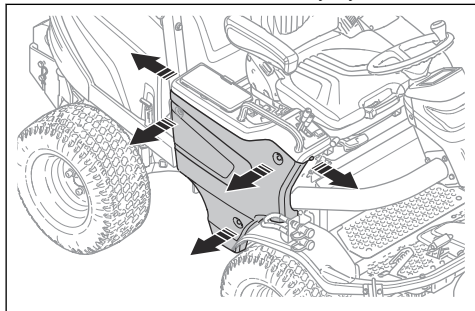

Demontáž dvierok servisného otvoru

1. Otočte 2 skrutky o $\frac{1}{4}$ otáčky a nadvihnite dvierka servisného otvoru.

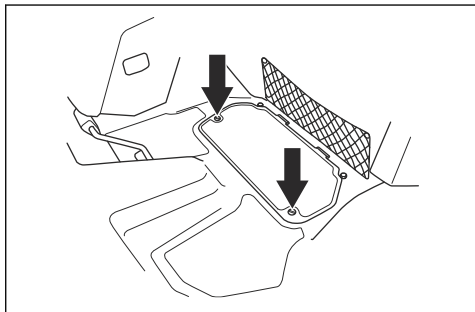

Demontáž krycieho plechu

1. Odstráňte 2 skrutky a zložte krycí plech.

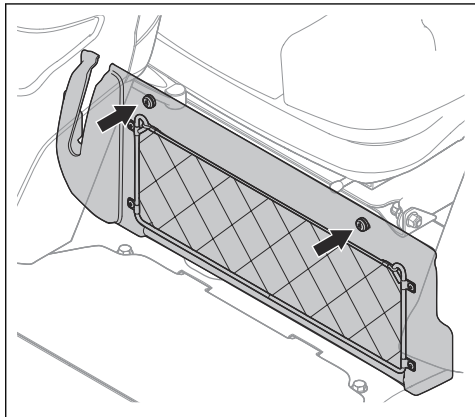

Demontáž krytu prevodovky

1. Odstráňte 4 skrutky.

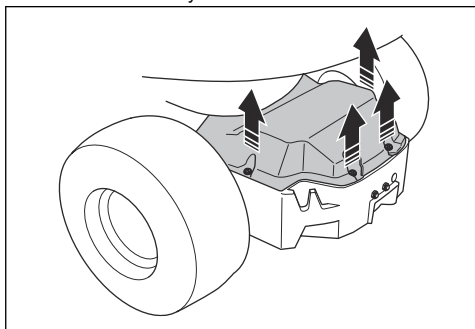

2. Nadvihnite a zložte kryt prevodovky.

Výmena svetiel

1. Demontujte predný kryt stĺpika riadenia. Pozrite si časť *Demontáž a montáž predného krytu stĺpika riadenia na strane 233*.
2. Odmontujte 3 skrutky pridržiavajúce svetlá.

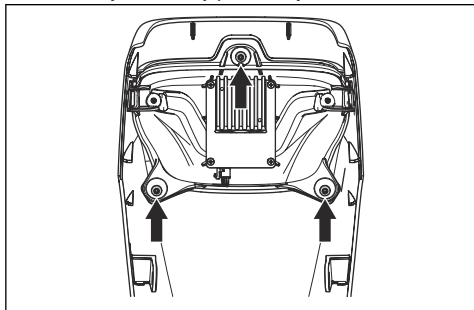

3. Odstráňte svetlá.
4. Pri montáži postupujte v opačnom poradí.

Výmena žiarovky stretávacieho a diaľkového svetla (P 525DX Cabin)

1. Odskrutkujte 4 skrutky, ktoré pridržiavajú modul svetla, a zložte ho.

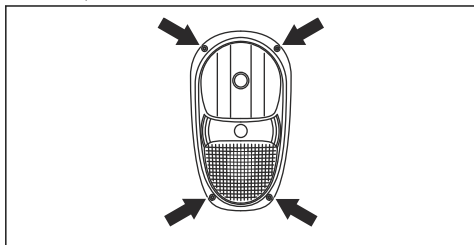

2. Odpojte káble od nefungujúcej žiarovky.
3. Zatlačte na pružinovú poistku a vyberte žiarovku.

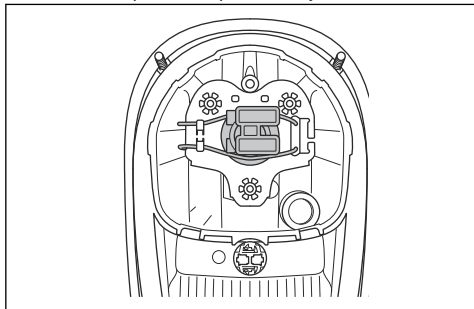

4. Vložte do krytu osvetlenia novú žiarovku. Pozrite si časť *Technické údaje na strane 261*.
5. Do novej žiarovky pripojte káble.
6. Nainštalujte modul svetla a dotiahnite skrutky.

Výmena žiarovky parkovacieho svetla

1. Odskrutkujte 4 skrutky, ktoré pridržiavajú modul svetla, a zložte ho.
2. Odpojte káble od nefungujúcej žiarovky.
3. Vyberte žiarovku.
4. Vložte do krytu osvetlenia novú žiarovku. Pozrite si časť *Technické údaje na strane 261*.
5. Do novej žiarovky pripojte káble.
6. Nainštalujte modul svetla a dotiahnite skrutky.

Výmena žiarovky smerovky

1. Odskrutkujte 4 skrutky, ktoré pridržiavajú modul svetla, a zložte ho.
2. Odpojte káble od nefungujúcej žiarovky.
3. Otočte žiarovku proti smeru hodinových ručičiek a vyberte ju.

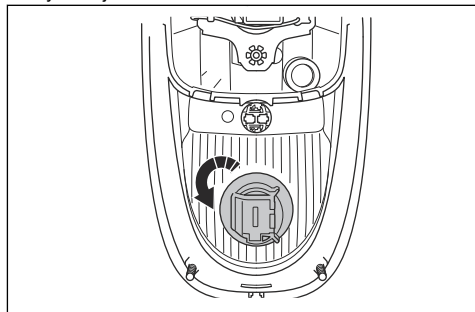

4. Vložte do krytu osvetlenia novú žiarovku. Pozrite si časť *Technické údaje na strane 261*.
5. Do novej žiarovky pripojte káble.
6. Nainštalujte modul svetla a dotiahnite skrutky.

Výmena žiarovky predných pracovných svetiel (P 525DX Cabin)

1. Odpojte káble od nefungujúcej žiarovky.

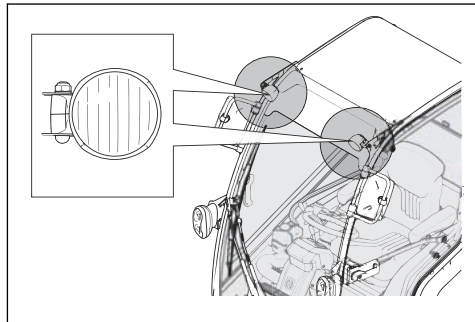

- Otočte žiarovku proti smeru hodinových ručičiek a vyberte ju.

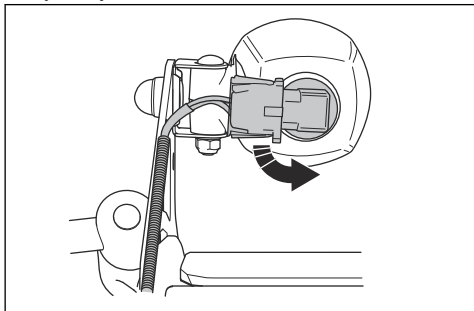

- Vložte do osvetlenia novú žiarovku. Pozrite si časť *Technické údaje na strane 261*.
- Do novej žiarovky pripojte káble.

Výmena žiarovky zadných pracovných svetiel (P 525DX Cabin)

- Kábel odpojte od nefungujúcej žiarovky.

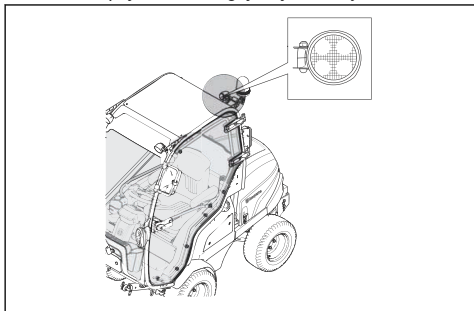

- Odstráňte skrutku z konektora žiarovky.
- Odstráňte konektor žiarovky s pripojenou žiarovkou.
- Pri montáži postupujte v opačnom poradí.

Výmena zadných svetiel (P 525DX Cabin)

- Kvôli výmene zadných svetiel je potrebné kontaktovať autorizovaný servis.

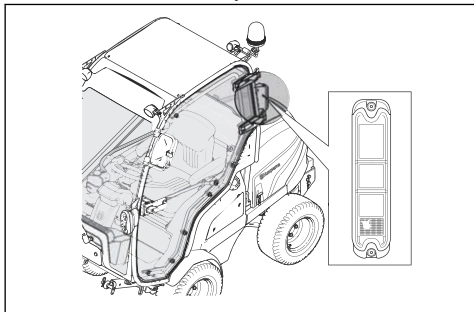

Výmena žiarovky výstražných svetiel (P 525DX Cabin)

- Uvoľníte krídlovú maticu.

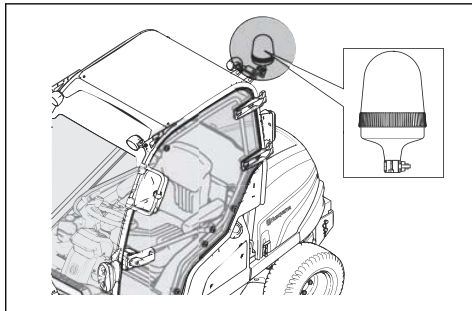

- Vyberte žiarovku.
- Pripevnite novú žiarovku.

Kontrola parkovacej brzdy

- Zaparkujte produkt na max. 10° svahu s pevným povrchom.

Poznámka: Pri kontrole parkovacej brzdy produkt neparkujte na trávnom svahu.

- Potlačte parkovaciu brzdú dopredu.

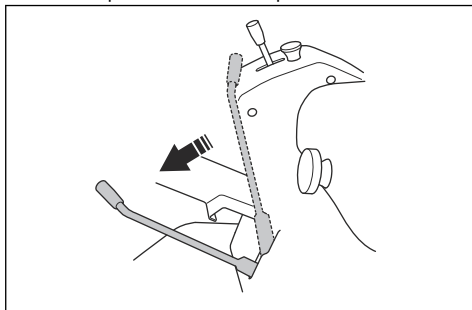

- Ak sa produkt začne pohybovať, požiadajte autorizovaného servisného zástupcu o nastavenie parkovacej brzdy.
- Uvoľníte parkovaciu brzdú potiahnutím dozadu.

Kontrola rovnobežnosti kosiaceho zariadenia

- Skontrolujte tlak vzduchu v pneumatikách. Pozrite si časť *Tlak v pneumatikách na strane 243*.
- Zaparkujte s produktom na rovnom povrchu.
- Spustíte kosiace zariadenie do polohy kosenia.
- Nastavíte páku výšky rezu do strednej polohy.
- Zmerajte vzdialenosť medzi zemou a predným a zadným okrajom kosiaceho zariadenia.

- a) Odmerajte Combi 132 a Combi 155 na 2 miestach. Zadný okraj musí byť o 6 – 9 mm ($\frac{1}{4}$ – $\frac{3}{8}$ palca) vyšší než predný okraj.

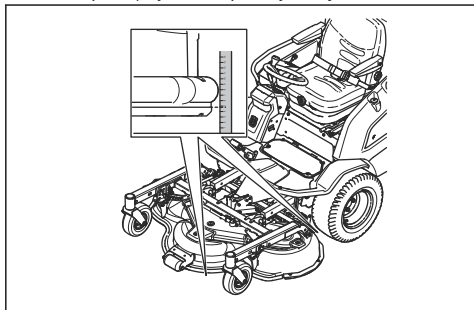

- b) Odmerajte Combi 132 X a Combi 155 X na 4 miestach. Zadný okraj musí byť o 6 – 9 mm ($\frac{1}{4}$ – $\frac{3}{8}$ palca) vyšší než predný okraj.

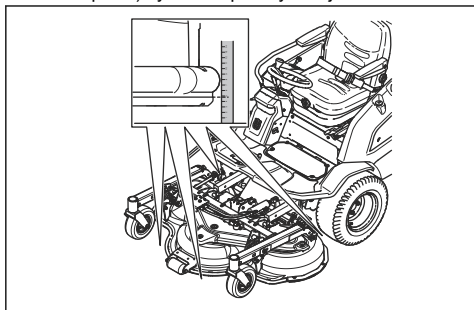

6. V prípade potreby nastavte kosiace zariadenie. Pozrite si časť *Nastavenie rovnobežnosti kosiaceho zariadenia na strane 237*.

Nastavenie rovnobežnosti kosiaceho zariadenia

1. Otáčaním tyč riadenia predĺžte alebo skráťte. Predĺžte tyč riadenia na zdvihnutie zadného okraja kosiaceho zariadenia. Skráťte tyč riadenia na spustenie zadného okraja kosiaceho zariadenia.

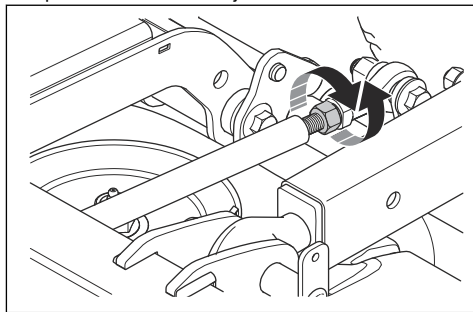

Poznámka: V prípade Combi 132 X, Combi 155 X, prispôbte tyče riadenia po 2 stranách.

2. Utiahnite matice na tyči riadenia.
3. Skontrolujte rovnobežnosť. Pozrite si časť *Kontrola rovnobežnosti kosiaceho zariadenia na strane 236*.

Prehľad palivového systému

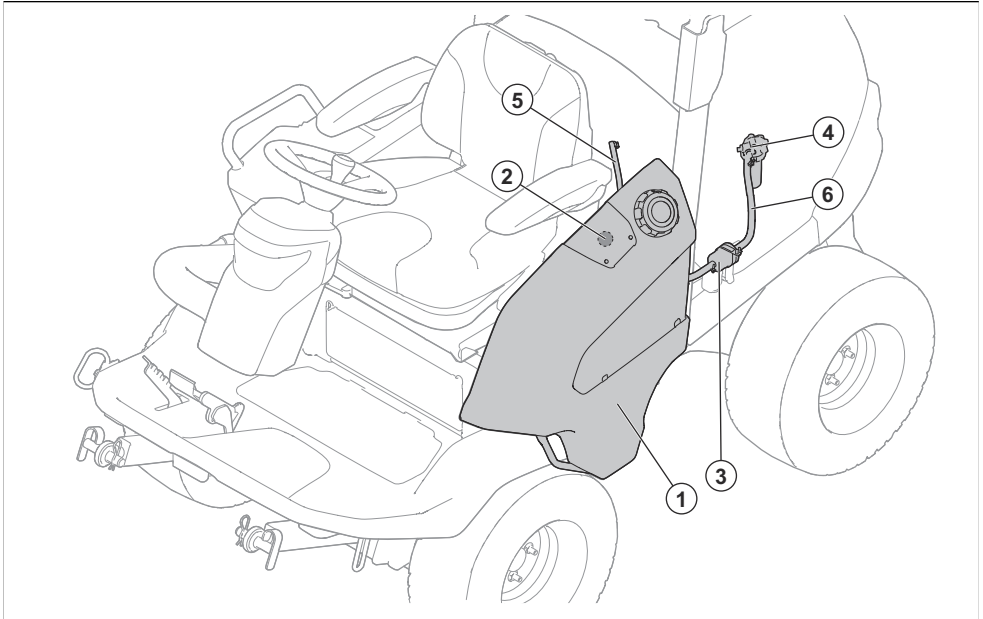

1. Nádrž na naftové palivo
2. Elektrická palivová mierka
3. Prefilter
4. Palivový filter
5. Spätaná palivová hadica
6. Palivová hadica

5. Odstráňte papierový filter.

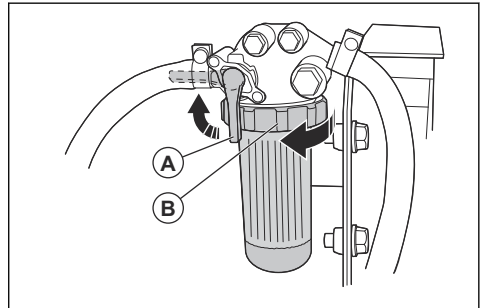

6. Vložte nový papierový filter do tela filtra.
7. Poistnou maticou otočte o $\frac{1}{2}$ otáčky v smere hodinových ručičiek a demontujte telo filtra.

Výmena predradeného palivového filtra

Predradený palivový filter sa nachádza pod puzdrom batérie na ľavej strane výrobku.



VÝSTRAHA: Používajte ochranné rukavice, aby sa predišlo podráždeniu pokožky. Palivo môže vytekať z palivového filtra a na vašu pokožku.

1. Odstráňte skrutku svorky, ktorá drží palivový predfilter na mieste.
2. Vytiahnite palivový filter zo svorky.
3. Uvoľníte skrutky hadicových spŕn.
4. Pomocou plochých kliešŕ oddiaŕte hadicové spony od predfiltera.
5. Vytiahnite palivový predfilter z koncov hadic. Je možné, že unikne malé množstvo paliva.

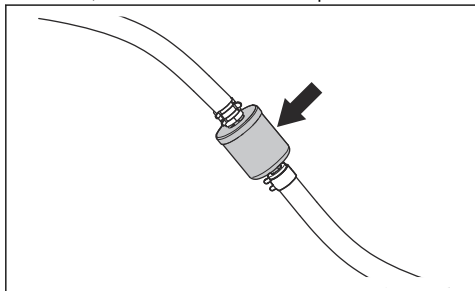

6. Uistite sa, že nový palivový predfilter je v správnom smere vzhľadom na tok paliva. Nový palivový predfilter zatlačte do koncov hadic. Na konce palivového predfiltera naneste tekutý čistiaci prostriedok, aby sa ľahšie pripájal.
7. Hadicové spony zatlačte na palivový predfilter.

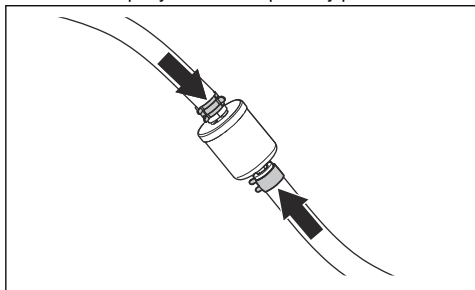

8. Uťahnite skrutky hadicových spŕn a palivový predfilter nasadte na svorku.

Vyčistenie a výmena vzduchového filtra



VAROVANIE: Neštartujte motor, keď je vzduchový filter odstránený.

1. Otvorte kryt motora.

2. Povoľte 2 západky, ktoré držia kryt vzduchového filtra.

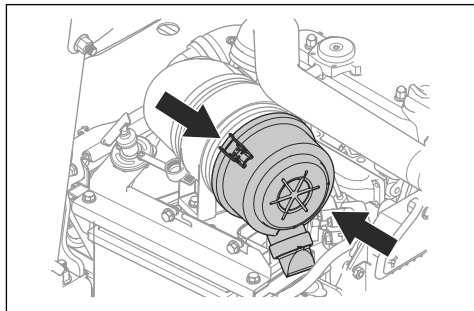

3. Odstráňte kryt vzduchového filtra.
4. Vyberte vložku vzduchového filtra z telesa filtra.

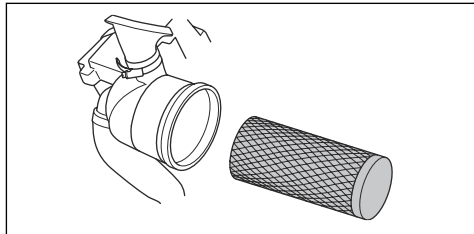

5. Očistite vnútorný povrch tela vzduchového filtra suchou handričkou.
6. Udržte vložkou vzduchového filtra opatrne o tvrdú plochu. Ak vzduchový filter nie je možné úplne vyčistiť alebo je poškodený, vymeňte ho.



VAROVANIE: Na čistenie vzduchového filtra nepoužívajte stlačený vzduch.

7. Vložku vzduchového filtra vložte na pôvodné miesto v tele filtra. Skontrolujte, či je vložka vzduchového filtra správne namontovaná na vrchnú časť nasávania vzduchu.
8. Namontujte kryt vzduchového filtra a skontrolujte, či je zberač častíc nasmerovaný nadol.

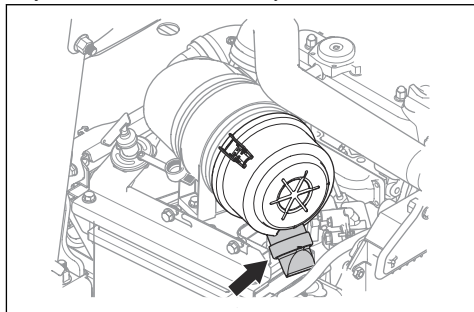

Čistenie a výmena vstupného filtra ohrevu kabíny

1. Povoľte 2 upevňovacie prvky na kryte systému ventilátora a zložte kryt.

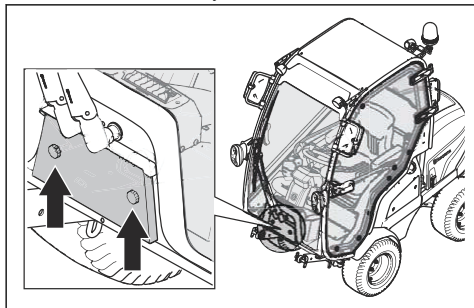

2. Vytiahnite držiak filtra.
3. Vytiahnite vstupný filter.
4. Opatrne vyčistite vstupný filter pomocou kefy.
5. Ak sa vstupný filter nepodarí vyčistiť, vymeňte ho.
6. Vložte vstupný filter do držiaka filtra.
7. Nasadte držiak filtra a utiahnite upevňovacie prvky.

Prehľad elektrického systému

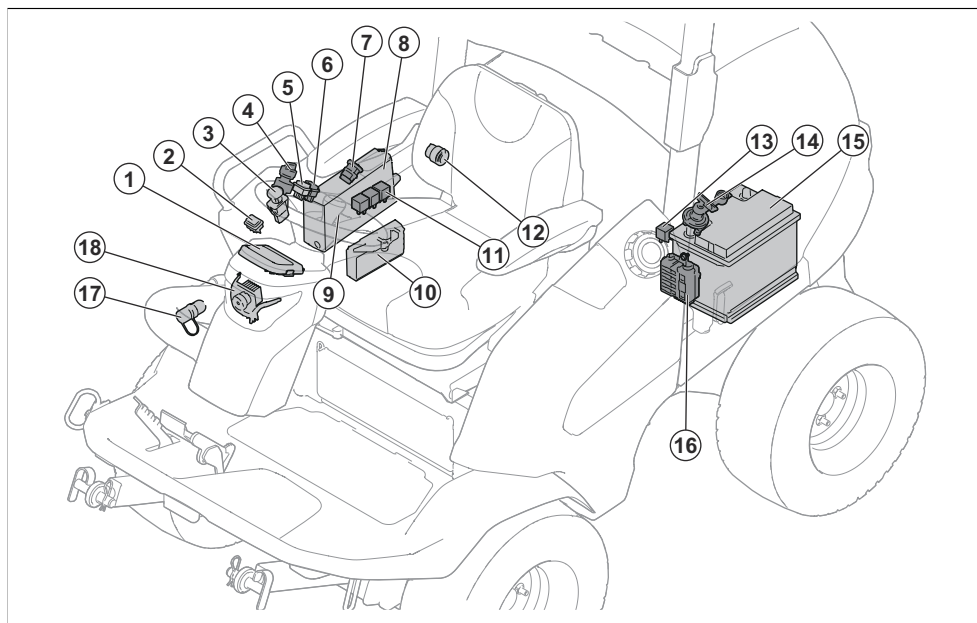

- | | |
|---|---|
| 1. Displej | 10. Riadiaci modul kosačky |
| 2. Funkčné tlačidlo hydraulického príslušenstva (príslušenstvo pre P 520DX) | 11. Relé |
| 3. Tlačidlo PTO | 12. Napájací výstup, 12 V |
| 4. Kľúč zapaľovania | 13. Relé |
| 5. Indikátor svetometu | 14. Hlavný vypínač |
| 6. Vypínač pre napájaciu zásuvku | 15. Batéria |
| 7. USB výstupy | 16. Poistková skrinka |
| 8. Ovládacia skrinka | 17. Napájací výstup AUX, 12 V (príslušenstvo pre P 520DX) |
| 9. Servisná spojka | 18. Svetlá |

Prehľad poistiek

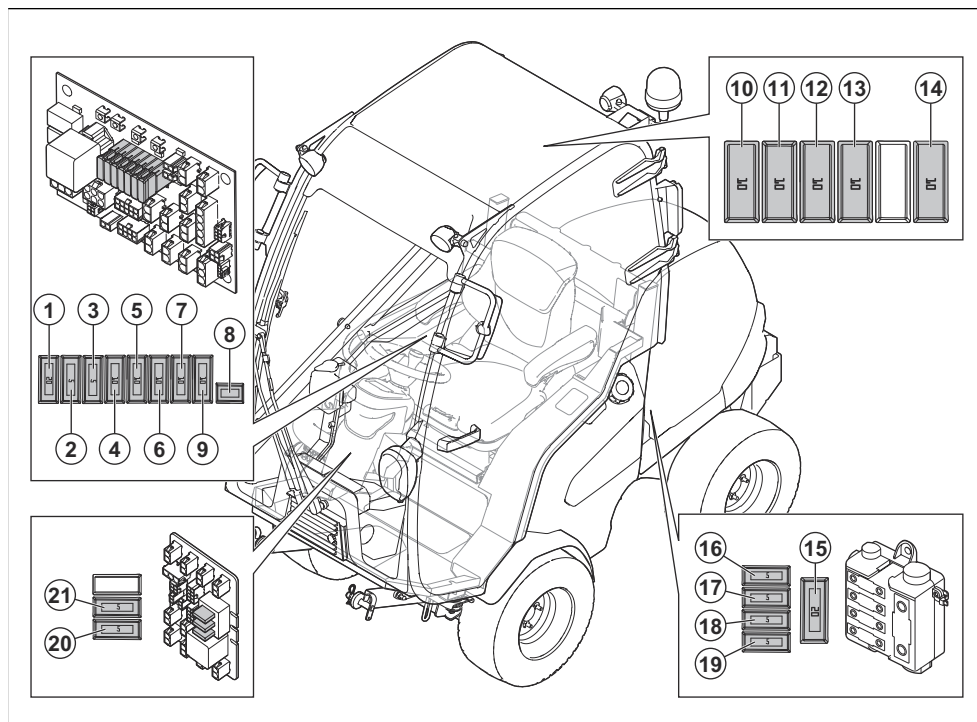

1. 12 V napájanie riadiaceho modulu kosačky, 20 A
2. Napájanie ukazovateľa nafty, 5 A
3. Napájanie zapaľovania, 5 A
4. J14 + 12 V, maják, 10 A
5. J16 + 12 V, prepínač Extra, výstup Extra, hydraulika, 10 A
6. Parkovacia brzda/Sedadlo, 10 A
7. Napájanie svetla, 10 A
8. Napájanie kabíny, automatická poistka
9. USB, 12 V výstup, 12 V prepínač, 10 A
10. Stierač predného skla, 10 A (P 525DX Cabin)
11. Ohrev kabíny, 10 A (P 525DX Cabin)
12. Zadné pracovné svetlo, 10 A (P 525DX Cabin)
13. Stretávacie svetlá, 10 A (P 525DX Cabin)
14. Predné pracovné svetlá, 10 A (P 525DX Cabin)
15. Bezpečnostná poistka pre vysoký výkon, 150 A
16. Prázdna
17. Poistka napájania kabíny, 50 A (P 525DX, P 525DX Cabin)
18. Motorový pohon/Poistka žeravicej sviečky, 50 A
19. Poistka napájania riadiacej dosky, 50 A
20. Bzučiak, 5 A
21. Parkovacie svetlo, 5 A

Výmena poistky

Vypálenú poistku poznáte podľa zhoreného drôtu.

Zoznam poistiek je možné nájsť v prehľade poistiek v časti *Prehľad poistiek na strane 241*.

1. Nájdite vypálenú poistku:
 - a) Odstráňte pravý kryt na výmenu poistiek 1 – 9. Pozrite si časť *Zloženie pravého bočného krytu na strane 234*.

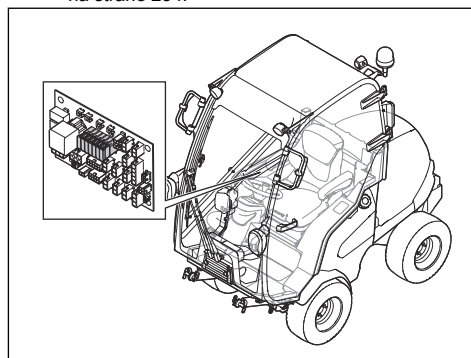

- b) Odstráňte kryt v streche kabíny na výmenu poistiek 10 – 14.

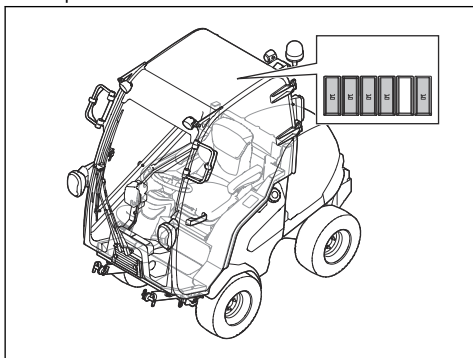

- c) Otvorte kryt motora na výmenu poistiek 15 – 19. Pozrite si časť *Otvorenie krytu motora na strane 233*. Poistky sú v poistkovej skrinke pred batériou.

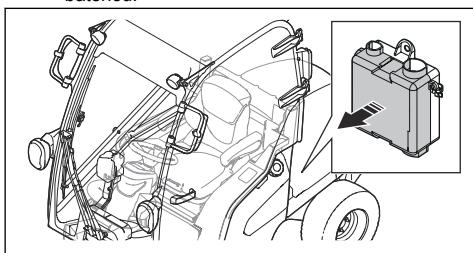

- d) Demontujte predný kryt stĺpika riadenia na výmenu poistiek 20 – 21. Pozrite si časť *Demontáž a montáž predného krytu stĺpika riadenia na strane 233*.

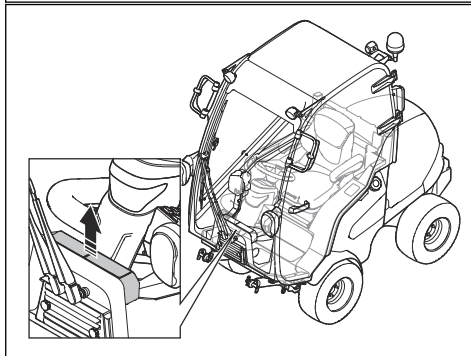
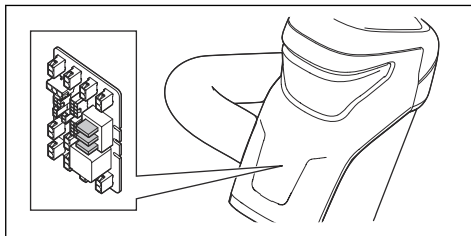

- e) Odstráňte 4 skrutky na jednotke cirkulácie vzduchu, čím získate prístup k prednému krytu P 525DX Cabin. Odstráňte jednotku cirkulácie vzduchu.
1. Vytiahnite poistku z držiaka.
 2. Prerušenú poistku vymeňte za novú poistku rovnakého typu. Pozrite si časť *Prehľad poistiek na strane 241*.
 3. Pripevnite kryty.

Poznámka: Ak sa hlavná poistka krátko po výmene znova vypáli, príčinou je skrat. Pred opätovným používaním produktu odstráňte skrat. Požiadajte o pomoc schváleného servisného zástupcu.

Nabíjanie akumulátora

- Ak je akumulátor príliš slabý na naštartovanie motora, nabite ho.
- Použite štandardnú nabíjačku na akumulátory.



VAROVANIE: Nepoužívajte rýchlonabíjačku ani štartovací zdroj. Mohli by ste tým poškodiť elektrický systém produktu.

- Vždy pred naštartovaním motora nabíjačku odpojte.

Núdzové štartovanie motora

Ak je akumulátor príliš slabý na naštartovanie motora, na núdzové štartovanie môžete použiť káble na pomocné štartovanie. Tento produkt má 12 V systém so záporným uzemnením. Produkt použitý pri núdzovom naštartovaní musí mať tiež 12 V systém s negatívnym uzemnením.

Pripojenie káblov na pomocné štartovanie



VÝSTRAHA: Nebezpečenstvo výbuchu v dôsledku výbušného plynu vychádzajúceho z akumulátora. Nepripájajte záporný kontakt plne nabitého akumulátora k zápornému kontaktu vybitého akumulátora alebo do jeho blízkosti.



VAROVANIE: Akumulátor produktu nepoužívajte na štartovanie iných vozidiel.

1. Otvorte kryt motora. Pozrite si časť *Otvorenie krytu motora na strane 233*.
2. Pripojte jeden koniec červeného kábla ku **KLADNÉMU** kontaktu (+) na slabom akumulátore (A).

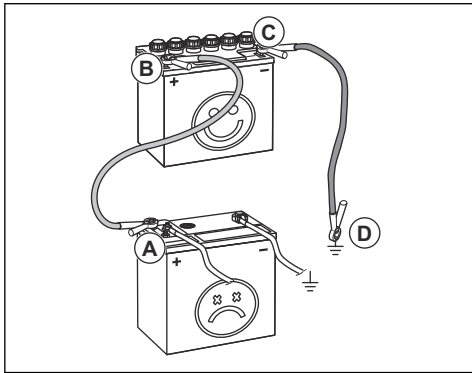

3. Pripojte druhý koniec červeného kábla ku **KLADNÉMU** kontaktu (+) na plne nabitom akumulátore (A).



VÝSTRAHA: Neskratujte konce červeného kábla na kostru.

4. Pripojte jeden koniec čierneho kábla k **ZÁPORNÉMU** kontaktu (-) na plne nabitom akumulátore (C).
5. Pripojte druhý koniec čierneho kábla k **BODU UKOSTRENIA (D)**, ďalej od palivovej nádrže a akumulátora.
6. Vymeňte kryty.

Odpojenie káblov na pomocné štartovanie

Poznámka: Káble na pomocné štartovanie odpojte v opačnom poradí, než v akom ste ich pripájali.

1. Odpojte **ČIERNY** kábel od kostry.
2. Odpojte **ČIERNY** kábel od úplne nabitého akumulátora.
3. Odpojte **ČERVENÝ** kábel od oboch akumulátorov.

Ťlak v pneumatikách

Správny ťlak v pneumatikách nájdete v časti *Technické údaje na strane 261*.

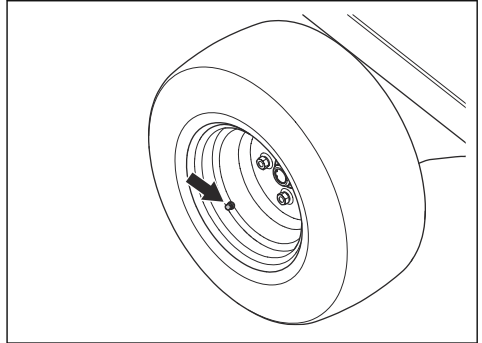

Nastavenie kosiaceho zariadenia do servisnej polohy.

1. Postupujte podľa postupu v časti *Demontáž kosiaceho zariadenia na strane 219*, ale neodpájajte zdvíhacie ramená.
2. Vytiahnite z kosiaceho zariadenia servisnú vzperu.

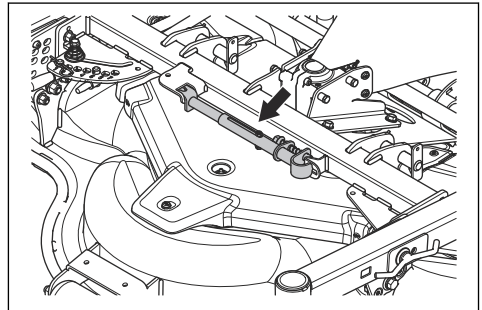

VÝSTRAHA: Pripojte servisnú vzperu a bezpečnostné popruhy, keď je kosiace zariadenie v polohe na údržbu. Nesprávne použitie servisnej vzpery alebo bezpečnostných popruhov môže viesť k ťažkému úrazu alebo smrti.

3. Servisnú vzperu upevnite k červenému bodu pod spodnou doskou.

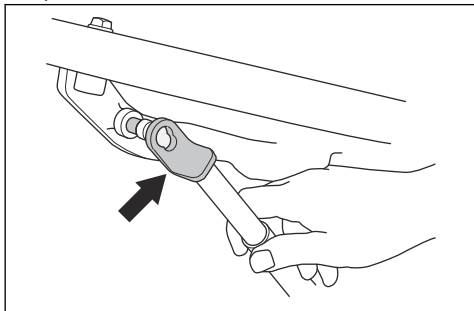

4. Vytiahnite kolík na druhom konci servisnej vzpery. Servisnú vzperu upevnite k červenej značke na trubice na kosiacom zariadení.

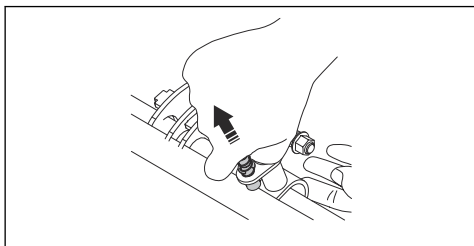

5. Naštartujte motor.
6. Posuňte páku pre hydraulické zdvíhacie ramená dozadu, aby ste maximálne zdvihli kosiace zariadenie.
7. Jeden koniec bezpečnostných remeňov upevnite okolo trubice vedľa stĺpika riadenia (A).

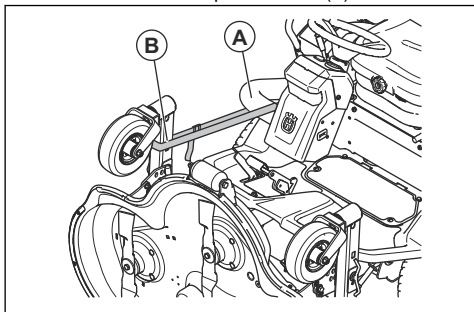

8. Druhý koniec bezpečnostného remeňa upevnite okolo otočných kolies kosiaceho zariadenia (B).
9. Ak chcete nastaviť kosiace zariadenie do polohy kosenia, postupujte podľa pokynov v opačnom poradí.

Výmena remeňa na kosiacom zariadení

1. Odskrutkujte 3 skrutky, ktoré držia kryt remeňa.
2. Zložte kryt remeňa.
3. Upevnite servisnú vzperu k napínacej pružine.
4. Zatačte na servisnú vzperu a demontujte remeň.

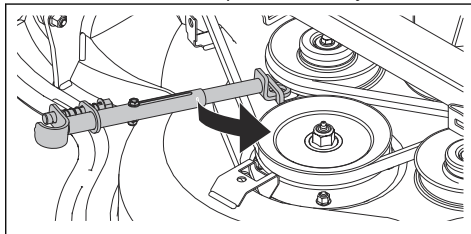

5. Nasadte remeň na remenice, ako je to znázornené na obrázku.

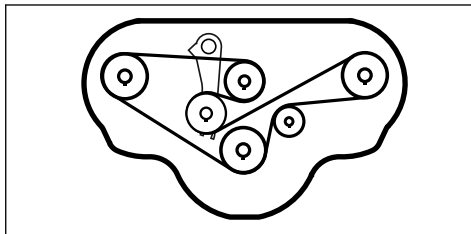

Prehľad systému PTO

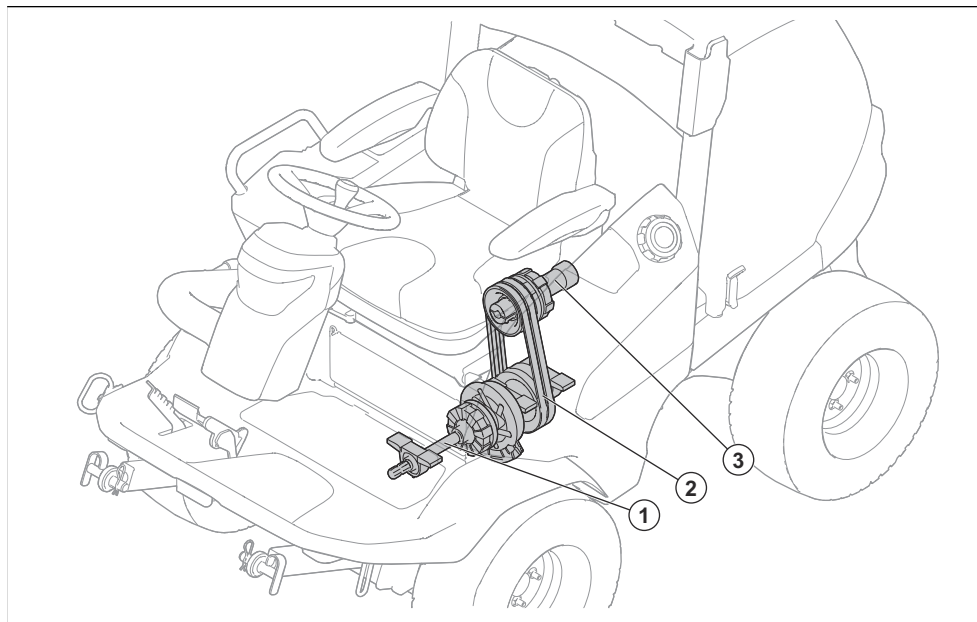

1. Hriadeľ PTO
2. Remene
3. Hriadeľ pohonu hydraulického čerpadla

Nastavenie remeňov PTO

1. Uvoľnite poistnú maticu (A).
2. Nastavovaciu skrutku (B) uťahujte dovtedy, kým puzdro (C) nie je možné otočiť rukou.
3. Podržte nastavovaciu skrutku (B) a utiahnite poistnú maticu (A).

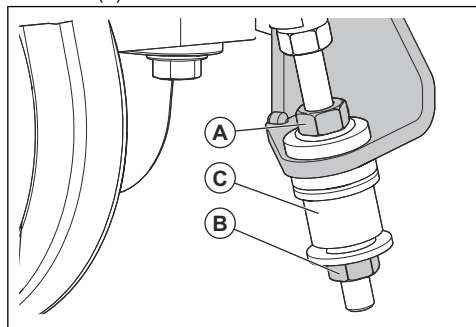

Odstránenie a pripevnenie záružky BioClip®

1. Nastavte kosiace zariadenie do servisnej polohy.

2. Odmontujte 3 skrutky, ktorými je uchytená záružka BioClip®, a vytiahnite záružku.

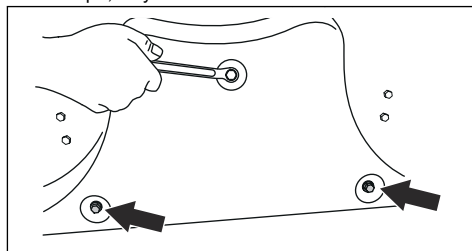

3. Do skrutkovacích otvorov na uchytenie záružky BioClip® zaskrutkujte 3 skrutky typu M8 x 15 mm, aby sa predišlo poškodeniu závitov.
4. Nastavte kosiace zariadenie do polohy kosenia.
5. Pri pripájaní záružky BioClip® postupujte rovnako, ale v opačnom poradí.

Kontrola čepeľí



VAROVANIE: Poškodené alebo nesprávne vyvážené čepele môžu spôsobiť poškodenie produktu. Vymeňte poškodené čepele. S naostrením a vyvážením tupých čepeľí vám pomôže schválený servisný zástupca.

1. Nastavte kosiace zariadenie do servisnej polohy.
2. Pohľadom skontrolujte, či nie sú čepele poškodené a či ich nie je potrebné naostriť.

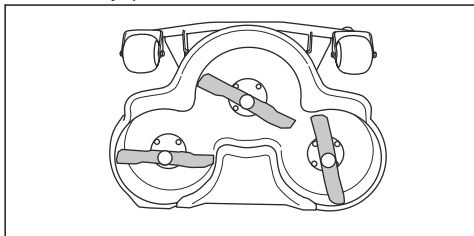

3. Matice nožov utiahnite správnym uťahovacím momentom. Pozrite si časť *Technické údaje na strane 261*.

Výmena nožov

1. Nastavte kosiace zariadenie do servisnej polohy.
2. Zaisťte čepeľ pomocou dreveného bloku (A).

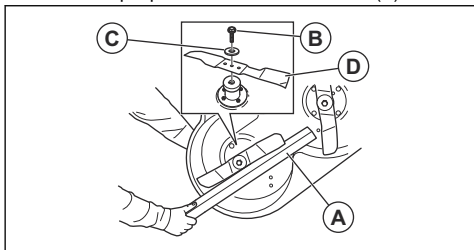

3. Uvoľnite a demontujte skrutku čepele (B), podložky (C) a čepeľ (D).
4. Namontujte nový nôž zaostrenými koncami v smere kosiaceho zariadenia.



VÝSTRAHA: Nesprávny typ čepele môže spôsobiť odhadzovanie predmetov z kosiaceho zariadenia a vážne poranenie. Použite len čepele uvedené v časti *Technické údaje na strane 261*.

5. Na nôž namontujte podložku a maticu. Maticu utiahnite správnym uťahovacím momentom. Pozrite si časť *Technické údaje na strane 261*.

Kontrola hladiny motorového oleja

1. Zaparkujte s produktom na rovnom podklade a zastavte motor.
2. Otvorte kryt motora.
3. Uvoľnite olejovú mierku a vytiahnite ju von.
4. Očistite olej z olejovej mierky.
5. Vložte olejovú mierku do otvoru olejovej mierky.
6. Vytiahnite olejovú mierku a odčítajte hladinu oleja.

7. Hladina oleja musí byť medzi značkami na olejovej mierke.

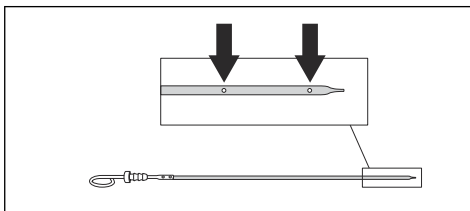

8. V prípade príliš nízkej hladiny doplňte motorový olej a opätovne skontrolujte hladinu oleja.

Poznámka: Informácie o odporúčanom motorovom oleji nájdete v časti *Technické údaje na strane 261*. Nemiešajte rozličné druhy oleja.

9. Pred naštartovaním motora olejovú mierku správne dotiahnite. Naštartujte motor a nechajte ho bežať na voľnobeh približne 30 sekúnd. Zastavte motor. Počkajte 30 sekúnd a znova skontrolujte hladinu oleja.

Výmena motorového oleja a olejového filtra

Ak je motor studený, pred vypustením motorového oleja naštartujte motor na 1 – 2 minúty. Takto sa motorový olej zahreje a ľahšie sa vypustí.



VÝSTRAHA: Motor neštartujte na dlhšie ako 1 – 2 minúty pred vypustením motorového oleja. Motorový olej sa veľmi zahreje, čo môže mať za následok popálenie. Pred vypustením oleja nechajte motor vychladnúť.



VÝSTRAHA: Ak sa vám motorový olej dostane na telo, očistite zasiahnutú časť mydlom a vodou.

1. Pod vypúšťací uzáver oleja na ľavej strane motora umiestnite nádobu.

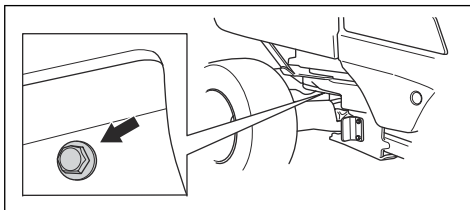

2. Vyberte vypúšťací uzáver oleja.
3. Vytiahnite ponornú mierku.
4. Olej vypustite do nádoby.
5. Nové tesnenie umiestnite na vypúšťací uzáver oleja. Nasadte vypúšťací uzáver oleja a utiahnite ho.

6. Odmontujte olejový filter otáčaním proti smeru hodinových ručičiek.

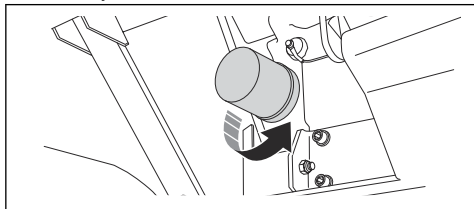

7. Gumené tesnenie na novom olejovom filtri mierne namažte novým olejom.
8. Pri inštalácii olejového filtra ho rukou otáčajte v smere hodinových ručičiek, kým gumené tesnenie nedosadne na miesto, potom ho utiahnite ešte o polovicu otočky.
9. Doplňte nový olej podľa pokynov v časti *Technické údaje na strane 261*.
10. Naštartujte motor a nechajte ho bežať 3 minúty pri voľnobežných otáčkach.
11. Zastavte motor a uistite sa, že olejový filter neprepúšťa.
12. Skontrolujte hladinu oleja.

Poznámka: Pokyny na bezpečnú likvidáciu použitého motorového oleja nájdete v časti *Likvidácia na strane 260*.

Kontrola hladiny prevodového oleja

1. Na odčítanie hladiny oleja v prevodovke použite mierku oleja.

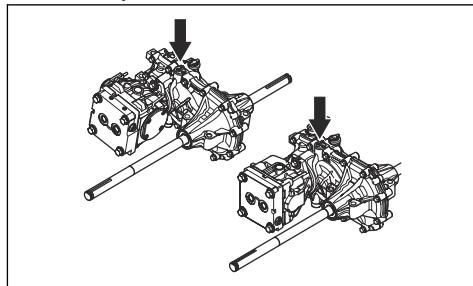

2. Hladina oleja musí byť medzi značkami na olejovej mierke.

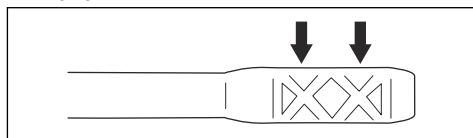

3. Ak je hladina oleja príliš nízka, nalejte typ prevodového oleja uvedený v časti *Technické údaje na strane 261*.

Prehľad hydrauliky

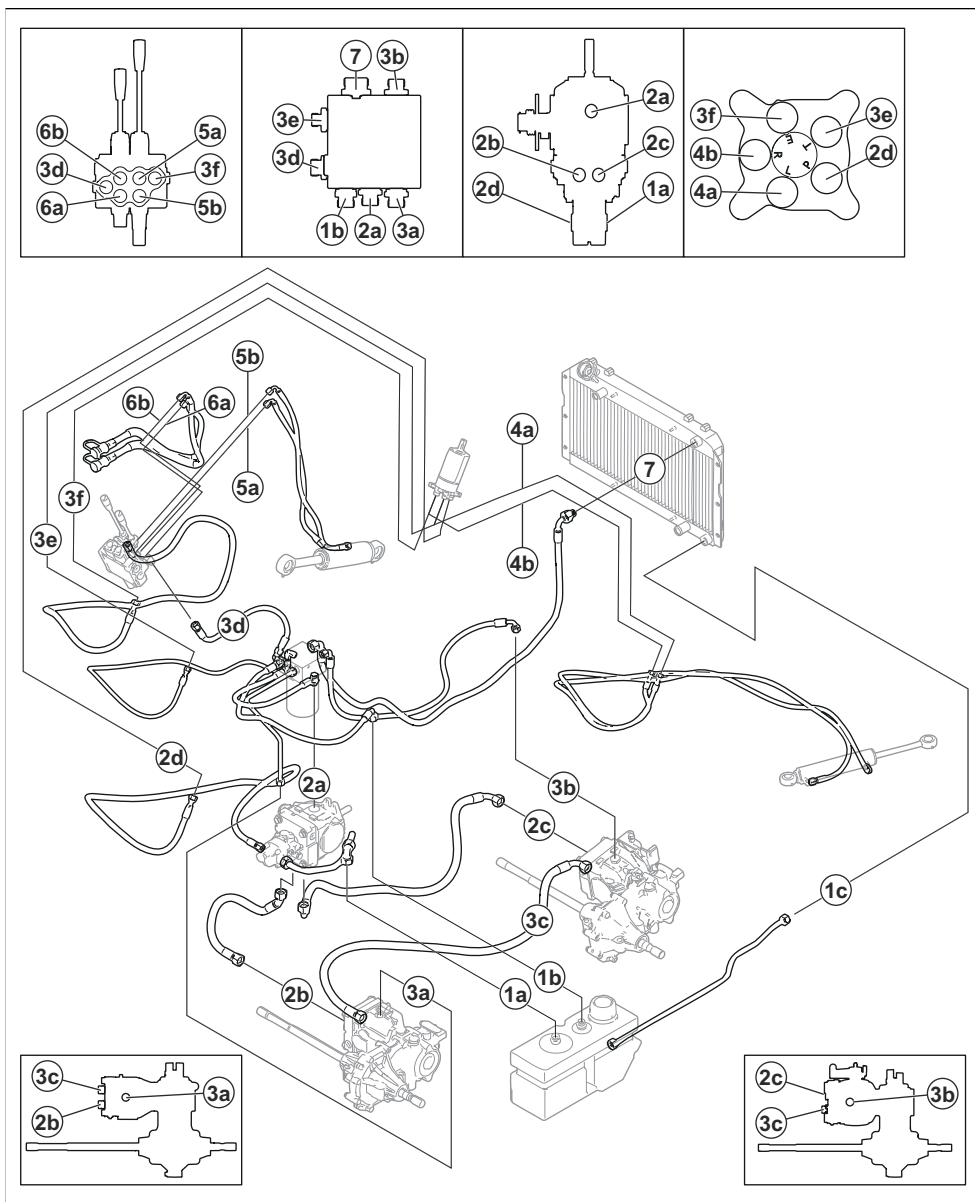

1a: Hydraulická nádrž – čerpadlo

1b: Hydraulická nádrž – filter

1c: Hydraulická nádrž – chladič hydraulického oleja

2a: Filter – ventilová časť

2b: Filter – čerpadlo

2c: Predná prevodovka – čerpadlo

- 2d: Čerpadlo – posilňovač riadenia
- 3b: Predná prevodovka – filter
- 3a: Zadná prevodovka – filter
- 3c: Zadná prevodovka – predná prevodovka
- 4a: Posilňovač riadenia – valec riadenia
- 4b: Posilňovač riadenia – valec riadenia
- 5a: Ventilová časť – zdvíhací valec
- 5b: Ventilová časť – zdvíhací valec
- 6a: Ventilová časť – spojka kosiaceho zariadenia
- 6b: Ventilová časť – spojka kosiaceho zariadenia
- 7: Filter – chladič hydraulického oleja

Kontrola hladiny oleja v hydraulickom systéme

1. Nakloňte sedadlo dopredu. Pozrite si časť *Naklonenie sedadla dopredu (P 520DX, P 525DX) na strane 224.*
2. Suchou handričkou vyčistite priestor okolo uzáveru olejovej nádrže.
3. Odstráňte uzáver olejovej nádrže a skontrolujte hladinu hydraulického oleja. Správna hladina je 40 – 60 mm od vrchu sitka.

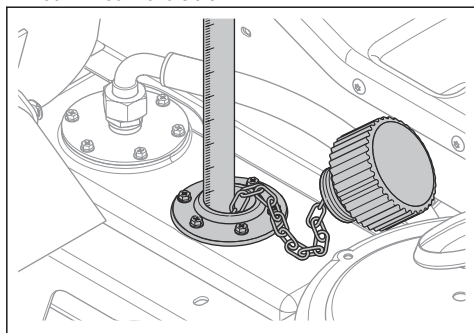

4. Ak je hladina oleja príliš nízka, nalejte typ prevodového oleja uvedený v časti *Technické údaje na strane 261.*

Kontrola hladiny oleja v kuželovom prevode kosiaceho zariadenia

1. Zaparkujte s produktom na rovnom povrchu.
2. Spustite kosiace zariadenie do polohy kosenia.

3. Čistú kovovú tyč vložte do skrine prevodovky. Kovová tyč musí mať dĺžku minimálne 100 mm a maximálny priemer 3 mm.

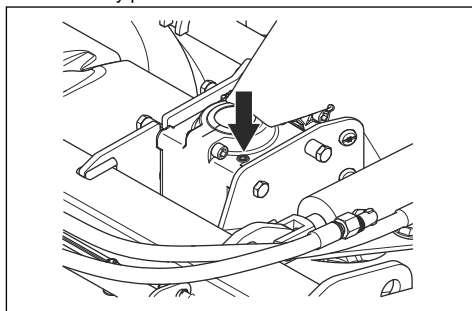

4. Zasuňte kovovú tyč po spodok skrine prevodovky.
5. Vytiahnite kovovú tyč a odčítajte hladinu oleja.
6. Odmerajte dĺžku časti kovovej tyče, na ktorej sa nachádza olej. Olej musí byť na 15 mm kovovej tyče.
7. Ak je hladina oleja nižšia ako 15 mm podľa kovovej tyče, doplňte hydraulický olej. Pozrite si odporúčaný olej v časti *Rýchly návod na údržbu na strane 251.*

Výmena oleja v kuželovom prevode kosiaceho zariadenia

1. Odmontujte kosiace zariadenie. Pozrite si časť *Demontáž kosiaceho zariadenia na strane 219.*
2. Umiestnite kosiace zariadenie na jeho predný okraj a vypustite olej cez plniaci uzáver oleja.
3. Olej vypustíte do nádoby.
4. Naplňte 80 ml nového hydraulického oleja uvedeného v časti *Technické údaje na strane 261.*
5. Skontrolujte hladinu oleja. Pozrite si časť *Kontrola hladiny oleja v kuželovom prevode kosiaceho zariadenia na strane 249.*

Kontrola hladiny chladiacej kvapaliny

1. Zaparkujte s produktom na rovnom podklade a zastavte motor.
2. Otvorte kryt motora. Pozrite si časť *Otvorenie krytu motora na strane 233.*
3. Otvorte veko chladiacej kvapaliny.

4. Skontrolujte hladinu chladiacej kvapaliny. V prípade potreby doplňte nádrž na chladiacu kvapalinu. Pozrite si časť *Technické údaje* na strane 261.

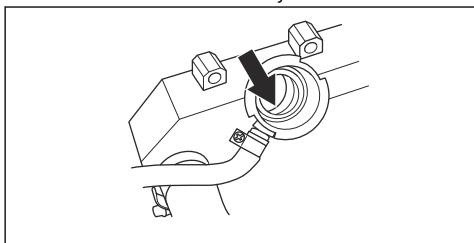

5. Skontrolujte hladinu chladiacej kvapaliny v expanznej nádrži. Hladina sa musí nachádzať na značke LOW, keď je motor studený.

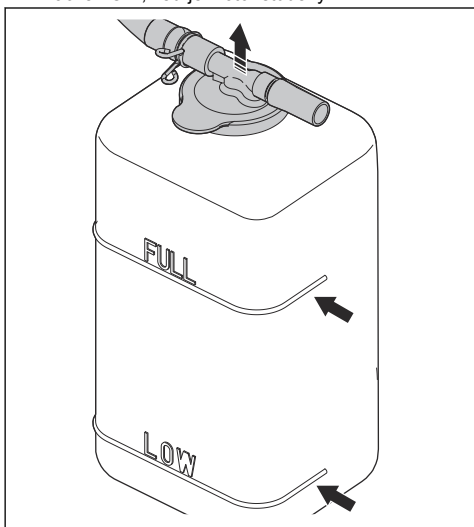

QUICK MAINTENANCE GUIDE

First service after 50 hours

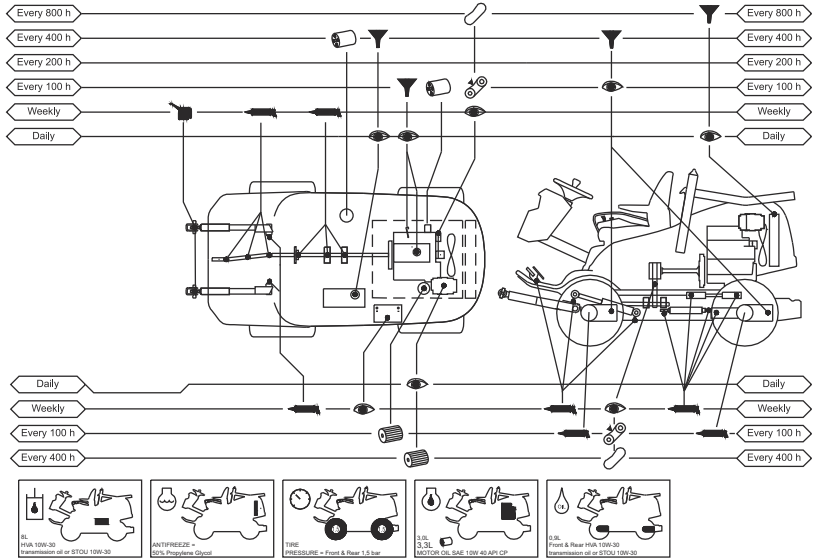

QUICK MAINTENANCE GUIDE

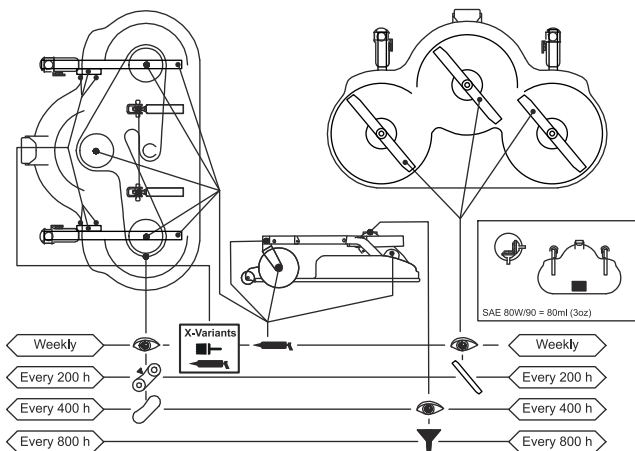

Symbyly v rýchlym návode na údržbu



Vymeňte filter



Vymeňte olej



Preskúmajte zrakom alebo skontrolujte hladinu oleja.



Namažte mazničku mazivom



Namažte olejom



Skontrolujte stav a napnutie hnacieho remeňa



Vymeňte hnací remeň



Výmena nožov

Prehľad mazania

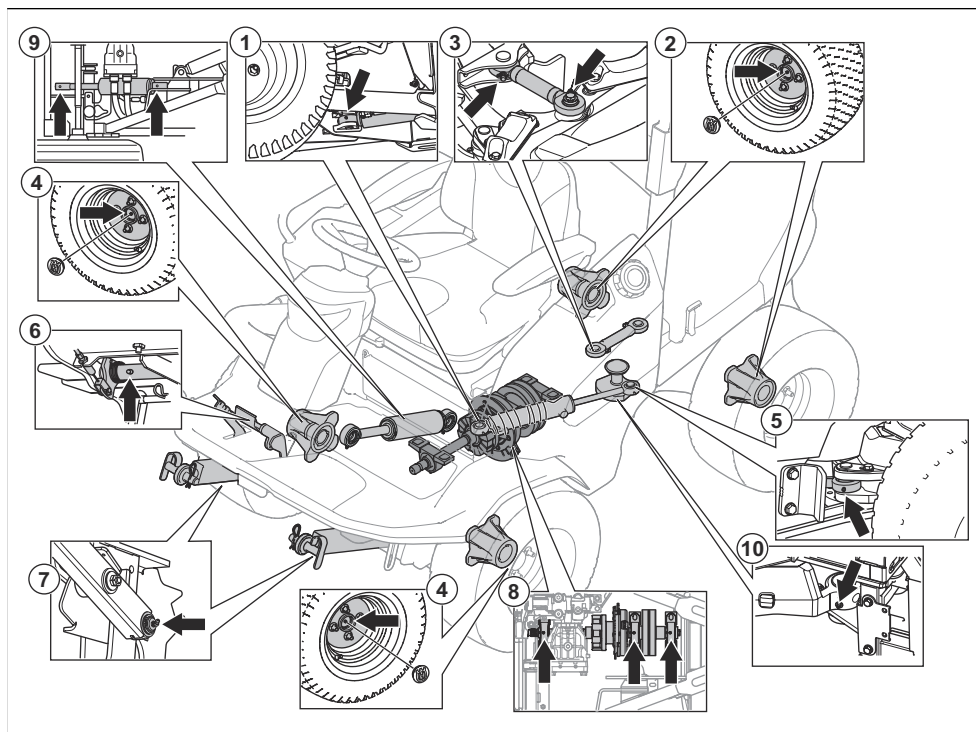

Pre diely 1 – 7 použite kalciové mazivo.

Pre diel 8 použite komplexné lítiové mazivo.

1. Posilňovač riadenia – predná časť
2. Drážky zadnej nápravy
3. Riadiaca vzpera
4. Drážky prednej nápravy
5. Posilňovač riadenia – zadná časť
6. Hriadeľ pedála. Dve polohy.
7. Zdvíhacie ramená
8. Držiak ložiska (lítiové mazivo pre vysoké teploty)
9. Zdvíhací valec
10. Článkovaný kĺb riadenia

- Ak produkt používate každý deň, vykonávajte mazanie 2-krát do týždňa.
- Postupujte tak, aby ste mazivo nerozliali na hnacie remene alebo drážky remenic. Ak by nedopatrením došlo k rozliatiu, vyčistite postihnutú oblasť alkoholom. Ak by po vyčistení alkoholom nebolo trenie medzi hnacím remeňom a remenicou dostatočné, vymeňte hnací remeň.



VAROVANIE: Na čistenie hnacích remeňov nepoužívajte benzín alebo iné benzínové produkty.

Mazanie, všeobecné informácie

- Vytiahnite kľúč zapalovania, aby ste predišli náhodným pohybom počas mazania.
- Vyčistite danú oblasť a následne namažte časť na produkte.
- Pri mazaní s olejničkou používajte olej.
- Pri mazaní mazivom používajte mazivo na rám alebo guľôčkové ložiská, ktoré ponúka dobrú ochranu proti korózii. Po premazaní odstráňte nadbytočné mazivo.

Mazanie spoja kĺbového riadenia

1. Keď má výrobok všetky kolesá na zemi, namažte ložisko kĺbového riadenia. Namažte maznicu (A), kým nezačne z otvoru (B) vytekať mazivo.

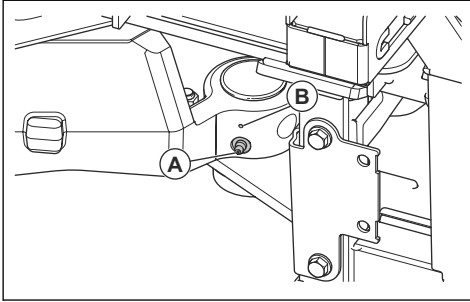

2. Zdvihnite výrobok, aby sa uvoľnil tlak v kĺbovom riadení. Na obrázku je znázornené, kam treba podpery umiestniť.

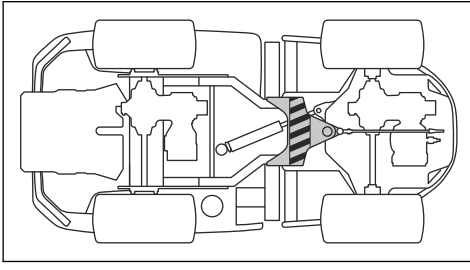

VAROVANIE: Dbajte na to, aby podpera nepoškodila oporu

riadenia alebo nespôsobilá zablokovanie kĺbového riadenia.

3. Ložisko kĺbového riadenia opäť namažte, kým je výrobok zdvihnutý.



VAROVANIE: Uistite sa, že mazivo vychádza z kĺbu pod maznicou.

4. Spustite výrobok nadol.

Mazanie hnacieho hriadeľa

1. Odstráňte servisný otvor. Pozrite si časť *Demontáž dverok servisného otvoru na strane 234*.
2. Namažte 4 mazacie hlavy mazacím lisom, kým mazivo nezačne vychádzať von.

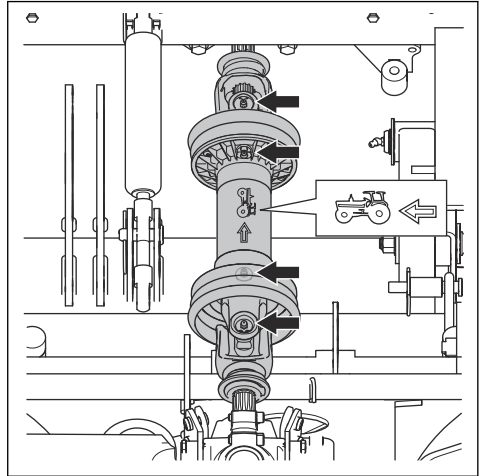

Riešenie problémov

Riešenie problémov





Ak nedokážete nájsť riešenie vašich problémov v tomto návode na používanie, obráťte sa na servisného zástupcu spoločnosti Husqvarna.







Problém	Prčina
Štartér nepretáča motor	Je aktivované tlačidlo PTO.
	Parkovacia brzda nie je aktivovaná. Pozri časť <i>Zatiahnutie a uvoľnenie parkovacej brzdy na strane 229.</i>
	Hlavná poistka je vypálená. Pozri časť <i>Výmena poistky na strane 241.</i>
	Zámok zapaľovania je chybný.
	Spojenie medzi káblom a batériou nie je v poriadku.
	Batéria je príliš slabá. Pozri časť <i>Nabíjanie akumulátora na strane 242.</i>
	Štartér je chybný.
Motor sa nenašartuje, keď ho štartér pretočí.	V palivovej nádrži nie je palivo. Pozri časť <i>Doplňanie paliva na strane 222.</i>
	V palivovom potrubí sa nachádza vzduch.
	Predhrievanie nefunguje správne alebo trvá príliš krátko
	Motor je chybný.
	Upchatý palivový filter. <i>Výmena palivových filtrov na strane 238.</i>
Motor nebeží plynule	Palivový filter je upchatý Pozri časť <i>Poistite si svoj produkt na strane 204.</i>
	Vzduchový filter je upchatý. Pozri časť <i>Vyčistenie a výmena vzduchového filtra na strane 239.</i>
	Odvzdušnenie nádrže je zablokované.
	Podávací tlak je príliš nízky.
	Trubica vstrekočača je uvoľnená.
	Motor je chybný.
	V palivovej nádrži je nesprávny typ paliva.
	Pretlakový ventil je chybný.
	Vstrekovač paliva je chybný.
	Vstrekovacie čerpadlo je chybné.
	Podávacie čerpadlo je chybné.
Motor sa prehrieva	Nasávanie studeného vzduchu alebo chladiace rebrá sú upchaté.
	Motor je preťažený.
	Hladina chladiacej kvapaliny je príliš nízka.
	Hladina motorového oleja je príliš nízka.
Z výrobu vychádza čierny dym	V palivovej nádrži je nesprávny typ paliva.
	Vzduchový filter je upchatý. Pozri časť <i>Vyčistenie a výmena vzduchového filtra na strane 239.</i>
	Vstrekovacie čerpadlo je chybné.
	Vstrekovač paliva je chybný.

Problém	Príčina
Z výrobku vychádza modrý dym	Hladina motorového oleja je príliš vysoká.
	Motor je chybný.
Z výrobku vychádza biely dym	Valec motora je chybný.
	Hladina motorového oleja je príliš vysoká.
Zdá sa, že motor nemá výkon	Vzduchový filter je upchatý. Pozri časť <i>Vyčistenie a výmena vzduchového filtra na strane 239.</i>
	Palivový filter je upchatý Pozri časť <i>Výmena palivových filtrov na strane 238.</i>
	V palivovom potrubí sa nachádza vzduch.
	Pretlakový ventil je chybný.
	Podávací tlak je príliš nízky.
	Podávacie čerpadlo je chybné.
	Časovania čerpadla vstrekovania paliva je chybné.
	Motor je chybný.
Prevodovka nemá dostatočný výkon	Premosťovacie ventily nie sú úplne uzatvorené.
	V prevodovke nie je žiadny prevodový olej alebo je jeho hladina nízka. Pozri časť <i>Kontrola hladiny prevodového oleja na strane 247.</i>
	Prevodový olej má príliš vysokú teplotu.
Batéria sa nenabíja	Batéria je chybná. Obráťte sa na servisného zástupcu Husqvarna.
	Pripojenie káblových konektorov na svorkách batérie je chybné.
Výrobok vibruje.	Nože sú uvoľnené. Pozri časť <i>Kontrola čepelí na strane 245.</i>
	Minimálne jeden nôž je nevyvážený. Pozri časť <i>Kontrola čepelí na strane 245.</i>
	Motor je uvoľnený.
	Kuželový prevod je uvoľnený.
	Hydraulické čerpadlo je uvoľnené.
	Motor je chybný.
	Hnací hriadeľ je chybný.
	V remeniciach PTO sa nachádza objekt.
Gumené časti stvrdli alebo sú poškodené.	

Problém	Príčina
Výsledok kosenia je neuspokojivý	Čepele sú tupé. Pozri časť <i>Kontrola čepelí na strane 245.</i>
	Tráva je dlhá alebo mokrá. Pozri časť <i>Zaistenie optimálnych výsledkov kosenia na strane 229.</i>
	Kosiace zariadenie je natočené.
	Kosiace zariadenie je upchaté trávou. Pozri časť <i>Nastavenie kosiaceho zariadenia do servisnej polohy. na strane 243.</i>
	Tlak pneumatík sa líši na pravej a ľavej strane. Pozri časť <i>Tlak v pneumatikách na strane 243.</i>
	Produkt sa používa pri príliš vysokej rýchlosti. Pozri časť <i>Zaistenie optimálnych výsledkov kosenia na strane 229.</i>
	Otáčky motora sú príliš nízke. Pozri časť <i>Technické údaje na strane 261.</i>
	Hnací remeň preklzuje.

Displej – Riešenie problémov

Symbol	Meno	Ukazuje na displeji	Príčina
	Ukazovateľ teploty vody motora	Zobrazí sa symbol a zaznie výstražný zvukový signál.	Teplota motora je príliš vysoká. Vypnite spínač PTO a nastavte ovládanie plynu do polohy nízkej rýchlosti. Výstražný signál sa zastaví, keď teplota motora klesne pod výstražnú hranicu.
		Symbol rýchlo bliká.	Obráťte sa na servisného zástupcu Husqvarna.
	Snímač tlaku motorového oleja	Symbol zobrazuje.	Nízky tlak oleja. Pozri časť <i>Kontrola hladiny motorového oleja na strane 246.</i>
		Symbol bliká.	Je poškodený mazací systém alebo nefunguje správne.
			Je poškodený olejový spínač alebo obvod alebo nefunguje správne.
	Indikátor úrovne batérie	Symbol zobrazuje.	Nízke napätie. Pozri časť <i>Nabíjanie akumulátora na strane 242.</i>
	Indikátor tlačidla PTO	Symbol zobrazuje.	Tlačidlo PTO je aktivované. Pozri časť <i>Kontrola prevádzkových podmienok na strane 214.</i>
		Symbol bliká.	Nesprávny postup štartovania. Pozri časť <i>Kontrola prevádzkových podmienok na strane 214.</i>
		Symbol rýchlo bliká.	Chybné tlačidlo PTO. Obráťte sa na servisného zástupcu Husqvarna.

Symbol	Meno	Ukazuje na displeji	Príčina
	Indikátor parkovacej brzdy	Symbol zobrazuje.	Aktivovaná parkovacia brzda. Pozri časť <i>Zatiahnutie a uvoľnenie parkovacej brzdy na strane 229.</i>
		Symbol bliká.	Nesprávny postup štartovania. Pozri časť <i>Kontrola prevádzkových podmienok na strane 214.</i>
		Symbol rýchlo bliká.	Poškodená parkovacia brzda. Obráťte sa na servisného zástupcu Husqvarna.
	Indikátor OPC (kontrola prítomnosti obslužného pracovníka)	Symbol bliká.	Spínač sedadla sa deaktivoval, keď sa pokúšate naštartovať motor. Pozri časť <i>Kontrola prevádzkových podmienok na strane 214.</i>
		Symbol rýchlo bliká.	Chybný spínač sedadla. Obráťte sa na servisného zástupcu Husqvarna.
	Indikátor servisu	Symbol zobrazuje.	Vyžaduje sa servis. Obráťte sa na servisného zástupcu Husqvarna.
	Palivová mierka	Symbol zobrazuje.	Nízka hladina paliva. Pozri časť <i>Doplňanie paliva na strane 222.</i>
	Bluetooth®	Symbol bliká.	Výrobok je zamknutý. Odomyknete výrobok pomocou aplikácie Husqvarna Connect.
	Digitálny zámok	Symbol zobrazuje.	Výrobok je zamknutý. Odomyknete výrobok pomocou aplikácie Husqvarna Connect.

Poznámka: Symboly a polohy symbolov na displeji sa môžu líšiť v závislosti od rôznych modelov.

Preprava, skladovanie a likvidácia

Preprava

- Produkt je ťažký a môže spôsobiť pomliaždeniny. Pri jeho nakladaní alebo vykladaní z vozidla alebo prívesu postupujte opatrne.
- Produkt nenadvihujte. Prepravné oká nie sú schválené zdvíhacie body a môžu sa používať len na bezpečné pripevnenie výrobku k prívesu.
- Na prepravu produktu používajte schválený prívès.
- Pred prepravou produktu na prívese alebo na cestách sa uistite, že poznáte miestne dopravné predpisy.

Bezpečné pripevnenie produktu na prepravný prívès

Pred pripewnením výrobku si musíte prečítať kapitolu o bezpečnosti a porozumieť uvedeným informáciám. Pozrite si časť *Bezpečnosť pri preprave na strane 216.*



VÝSTRAHA: Parkovacia brzda nepostačuje na zaistenie produktu počas prepravy. Produkt pevne pripewnite k nákladnej ploche.

Vybavenie: 4 schválené popruhy a 4 kolesové klíny.

1. Produkt zaparkujte do stredu nákladnej plochy.

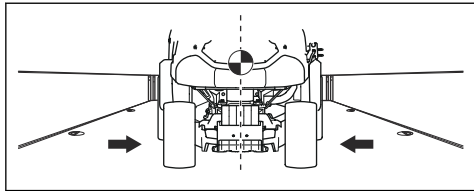

VÝSTRAHA: Preprava v prepravných vozidlách s krytom. Uistite sa, že pred umiestnením výrobku do prepravného vozidla výrobok vychladol.

2. Uistite sa, že sa ťažisko výrobku nachádza nad nápravou kolies prepravného vozidla. Ak na prepravu používate príves, uistite sa, či má ťažná tyč správny prítlak.

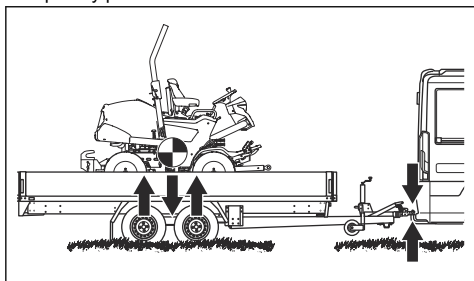

3. Aktivujte parkovaciu brzdzu.
4. Spustíte kosiace zariadenie do pohyblivej polohy.
5. Odstráňte všetky uvoľnené predmety.
6. Prvý popruh prevlečte cez konštrukciu zadnej prevodovky.

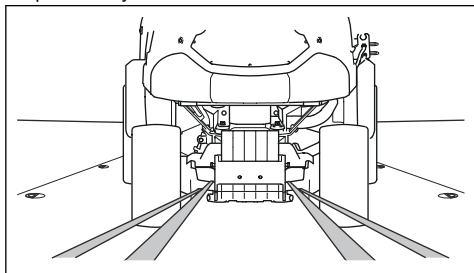

7. Druhý popruh prevlečte cez konštrukciu zadnej prevodovky.
8. Popruhy upevnite k nákladnej ploche.
9. Napnite popruhy dozadu a zaistite produkt o nákladnú plochu.

10. Tretí popruh upevnite o jedno z ôk určené na zaistenie nákladu pri preprave.

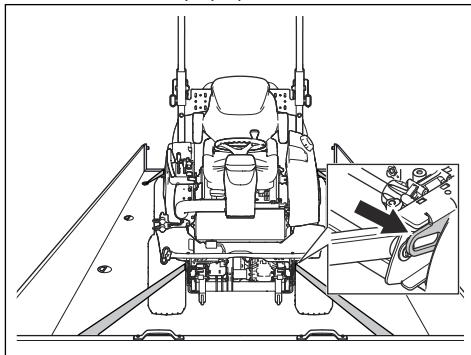

11. Štvrtý popruh upevnite o druhé oko
12. Pripevnite popruh k nákladnej ploche.
13. Napnutím popruhu smerom dopredu zaistíte výrobok k nakladacej ploche.
14. Kolesové klíny položte pred a za zadné kolesá.

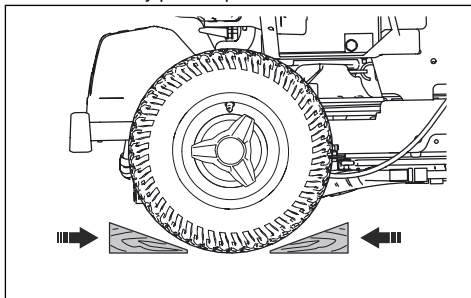

Postup pri ťahaní produktu

Produkt má hydrostatickú prevodovku. Na predchádzanie poškodeniu prevodovky ťahajte produkt len na krátke vzdialenosti a nízkou rýchlosťou.

Pred odťahnutím produktu deaktivujte prevodovku. Pozrite si časť *Vyradenie hydrostatickej prevodovky z prevádzky* na strane 230.

Skladovanie

Produkt pripravte na uskladnenie na konci sezóny a pred dlhším než 30 dňovým uskladnením.

Na predchádzanie vzniku lepkavých častí počas uskladnenia použite stabilizátor. Vždy dodržiavajte pomer miešania udávaný výrobcom.

- Stabilizátor pridajte do paliva v nádrži alebo v nádobe používanej na uskladnenie, aby sa zabránilo poškodeniu motora.
- Motor nechajte bežať minimálne 10 minút, aby sa stabilizátor dostal do vstrekovania paliva.



VÝSTRAHA: Produkt s palivom v nádrži neskladujte v interiéri ani na miestach s nedostatočným prúdením vzduchu. Hrozí nebezpečenstvo požiaru, ak sa výpary paliva dostanú do blízkosti otvoreného ohňa alebo iskier.

- Hlavný vypínač otočte do polohy OFF (Vypnúť). Pozrite si časť *Zastavenie motora na strane 228*.
- Očistite výrobok, pozrite si časť *Čistenie výrobku na strane 232*. Poškodený náter opravte, aby sa predišlo korózii.



VÝSTRAHA: Na zníženie nebezpečenstva požiaru odstráňte z produktu trávu a iné horľavé materiály. Pred uskladnením nechajte produkt vychladnúť.

- Na produkte skontrolujte prípadné opotrebované alebo poškodené súčiastky a dotiahnite uvoľnené skrutky a matice.
- Vyberte batériu. Akumulátor pred uskladnením vyčistite, nabite a nechajte vychladnúť.
- Vymeňte motorový olej a zlikvidujte použitý olej.
- Vyprázdňte palivovú nádrž. Naštartujte motor a nechajte ho bežať, kým vo vstrekaní paliva nezostane žiadne palivo.

Poznámka: Ak ste pridali stabilizátor, palivovú nádrž ani vstrekovanie paliva nevyprázdňujte.

- Demontujte žeraviace sviečky a nalejte približne jednu polievkovú lyžicu motorového oleja do každého valca. Ručne otočte hriadeľom motora, aby ste aplikovali olej. Nasadte zátky na sviečky.
- Namažte všetky mazničky, spoje a nápravy.
- Výrobok uložte na čisté a suché miesto a prikryte ho, aby bol lepšie chránený. Plachta na ochranu vášho produktu počas skladovania a prepravy je k dispozícii u vášho predajcu.

Skladovanie kabíny



VÝSTRAHA: Kabínu presúvajte opatrne. Kabína je ťažká a môže spôsobiť vážne poranenia. Uistite sa, že kabína je pri skladovaní umiestnená v stabilnej polohe.

- Poškodený náter opravte, aby sa predišlo korózii.
- Na produkte skontrolujte prípadné opotrebované alebo poškodené súčiastky a dotiahnite uvoľnené skrutky a matice.
- Produkt odkladajte na čisté a suché miesto a prikryvajte ho, aby bol lepšie chránený.
- Produkt uchovávajte v uzamknutom priestore mimo dosahu detí a iných neoprávnených osôb.

- Počas skladovania umiestnite kabínu na podporu kabíny. Pozrite si časť *Rozmery podpory kabíny na strane 267*.

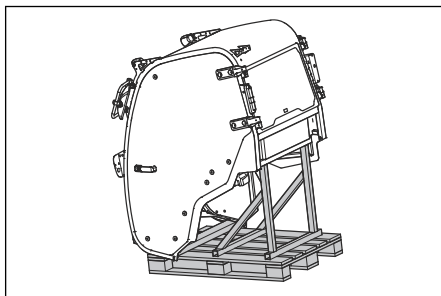

Likvidácia

- Chemikálie môžu byť nebezpečné a nesmú sa vylievat' na zem. Použitie chemikálie vždy zlikvidujte v servisnom stredisku alebo v zariadení na likvidáciu odpadov.
- Keď je produkt opotrebovaný, pošlite ho predajcovi alebo do miestneho recyklačného zariadenia.
- Olej, olejové filtre, palivo a batérie môžu mať negatívny vplyv na životné prostredie. Dodržiavajte miestne požiadavky v oblasti recyklácie a platné predpisy.
- Akumulátor nelikvidujte ako komunálny odpad.
- Akumulátor pošlite servisnému zástupcovi spoločnosti Husqvarna alebo ho zlikvidujte v zariadení na likvidáciu starých akumulátorov.

Technické údaje

Technické údaje

	P 520DX	P 525DX / P 525DX Cabin
Rozmery	Pozrite si časť <i>Rozmery výrobu (P 520DX/P 525DX)</i> na strane 265 a <i>Rozmery výrobu (P 525DX Cabin)</i> na strane 266.	
Hmotnosť bez kosiaceho zariadenia, s prázdnyimi nádržami, kg	649	677 921 (Kabína P 525DX)
Rozmery pneumatík	20 × 8 – 10	20 × 10 – 10
Tlak v pneumatikách, vzadu – vpredu, kPa/bar/PSI	150/1,5/22	150/1,5/22
Maximálny sklon, stupne	10	10
Motor		
Značka/model	Kubota/D902	Kubota/D1105
Nominálny výkon motora v kW pri 3 000 ot./min ¹⁹	14,7	17,8
Objem, cm ³	898	1123
Max. otáčky motora, ot./min.	3300	3200
Maximálna rýchlosť dopredu, km/h/mpH	17,6/10,9	19/11,8
Maximálna rýchlosť dozadu, km/h/mpH	13,4/8,3	15/9,3
Nafta, min. oktánové číslo ²⁰	45	45
Objem palivovej nádrže, litre (pri najvyššej určenej hladine paliva)	22	22
Olej, trieda API CF-4 alebo lepšia	Trieda SAE10W-40	Trieda SAE10W-40
Objem oleja s filtrom, litre	3,3	3,3
Objem oleja bez filtra, litre	3	3
Štartovanie motora	Elektrický štart 12 V, 40 Ah	Elektrický štart 12 V, 40 Ah
Chladiaci systém		
Kapacita chladiaceho systému, l	3,7	3,7
Nemrznuca zmes	≥ 50 % propylénglykol (MPG)	≥ 50 % propylénglykol (MPG)
Hydraulický systém		
Max. pracovný tlak, bar / psi	120/1740	120/1740

¹⁹ Vyznačený výkon motora je priemerný čistý výkon (pri uvedených ot./min) typického sériového motora pre model motora meraný podľa normy SAE J1349/ISO 1585. Sériovo vyrábané motory sa môžu od tejto hodnoty odlišovať. Skutočný výkon motora nainštalovaného na koncovom výrobku závisí od prevádzkovej rýchlosti, podmienok okolitého prostredia a iných hodnôt.

²⁰ Ak má palivo spĺňať nariadenia o emisiách, musí byť v súlade s normou EN590 alebo ASTM D975 a mať obsah síry maximálne 500 ppm alebo 0,05 % hmotnosti. Ďalšie informácie o kvalite paliva nájdete v návode na obsluhu traktora Kubota.

	P 520DX	P 525DX / P 525DX Cabin
Maximálny prietok l/min	12	12
Objem hydraulickej nádrže, litre	8	8
Objem hydraulickeho systému, litre	13	13
Hydraulický olej	Prevodový olej Husqvarna 10W-30 (Husqvarna 10W-30 4T AWD alebo STOU 10W-30)	Prevodový olej Husqvarna 10W-30 (Husqvarna 10W-30 4T AWD alebo STOU 10W-30)
Prevodovka		
Značka	Kanzaki	Kanzaki
Model	KTM23	KTM23
Prevodový olej	Prevodový olej Husqvarna 10W-30 (Husqvarna 10W-30 4T AWD alebo STOU 10W-30)	Prevodový olej Husqvarna 10W-30 (Husqvarna 10W-30 4T AWD alebo STOU 10W-30)
Objem oleja vpredu, spolu, litre	0,9	0,9
Objem oleja vzadu, spolu, litre	0,9	0,9
Max. hydraulický tlak, bar / psi	275/3989	275/3989
Elektrický systém		
Typ	12 V, negatívne uzemnenie	12 V, negatívne uzemnenie
Batéria	12 V, 62 Ah	12 V, 62 Ah
Hlavná poistka, typ Mega OTO	150 A	150 A
Poistka pre napájacie výstupy, typ Midi OTO	50	50
Žiarovky		
Svetlomät	LED, 2 x 12 V, 5 W	LED, 2 x 12 V, 5 W
Svetlá na kabíne		
Žiarovka stretávacieho a diaľkového svetla	-	H7
Parkovacie svetlá	-	W5W
Žiarovka smerovky	-	PY21W
Predné pracovné svetlá	-	H9
Zadné pracovné svetlá	-	Svetlá LED
Zadné svetlá	-	Svetlá LED
Výstražné svetlo	-	Svetlá LED
Kosiace zariadenie		

	P 520DX	P 525DX / P 525DX Cabin
Typ	Combi 132	Combi 132
	Combi 155	Combi 155
	Combi 132 X	Combi 132 X
	Combi 155 X	Combi 155 X

Emisie hluku ²¹	P 520DX	P 525DX	P 525DX Cabin
Nameraná úroveň hlučnosti dB(A)			
Combi 132	103	104	103
Combi 155	104	103	103
Combi 132 X	103	104	103
Combi 155 X	104	103	103
Zaručená úroveň hlučnosti dB(A)			
Combi 132	105	105	104
Combi 155	105	105	104
Combi 132 X	105	105	104
Combi 155 X	105	105	104

Úrovně hlučnosti ²²	P 520DX	P 525DX	P 525DX Cabin
Hladina akustického tlaku při uchu operátora, dB(A)			
Combi 132	88	87	84
Combi 155	88	87	84
Combi 132 X	88	87	84
Combi 155 X	88	87	84

Úrovně vibrací ²³	P 520DX	P 525DX	P 525DX Cabin
Úroveň vibrací na volante, m/s²			
Combi 132	1,4	1,5	1,4

²¹ Hladina hluku meraná ako akustický tlak (L_{WA}) v súlade s európskou smernicou 2000/14/ES.

²² Hladina akustického tlaku podľa smernice EN ISO 5395. Uvádzané údaje pre hladinu akustického tlaku majú typický štatistický rozptyl (štandardnú odchýlku) 1,2 dB(A).

²³ Úroveň vibrácií podľa smernice EN ISO 5395. Uvádzané údaje pre úroveň vibrácií majú typický štatistický rozptyl (štandardnú odchýlku) 0,2 m/s² (volant) a 0,8 m/s² (sedadlo).

Úroveň vibrácií ²³	P 520DX	P 525DX	P 525DX Cabin
Combi 155	1,3	1,7	1,3
Combi 132 X	1,4	1,5	1,4
Combi 155 X	1,3	1,7	1,3
Úroveň vibrácií v sedadle, m/s ²			
Combi 132	0,3	0,4	0,3
Combi 155	0,3	0,4	0,3
Combi 132 X	0,3	0,4	0,3
Combi 155 X	0,3	0,4	0,3

Kosiace zariadenie	Combi 132	Combi 155	Combi 132 X	Combi 155 X
Šírka rezu, mm	1320	1550	1320	1550
Výšky kosenia, 7 polôh, mm/ palce	30 – 112	30 – 112	30 – 112	30 – 112
Šírka, mm	1400	1631	1400	1631
Dĺžka, mm	490	563	490	563
Hmotnosť, kg	138	155	148	163
Nôž				
Uťahovací moment matíc no- žov, Nm/kpm/lb-ft	80-84/8,15-8,56/59 -62	80-84/8,15-8,56/59 -62	80-84/8,15-8,56/59 -62	80-84/8,15-8,56/59 -62
Objednávacie číslo	5861988-10	5861989-10	5861988-10	5861989-10



VÝSTRAHA: Používanie kosiaceho zariadenia, ktoré nie je schválené pre tento produkt, môže spôsobiť odhadzovanie predmetov vysokou rýchlosťou a vážne

poranenie. Nepoužívajte iné kosiace zariadenie okrem typov, ktoré sú uvedené v tomto návode na používanie.

Údaje o rádiových frekvenciách

	P 520DX	P 525DX	P 525DX Cabin
Frekvenčný rozsah, MHz	2402 – 2480	2402 – 2480	2402 – 2480
Výstupný výkon ²⁴ , dBm	0,0	0,0	0,0

²³ Úroveň vibrácií podľa smernice EN ISO 5395. Uvádzané údaje pre úroveň vibrácií majú typický štatistický rozptyl (štandardnú odchýlku) 0,2 m/s² (volant) a 0,8 m/s² (sedadlo).

²⁴ Nameraný pri 2402 MHz.

Rozměry výrobku (P 520DX/P 525DX)

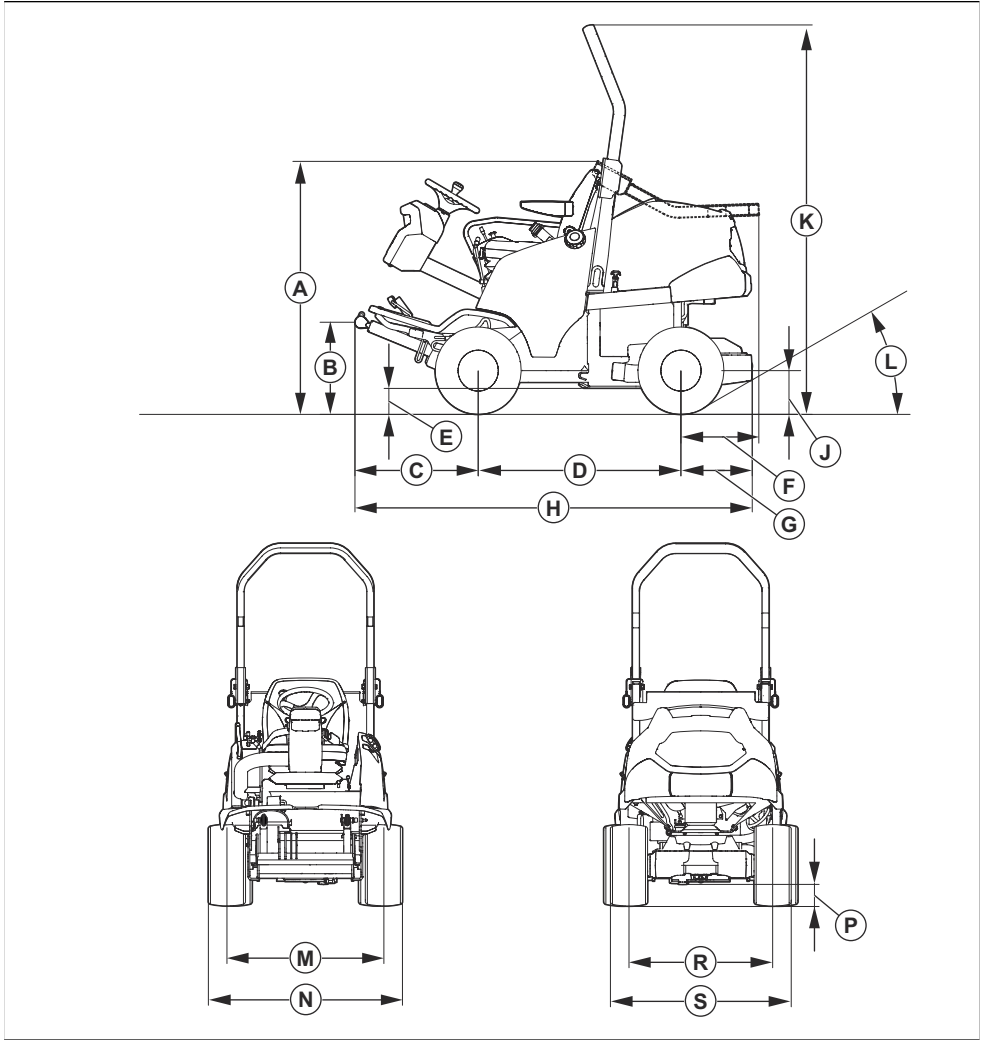

Rozměry, mm							
A	1330/1330	E	164/160	J	254/254	N	1132/1153
B	502/499	F	407/407	K	2033/2033	P	149/149
C	645/645	G	373/373	L	35,5°/35,5°	P	836/842
D	1060/1060	H	2078/2078	M	910/918	S	1056/1077

Rozmery výrobku (P 525DX Cabin)

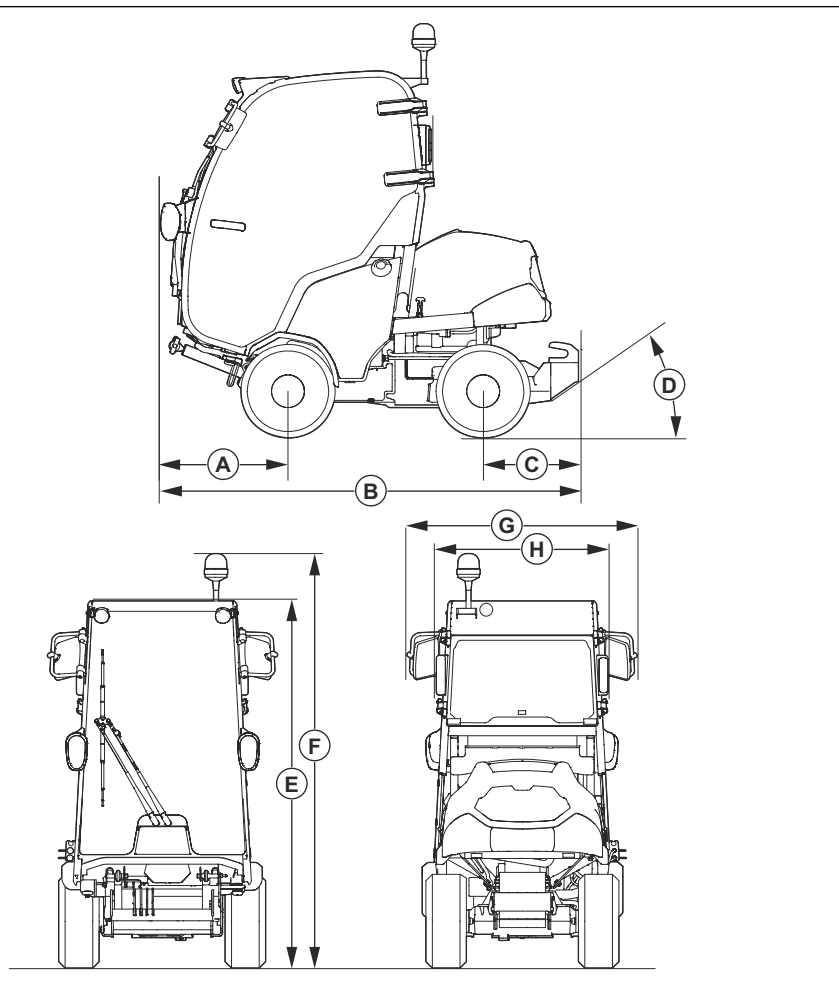

Rozmery, mm

A	692	C	518	E	2008	G	1251
B	2269	D	35°	F	2180	H	883

Rozmery podpery kabíny

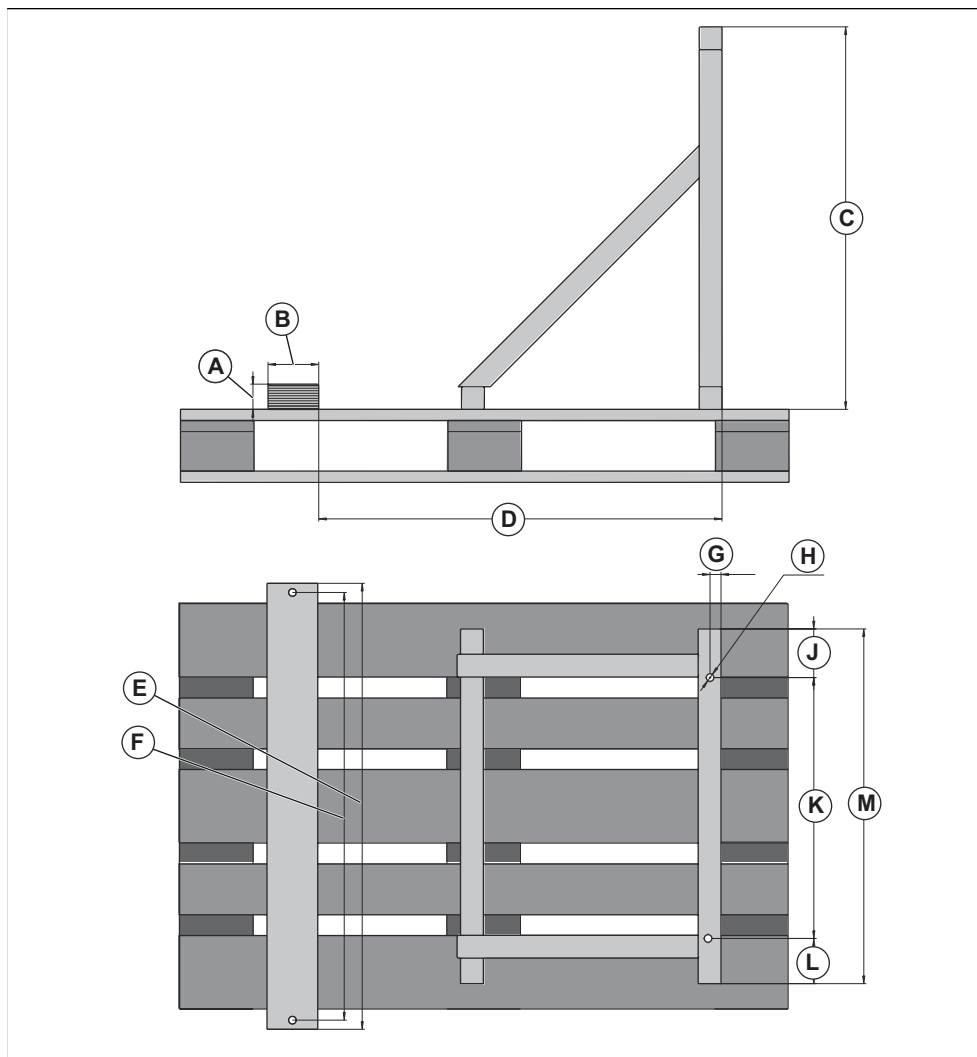

Rozmery podpery kabíny, mm

A	50	D	800	G	22,5	K	515
B	100	E	880	H	Ø 15 (x 4)	L	89
C	755	F	844	J	96	M	700

Príslušenstvo

Tento návod na obsluhu neobsahuje pokyny na údržbu voliteľných prvkov výbavy alebo príslušenstva. Ďalšie

informácie nájdete v návode na obsluhu príslušného príslušenstva alebo výbavy.

Servis

Každý rok absolvujte prehliadku v autorizovanom servisnom stredisku na zaistenie bezpečného a optimálneho fungovania počas hlavnej sezóny. Najlepší čas na vykonanie servisu alebo generálnej opravy produktu je obdobie mimo hlavnej sezóny.

Pri odosielaní objednávky náhradných dielov poskytnite informácie o roku zakúpenia, modeli, type a výrobnom čísle.

Vždy používajte originálne náhradné diely.

Záruka

Záruka na prevodovku

Záruka na prevodovku je platná, len ak sa vykonávajú príslušné kontroly rýchlosti otáčania predných a zadných kolies v súlade s plánom údržby. Na predchádzanie poškodeniu systému prevodovky požiadajte o jeho nastavenie schváleného servisného zástupcu.

Vyhlásenie o zhode

Vyhlásenie o zhode EÚ

My, spoločnosť **Husqvarna AB**, SE-561 82 Huskvarna, Švédsko, tel.: +46-36-146500, vyhlasujeme s plnou zodpovednosťou, že výrobok:

Popis	Pojazdná kosačka na trávnik
Značka	Husqvarna
Typ/model	P 520DX, P 525DX, P 525DX Cabin
Identifikácia	Výrobné čísla od roku 2022 a novšie

plne spĺňa nasledujúce smernice a nariadenia EÚ:

Smernice/Nariadenia	Popis
2011/65/EÚ	„o obmedzení používania určitých nebezpečných látok v elektrických a elektronických zariadeniach“
2006/42/ES	„o strojových zariadeniach“
2014/30/EÚ	„o elektromagnetickej kompatibilite“
2000/14/ES	„týkajúca sa emisie hluku v prostredí pochádzajúceho zo zariadení používaných vo voľnom priestranstve“
2014/53/EÚ	„o rádiových zariadeniach“

a že sa pri ňom uplatňujú nasledujúce normy a technické špecifikácie: EN ISO 5395-1:2013/A1:2018, EN ISO 5395-3:2013/A1:2017/A2:2018, ISO 21299:2009, EN ISO 12100:2010, EN ISO 14982:2009, ETSI EN 300 328 v.2.2.2, ETSI EN 301 489-1 V2.2.3, ETSI EN 301 489-17 V3.2.4, EN IEC 61000-6-4:2019, EN IEC 61000-6-2:2019, EN IEC 63000:2018.



Notifikovaný orgán: 0404, RISE SMP Svensk Maskinprovning AB, Box 4053, SE-904 03 Umeå, Švédsko osvedčil zhodu so smernicou Rady 2000/14/ES, posudzovanie zhody: príloha VI.

Informácie týkajúce sa emisii hluku nájdete v časti *Technické údaje na strane 261*.

Huskvarna, 2022-10-12

Claes Losdal, Manažér vývoja/Produkty pre záhradu,
Husqvarna AB

Zodpovedný za technickú dokumentáciu

Registrované ochranné známky

Slovné označenie *Bluetooth®* a súvisiace logá sú registrované ochranné známky spoločnosti *Bluetooth SIG, inc* a každé použitie takýchto značiek spoločnosťou Husqvarna vychádza z licencie.

Husqvarna®

www.husqvarna.com

Původní pokyny
Eredeti útmutatás
Originalne instrukcije
Põvodné pokyny

1143106-50

Rev. B



2024-02-23